



BCC01
BCC02

EN	Battery Charging Case	INSTRUCTION MANUAL	7
FR	Boîtier de charge de batteries	MANUEL D'INSTRUCTIONS	13
DE	Akku-Ladekoffer	BETRIEBSANLEITUNG	19
IT	Custodia di ricarica per batterie	ISTRUZIONI PER L'USO	26
NL	Accuoplaadkist	GEBRUIKSAANWIJZING	33
ES	Estuche para Carga de Baterías	MANUAL DE INSTRUCCIONES	39
PT	Maleta de recarga de baterias	MANUAL DE INSTRUÇÕES	45
DA	Kasse til batterioplading	BRUGSANVISNING	51
EL	Θήκη φόρτισης μπαταριών	ΕΓΧΕΙΡΙΔΙΟ ΟΔΗΓΙΩΝ	57
TR	Batarya Şarj Kutusu	KULLANMA KILAVUZU	64
SV	Batteriladdningsbox	BRUKSANVISNING	70
NO	Batteriladekasse	BRUKSANVISNING	76
FI	Akun latauskotelo	KÄYTTÖOHJE	82
LV	Akumulatoru uzlādes koferis	LIETOŠANAS INSTRUKCIJA	88
LT	Akumuliatorių įkrovimo lagaminas	NAUDOJIMO INSTRUKCIJA	94
ET	Mitme pordiga akulaadimiskeskus	KASUTUSJUHEND	100
PL	Ładowarka Wieloportowa	INSTRUKCJA OBSŁUGI	106
HU	Akkumulátortöltő tok	HASZNÁLATI KÉZIKÖNYV	113
SK	Kufrik na nabíjanie akumulátorov	NÁVOD NA OBSLUHU	119
CS	Kufřík pro nabíjení akumulátorů	NÁVOD K OBSLUZE	125
SL	Ohišje za polnjenje akumulatorjev	NAVODILA ZA UPORABO	131
SQ	Kasa e karikimit të baterisë	MANUALI I PËRDORIMIT	137
BG	Куфар за зареждане на акумулаторни батерии	РЪКОВОДСТВО ЗА ЕКСПЛОАТАЦИЯ	143
HR	Kućište za punjenje baterije	PRIRUČNIK S UPUTAMA	150
MK	Кутија за полнење батерии	УПАТСТВО ЗА УПОТРЕБА	156
SR	Кућиште за пуњење батерија	УПУТСТВО ЗА УПОТРЕБУ	162
RO	Cutie pentru încărcarea acumulatorilor	MANUAL DE INSTRUCȚIUNI	168
UK	Зарядна станція для акумуляторів	ІНСТРУКЦІЯ З ЕКСПЛУАТАЦІЇ	174
RU	Зарядное устройство многопортовое	РУКОВОДСТВО ПО ЭКСПЛУАТАЦИИ	181
KK	Көп портты зарядтагыш	ПАЙДАЛАНУ ЖӨНІНДЕГІ НҮСҚАУЛЫҚ	188
ZHCN	電池充電箱	使用说明书	195
ZHTW	電池充電箱	使用說明書	201
FA	كيف شارژ كننده باترى	دفترچه راهنما	211
AR	علبة شحن البطارية	دليل الإرشادات	216



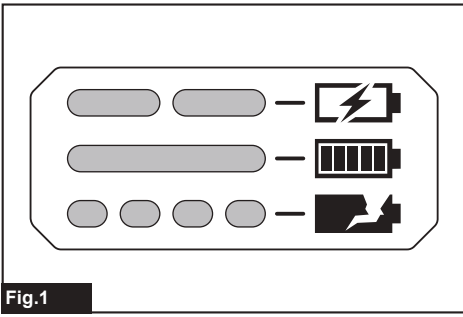

Fig.1

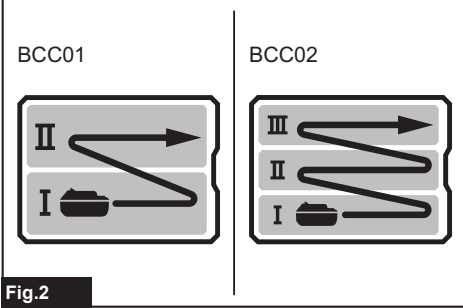

Fig.2

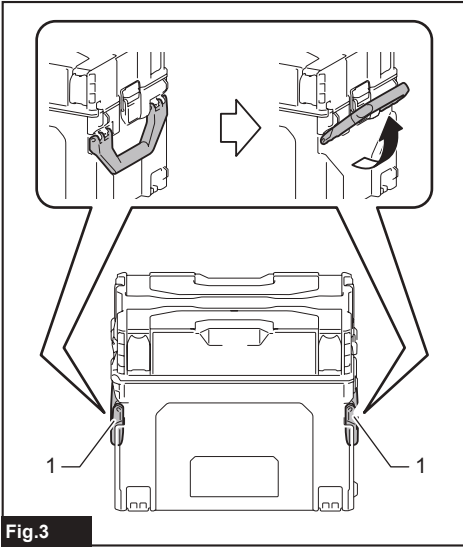

Fig.3

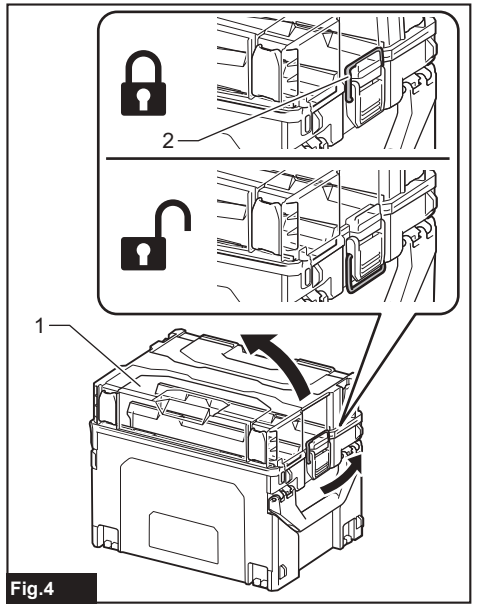

Fig.4

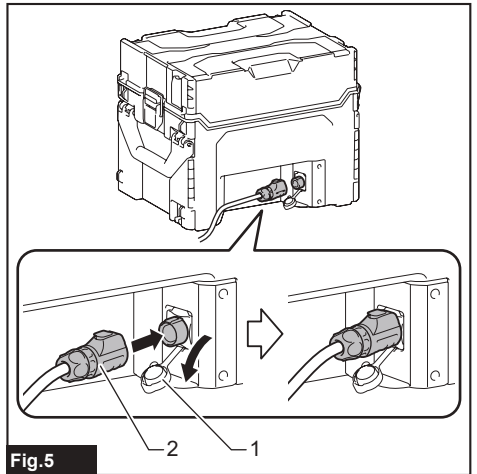

Fig.5

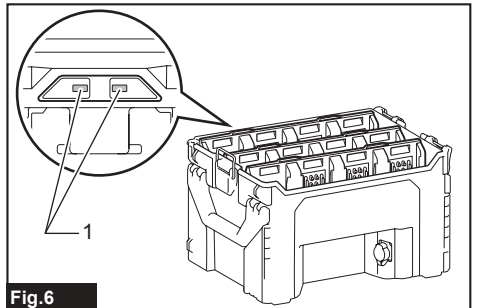

Fig.6

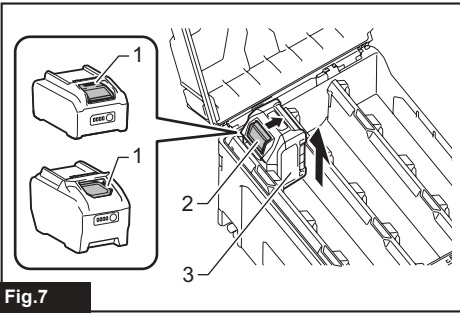

Fig. 7

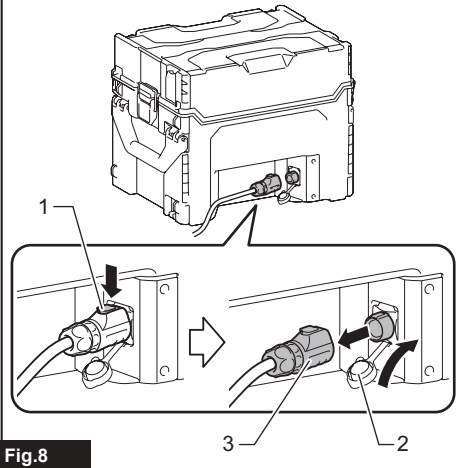

Fig. 8

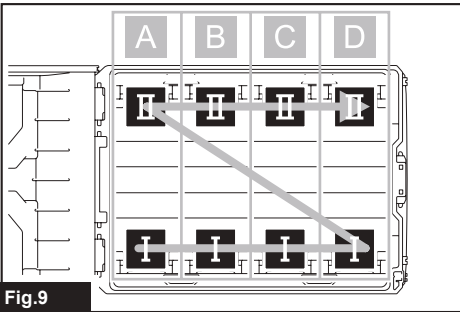

Fig. 9

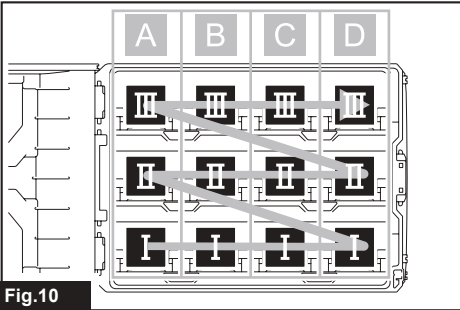

Fig. 10

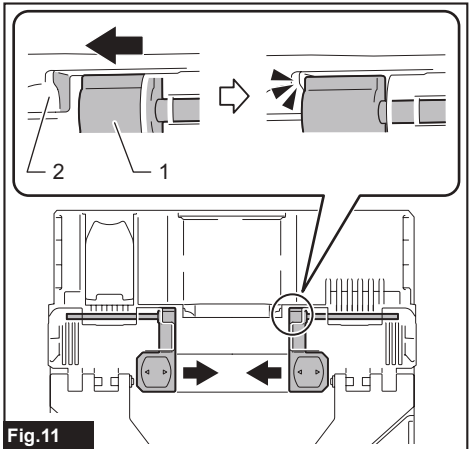

Fig. 11

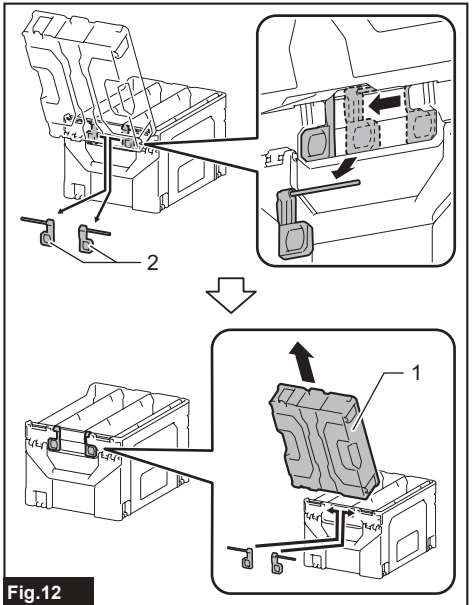

Fig. 12

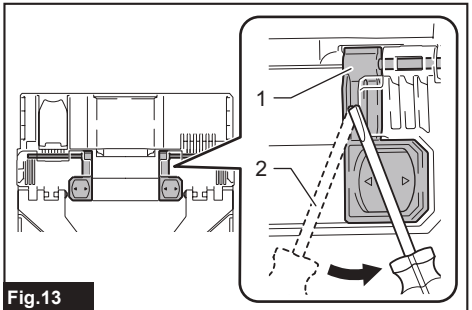

Fig. 13

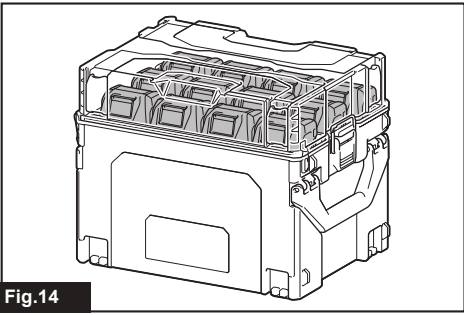

Fig.14

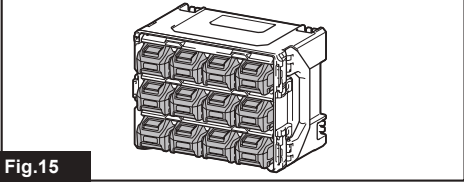
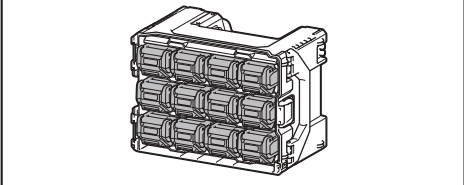
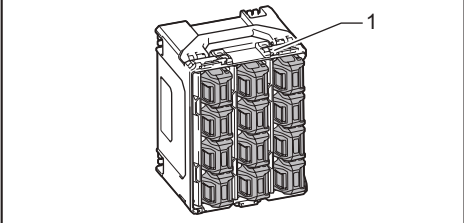

Fig.15

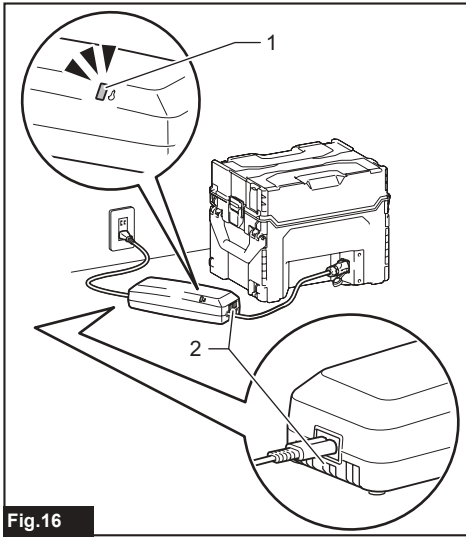

Fig.16

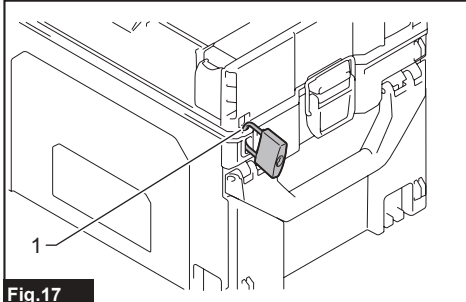

Fig.17

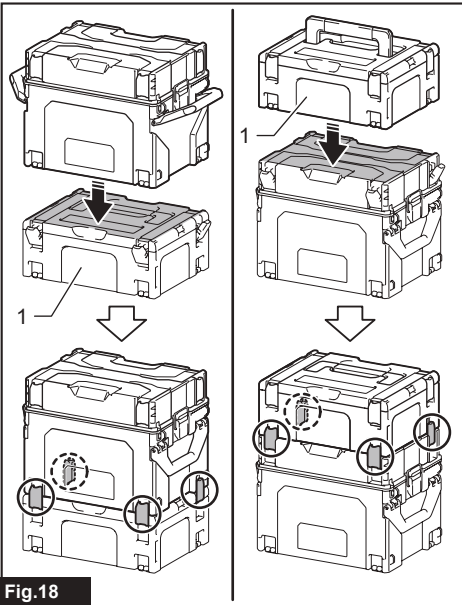

Fig.18

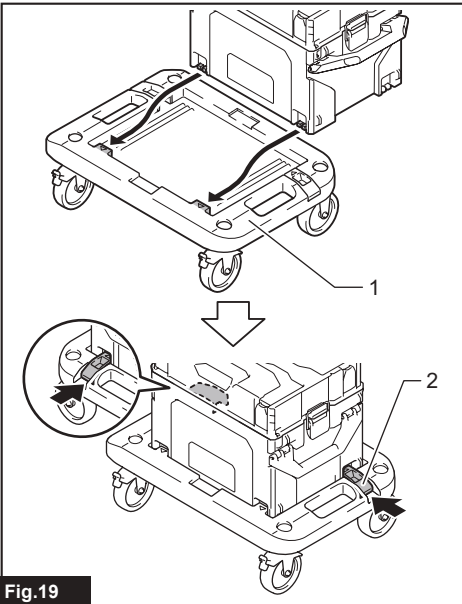

Fig.19

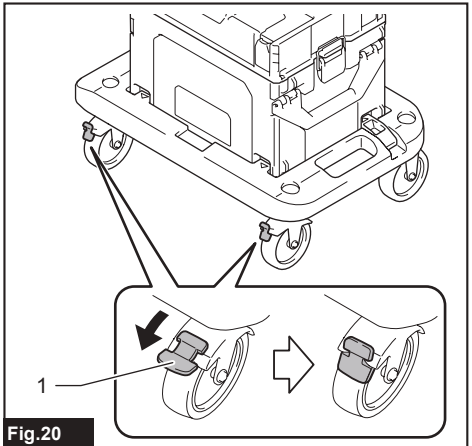

Fig.20

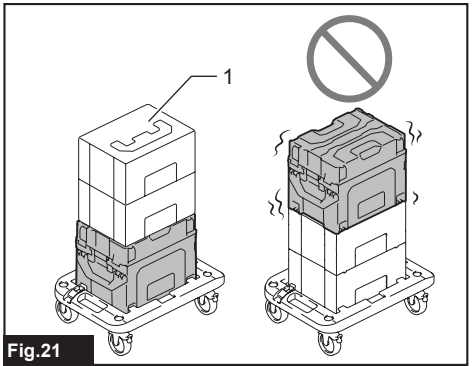

Fig.21

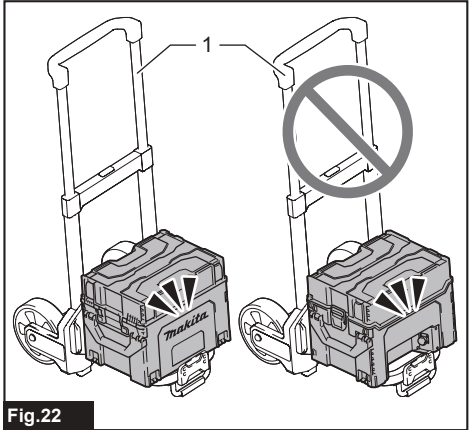

Fig.22

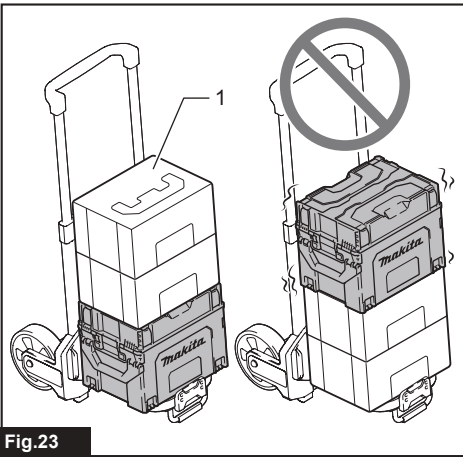

Fig.23

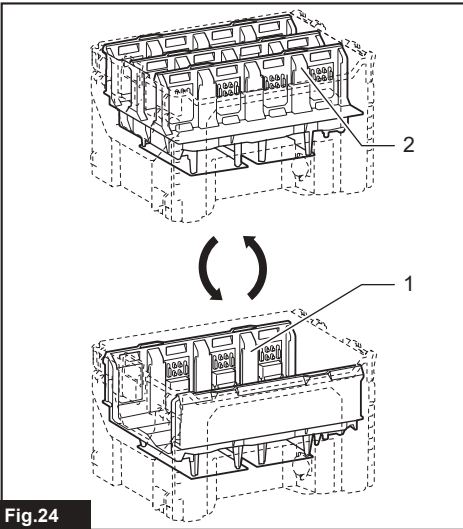









Fig.24

WARNING

This appliance can be used by children aged from 8 years and above and persons with reduced physical, sensory or mental capabilities or lack of experience and knowledge if they have been given supervision or instruction concerning use of the appliance in a safe way and understand the hazards involved. Children shall not play with the appliance. Cleaning and user maintenance shall not be made by children without supervision.

Symbols

The followings show the symbols which may be used for the equipment. Be sure that you understand their meaning before use.

	Indoor use only.
	Read instruction manual.
	DOUBLE INSULATION
	Do not short battery.
	Do not expose battery to water or rain.
	Do not destroy battery by fire.
	Always recycle battery.
	Do not step on the appliance.



Only for EU countries





Due to the presence of hazardous components in the equipment, waste electrical and electronic equipment, accumulators and batteries may have a negative impact on the environment and human health. Do not dispose of electrical and electronic appliances or batteries with household waste!

In accordance with the European Directive on waste electrical and electronic equipment and on accumulators and batteries and waste accumulators and batteries, as well as their adaptation to national law, waste electrical equipment, batteries and accumulators should be stored separately and delivered to a separate collection point for municipal waste, operating in accordance with the regulations on environmental protection.

This is indicated by the symbol of the crossed-out wheeled bin placed on the equipment.

► Fig.1

► Fig.2

	Charging (0 - 100 %).
	Charging complete.
	Defective battery.
	Efficient charging procedure.



Efficient charging procedure.

CAUTION

1. **SAVE THESE INSTRUCTIONS** – This manual contains important safety and operating instructions for the battery charging case.
2. Before using the battery charging case, read all instructions and cautionary markings on (1) battery charging case, (2) charger, (3) battery, and (4) product using battery.
3. **CAUTION** – To reduce risk of injury, charge only Makita type rechargeable batteries. Other types of batteries may burst causing personal injury and damage.
4. Non-rechargeable batteries cannot be charged with this battery charging case.
5. Use a power source with the voltage specified on the nameplate of the charger.
6. Do not charge the battery cartridge in presence of flammable liquids or gases.
7. Do not expose charger to rain, snow, or wet condition.
8. Never carry charger by cord or yank it to disconnect from receptacle.
9. After charging or before attempting any maintenance or cleaning, unplug the charger from the power source. Pull by plug rather than cord whenever disconnecting charger.
10. Make sure cord is located so that it will not be stepped on, tripped over, or otherwise subjected to damage or stress.
11. Do not operate charger with damaged cord or plug. If the cord or plug is damaged, ask Makita authorized service center to replace it in order to avoid a hazard.
12. Do not operate or disassemble charger if it has received a sharp blow, been dropped, or otherwise damaged in any way; take it to a qualified serviceman. Incorrect use or reassembly may result in a risk of electric shock or fire.
13. Do not charge battery cartridge when room temperature is BELOW 10°C (50°F) or ABOVE 40°C (104°F). At the cold temperature, charging may not start.
14. Do not attempt to use a step-up transformer, an engine generator or DC power receptacle.
15. Do not allow anything to cover or clog the charger vents.
16. Do not plug or unplug the cord and insert or remove the battery with wet hands.
17. Never use gasoline, benzine, thinner, alcohol or the like to clean the charger. Discoloration, deformation or cracks may result.
18. Do not store the materials containing combustible liquids, gases or dust in the appliance.
19. Do not use this appliance for any purpose other than charging or carrying.

Applicable charger

- DC4002

⚠WARNING: Only use the charger listed above. Use of any other chargers may cause injury and/or fire.

Carrying the appliance

⚠CAUTION: Hold the handles firmly with both hands when carrying the appliance. Falling the appliance results in the breakage and personal injury.

⚠CAUTION: To prevent the appliance from falling when carrying, always keep handles dry and clean to avoid slipping from your hands.

⚠CAUTION: Do not carry the appliance when the charger is connected to the appliance.

⚠CAUTION: Do not carry the appliance if its lid is not locked with the latch.

⚠CAUTION: Be sure to insert the battery cartridges firmly when carrying the appliance. Falling the battery cartridges results in the breakage and personal injury.

⚠CAUTION: Do not carry the appliance with anything other than the battery cartridge and applicable charger inside.

⚠CAUTION: Use MAKPAC cart (optional accessory) or MAKPAC trolley (optional accessory) if the appliance is heavy. The appliance is too heavy to carry when the battery cartridges are inserted. Unsafe carrying results in accidents or personal injury.

⚠CAUTION: Close the handles when not in use.

Use the handles when carry the appliance.

► Fig.3: 1. Handle

For details of using a MAKPAC cart, refer to the section "MAKPAC cart."

For details of using a MAKPAC trolley, refer to the section "MAKPAC trolley."

Opening and closing the lid

CAUTION: Lock the lid with the latch firmly when closing the lid.

CAUTION: Be careful not to pinch your fingers when opening and closing the lid.

CAUTION: Do not force the lid open without removing the latch. Doing so may result in breakage of the latch.

CAUTION: Do not apply a force to the lid when the lid is open. Doing so may result in breakage of the lid.

CAUTION: Do not open the lid if there is something on the lid, or if the appliance is unstable. Doing so may cause breakage and personal injury.

Opening the lid

Release the latch as shown in the arrow and open the lid.

► **Fig.4:** 1. Lid 2. Latch

Closing the lid

Follow the opening procedure in reverse.

Charging

CAUTION: When something attached underneath the appliance, make sure that the appliance is securely attached before charging the battery.

This appliance can charge four battery cartridges at the same time.

1. Open the cap and insert the connector of the charger into the appliance until it clicks. Insert the plug of the charger into the outlet.
The charging indication lamp lights up for about 10 seconds, then goes out.

► **Fig.5:** 1. Cap 2. Connector

► **Fig.6:** 1. Charging indication lamp

2. Open the lid of the appliance and insert the battery cartridge. Insert it all the way until it locks in place with a little click. If you can see the red indicator as shown in the figure, it is not locked completely. The charging indication lamp blinks in blue when charging starts, lights up green when charging is complete.
3. After charging, remove the battery cartridge from the appliance and unplug the charger.
To remove the battery cartridge, slide it from the appliance while sliding the button on the front of the cartridge.

► **Fig.7:** 1. Red indicator 2. Button 3. Battery cartridge

4. Remove the connector of the charger from the appliance while pressing the lock button and then close the cap.

► **Fig.8:** 1. Lock button 2. Cap 3. Connector

NOTE: Charging time varies by temperature (10°C (50°F)–40°C (104°F)) and conditions of the battery cartridge, such as new or unused for a long period of time.

NOTE: The charging indication lamp is off when not charging the battery cartridges.

NOTE: If you connect the battery cartridge to the appliance and store it, make sure the battery cartridge is sufficiently charged. Otherwise the battery cartridge life may be shortened.

Battery specifications				Charging time (Minutes)			
				BCC01		BCC02	
Voltage	Li-ion battery cartridge	Number of cells	Capacity (Ah)	Four battery cartridges at the same time	All batteries	Four battery cartridges at the same time	All batteries
40 V (max.)	BL4020	10	2	75	150	75	225
	BL4025	10	2.5	90	180	90	270
	BL4040 / BL4040F	10	4	145	290	145	435
	BL4050F	20	5	175	350	- *	
	BL4080F	20	8	280	560	- *	

* BCC02 does not apply to the following battery cartridges. : BL4050F / BL4080F

NOTICE: The battery charging case is for charging Makita-battery cartridge. Never use it for other purposes or for other manufacturer's batteries.

NOTE: If the charging indication lamp is off, charging may not start due to the condition as below:

- Battery cartridge from just-operated tool or battery cartridge that has been left in a location exposed to direct sunlight for a long time.
- Battery cartridge that has been left for a long time in a location exposed to cold air.
- Battery cartridge that is waiting to be charged. If there is a battery being charged in the same row, the other battery does not be charged.

NOTE: If the charging indication lamp changes to blinking in red, charging is not available. The terminals on the appliance or battery cartridge may be clogged with dust or the battery cartridge may be worn out or damaged.

Efficient charging procedure

This appliance has four charging rows (A to D) and each row is independent. When inserting the battery cartridges into each row, the appliance can charge up to four battery cartridges at the same time.

If insert the battery cartridges in the same row, the battery cartridges are charged in the order in which they are inserted regardless of their position (I , II or III). For efficient charging, insert the battery cartridges as shown by the arrow in the figure.

BCC01

► Fig.9

BCC02

► Fig.10

NOTE: If the battery cartridges are inserted before plugging the charger, the order of charging is always I - II - III in each row.

Removing and installing the lid

CAUTION: Place the appliance on a horizontal, stable and non-slip place when removing or installing the lid.

CAUTION: Do not use the removed lid for other purpose such as a rack or container.

The lid can be removed and installed.

Removing the lid

1. Move the locking pins in the direction of the arrow as shown in the figure until they touch the lid.

► Fig.11: 1. Locking pin 2. Lid

2. Open the lid fully.
3. Remove the locking pins one by one, supporting the lid with your hand.
4. Remove the lid and replace the locking pins in their original positions.

► Fig.12: 1. Lid 2. Locking pin

NOTE: When the locking pin cannot be moved and is difficult to remove, use the flathead screwdriver, coin, etc. to remove the locking pin as shown in the figure.

► Fig.13: 1. Locking pin 2. Flathead screwdriver

Installing the lid

1. Remove the locking pins.
2. Install the lid in the fully open position while supporting the lid with your hand. And then, install the locking pins one by one fully.

NOTE: When installing the locking pin, be sure to insert the locking pin firmly until the locking pin clicks.

The appliance placement

CAUTION: When installing the appliance, make sure that the charger cord is not pinched by the appliance or the wall.

CAUTION: Place the appliance on the stable and non-slip surface. If the installation location has obstacles, protrusions, slope, or slippery surfaces, the appliance may fall and cause personal injury.

CAUTION: Do not leave anything on the appliance except the MAKPAC on the lid. Otherwise falling accident may occur.

CAUTION: When placing the appliance horizontally, do not place the appliance with the hinge of the lid facing down. The balance becomes unstable and it may cause damage or personal injury.

CAUTION: When placing the multiple appliances horizontally, do not place the appliance on top of another. The balance becomes unstable and it may cause personal injury.

CAUTION: When the appliance is placed horizontally and inserting the battery cartridges, be sure to support the appliance with your hands. To prevent the appliance from falling when inserting the battery cartridges, secure the handles with ropes.

CAUTION: Do not use the appliance as a workbench or step stool. Otherwise, it may cause damage or personal injury.

When placing the appliance on a desk or shelf, follow the caution above and place the appliance in the direction which is easy to use.

Vertical placement

► Fig.14

Horizontal placement

► Fig.15: 1. Hinge

NOTE: Be sure to remove the lid when placing the appliance horizontally.

Cooling system

This charger is equipped with cooling fan for heated charger to improve charging performance. Sound of air comes out during cooling, which means no trouble on the charger.

The charger lamp blinks in red to warn of abnormal charger temperatures in the following cases.

- Trouble on cooling fan
- Incomplete cool down of the charger, such as, being clogged with dust

The battery can be charged even if the charger lamp blinks red. But the charging time will be longer than usual in this case. Check the sound of the cooling fan and the vent on the charger. The vent may be clogged with dust or blocked by obstacles.

Always keep clean the vent on charger for cooling.

► **Fig.16:** 1. Charger lamp 2. Vent

NOTE: Place the charger in the location where the vents are not blocked by obstacles.

NOTE: If the charger lamp is not blinking in red, the cooling system is working normally even if there is no sound from the cooling fan.

NOTE: If the charger lamp is blinking in red even though the charger vents are clean, have the appliance serviced to your local Makita Service Center.

Padlock hole

The appliance has a padlock hole. Locking the appliance with a commercial padlock helps prevent theft.

► **Fig.17:** 1. Padlock hole

Installing MAKPAC

Optional accessory

CAUTION: Make sure that the appliance is securely attached to the MAKPAC with four mounting latches. Otherwise falling accident may occur and cause personal injury.

CAUTION: Put your finger firmly on the mounting latch when unlocking the mounting latch. Otherwise your finger may slip off the mounting latch unexpectedly and cause injury.

The appliance can be attached to the top or bottom of MAKPAC as shown in the figure.

► **Fig.18:** 1. MAKPAC

MAKPAC cart

Optional accessory

CAUTION: Make sure that the appliance is securely attached on the MAKPAC cart. The appliance may come off MAKPAC cart and falling accident may occur.

CAUTION: If there are steps, move the MAKPAC cart carefully and quietly. Otherwise, falling accident may cause damage or injury.

CAUTION: Do not load more than 100 kg on the MAKPAC cart. Otherwise, accident or damage may occur.

The appliance can be easily carried when the appliance is attached to the MAKPAC cart.

When using MAKPAC cart, attach the appliance to MAKPAC cart as shown in the figures.

► **Fig.19:** 1. MAKPAC cart 2. Mounting latch

NOTICE: Lock the stopper when not moving MAKPAC cart.

► **Fig.20:** 1. Stopper

CAUTION: When carrying the appliance attached to the MAKPAC by the MAKPAC cart, place the appliance on the bottom. Otherwise, the balance become unstable and cause an accident.

► **Fig.21:** 1. MAKPAC

MAKPAC trolley

Optional accessory

CAUTION: Be careful when moving over steps and move quietly. Otherwise, it may cause damage or injury due to falling.

CAUTION: Do not stand on the top of the appliance and place any items other than the MAKPAC. Otherwise, it may cause fall, accident, or damage.

The appliance can be easily carried when the appliance is attached to the MAKPAC trolley.

Attach the appliance correctly to the MAKPAC trolley as shown in the figures.

Read the instruction manual supplied with the MAKPAC trolley to make sure that how to attach the appliance to the MAKPAC trolley.

CAUTION: When installing the appliance on the MAKPAC trolley, install the appliance with the Makita logo facing away from the MAKPAC trolley tires as shown in the figure. Otherwise, the balance become unstable and cause an accident.

► **Fig.22:** 1. MAKPAC trolley

⚠ CAUTION: When carrying the appliance attached to the MAKPAC by the MAKPAC trolley, place the appliance on the bottom. Otherwise, the balance become unstable and cause an accident.

► Fig.23: 1. MAKPAC

Replacing the tray

The trays of BCC01 and BCC02 can be changed. Please ask your local Makita Service Center if you want to change the tray.

► Fig.24: 1. Tray of BCC01 2. Tray of BCC02

OPTIONAL ACCESSORIES

⚠ CAUTION: These accessories or attachments are recommended for use with your Makita tool specified in this manual. The use of any other accessories or attachments might present a risk of injury to persons. Only use accessory or attachment for its stated purpose.

If you need any assistance for more details regarding these accessories, ask your local Makita Service Center.

- MAKPAC
- MAKPAC cart
- MAKPAC trolley









NOTE: Some items in the list may be included in the tool package as standard accessories. They may differ from country to country.

AVERTISSEMENT

Cet appareil peut être utilisé par des enfants de 8 ans et plus, ainsi que par des personnes aux facultés physiques, sensorielles ou mentales diminuées ou sans expérience ni expertise sous la surveillance d'un adulte ou s'ils ont reçu des instructions concernant l'utilisation en toute sécurité de l'appareil et s'ils comprennent les risques encourus. Ne laissez pas les enfants jouer avec l'appareil. Le nettoyage et l'entretien à la charge de l'utilisateur ne doivent pas être réalisés par des enfants sans surveillance.

Symboles

Vous trouverez ci-dessous les symboles susceptibles d'être utilisés pour l'appareil. Veuillez à comprendre leur signification avant toute utilisation.

	Utilisation à l'intérieur uniquement.
	Lire le mode d'emploi.
	DOUBLE ISOLATION
	Ne pas court-circuiter la batterie.
	Ne pas exposer la batterie à l'eau ou à la pluie.
	Ne pas détruire la batterie par le feu.
 Li-ion	Toujours recycler les batteries.
	Ne marchez pas sur l'appareil.



Pour les pays de l'Union européenne uniquement

En raison de la présence de composants dangereux dans l'équipement, les déchets d'équipements électriques et électroniques, les accumulateurs et les batteries peuvent avoir un impact négatif sur l'environnement et la santé humaine.

Ne jetez pas les appareils électriques et électroniques ou les batteries avec les ordures ménagères !

Conformément à la directive européenne relative aux déchets d'équipements électriques et électroniques et aux déchets d'accumulateurs et de batteries, ainsi qu'à son adaptation à la législation nationale, les déchets d'équipements électriques, les batteries et les accumulateurs doivent être collectés séparément et déposés dans un point de collecte distinct pour déchets urbains, conformément aux réglementations en matière de protection de l'environnement.

Cela est indiqué par le symbole de la poubelle à roulettes barrée sur l'équipement.

► Fig.1

► Fig.2



Charge en cours (0 à 100 %).



Charge terminée.



Batterie défectueuse.

Procédure de charge efficace.



Procédure de charge efficace.



ATTENTION

1. **CONSERVEZ CES INSTRUCTIONS** - Ce manuel contient des consignes de sécurité et des instructions de fonctionnement importantes pour le boîtier de charge de batteries.
2. Avant d'utiliser le boîtier de charge de batteries, lisez toutes les instructions et tous les avertissements inscrits sur (1) le boîtier de charge de batteries, (2) le chargeur, (3) la batterie et (4) le produit alimenté par la batterie.
3. **ATTENTION** - Afin de réduire le risque de blessure, chargez uniquement des batteries rechargeables de type Makita. Les autres batteries peuvent exploser et provoquer des blessures corporelles ou des dégâts matériels.
4. Les batteries non rechargeables ne peuvent pas être chargées avec ce boîtier de charge de batteries.
5. Utilisez une source d'alimentation ayant la même tension que celle spécifiée sur la plaque signalétique du chargeur.
6. Ne chargez pas la batterie en présence de gaz ou de liquides inflammables.
7. N'exposez pas le chargeur à la pluie, à la neige ou à un environnement humide.
8. Ne transportez jamais le chargeur par le cordon, et pour le débrancher de la prise, ne tirez pas sur le cordon.
9. Après la charge ou avant de procéder à l'entretien ou au nettoyage, débranchez le chargeur de la source d'alimentation. Tirez sur la fiche plutôt que sur le cordon chaque fois que vous débranchez le chargeur.
10. Veillez à placer le cordon de sorte que personne ne puisse le piétiner, trébucher dessus ou qu'il ne soit soumis à des dégâts ou une tension.
11. Ne faites pas fonctionner le chargeur si son cordon ou sa fiche sont endommagés. Si le cordon ou la fiche sont endommagés, demandez toujours à un centre de service après-vente Makita agréé de les remplacer afin d'éviter tout danger.
12. Ne faites pas fonctionner, ni ne démontez le chargeur s'il a reçu un coup sec, est tombé ou a été endommagé d'une façon ou d'une autre ; confiez-le à un dépanneur qualifié. Une utilisation incorrecte ou le remontage peuvent entraîner un risque d'incendie ou d'électrocution.

13. Ne chargez pas la batterie si la température ambiante est **INFÉRIEURE À 10 °C** ou **SUPÉRIEURE À 40 °C**. Si la température est basse, la charge peut ne pas démarrer.
14. N'essayez pas d'utiliser un transformateur élévateur, un groupe électrogène ou une prise CC.
15. Ne laissez rien couvrir ou boucher les orifices d'aération du chargeur.
16. Vous ne devez pas brancher ou débrancher le cordon, ni insérer ou retirer la batterie avec les mains mouillées.
17. N'utilisez jamais d'essence, de benzine, de diluant, d'alcool ou d'autres produits similaires pour nettoyer le chargeur. Ces produits présentent un risque de décoloration, de déformation ou de fissuration.
18. Ne stockez pas de matériels contenant des liquides inflammables, des gaz ou de la poussière dans l'appareil.
19. N'utilisez pas l'appareil à toute autre fin que la charge ou le transport.

Chargeur applicable

- DC4002

⚠ AVERTISSEMENT : N'utilisez que le chargeur répertorié ci-dessus. L'utilisation de n'importe quel autre chargeur peut provoquer des blessures et/ou un incendie.

Transport de l'appareil

⚠ ATTENTION : Tenez fermement les poignées à deux mains lorsque vous transportez l'appareil. La chute de l'appareil entraîne des dommages et des blessures.

⚠ ATTENTION : Pour empêcher l'appareil de tomber lors du transport, maintenez toujours les poignées propres et sèches pour éviter qu'elles glissent de vos mains.

⚠ ATTENTION : Ne transportez pas l'appareil avec le chargeur connecté à l'appareil.

⚠ ATTENTION : Ne transportez pas l'appareil si son couvercle n'est pas verrouillé avec le loquet.

⚠ ATTENTION : Veillez à insérer fermement les batteries lors du transport de l'appareil. La chute des batteries entraîne des dommages et des blessures.

⚠ ATTENTION : Ne transportez pas l'appareil si d'autres éléments que la batterie et le chargeur applicable se trouvent à l'intérieur.

⚠ ATTENTION : Utilisez le plateau roulant pour MAKPAC (accessoire en option) ou le chariot MAKPAC (accessoire en option) si l'appareil est lourd. L'appareil est trop lourd à transporter lorsque les batteries sont insérées. Un transport risqué entraîne des accidents ou des blessures.

⚠ ATTENTION : Fermez les poignées quand vous ne les utilisez pas.

Servez-vous des poignées pour transporter l'appareil.

► Fig.3: 1. Poignée

Pour savoir comment utiliser un plateau roulant pour MAKPAC, reportez-vous à la section « Plateau roulant pour MAKPAC ».

Pour savoir comment utiliser un chariot MAKPAC, reportez-vous à la section « Chariot MAKPAC ».

Ouverture et fermeture du couvercle

⚠ ATTENTION : Verrouillez fermement le couvercle avec le loquet lorsque vous le fermez.

⚠ ATTENTION : Veillez à ne pas vous pincer les doigts lors de l'ouverture et de la fermeture du couvercle.

⚠ ATTENTION : N'ouvrez pas de force le couvercle sans dégager le loquet. Le loquet pourrait se rompre.

⚠ ATTENTION : N'exercez pas de force sur le couvercle lorsqu'il est ouvert. Le couvercle pourrait se rompre.

⚠ ATTENTION : N'ouvrez pas le couvercle s'il y a quelque chose dessus ou si l'appareil est instable. Cela pourrait provoquer des dommages et des blessures.

Ouverture du couvercle

Dégagez le loquet dans le sens de la flèche et ouvrez le couvercle.

► Fig.4: 1. Couvercle 2. Loquet

Fermeture du couvercle

Procédez dans l'ordre inverse de l'ouverture.

Charge

⚠ ATTENTION : Si quelque chose est attaché sous l'appareil, assurez-vous que l'appareil est solidement fixé avant de charger la batterie.

Cet appareil peut charger quatre batteries en même temps.

1. Ouvrez le capuchon et insérez le connecteur du chargeur dans l'appareil jusqu'au dé clic. Insérez la fiche du chargeur dans la prise. Le voyant d'indication de la charge s'allume pendant 10 secondes, puis s'éteint.

► Fig.5: 1. Capuchon 2. Connecteur

► Fig.6: 1. Voyant d'indication de la charge

2. Ouvrez le couvercle de l'appareil et insérez la batterie. Insérez-la à fond jusqu'à ce qu'un léger dé clic se fasse entendre. Si vous pouvez voir l'indicateur rouge comme illustré sur la figure, c'est qu'elle n'est pas bien verrouillée. Le voyant d'indication de la charge s'allume en bleu lorsque la charge démarre et s'allume en vert lorsque la charge est terminée.
3. Après la charge, retirez la batterie de l'appareil et débranchez le chargeur. Pour retirer la batterie, faites-la glisser hors de l'appareil tout en faisant glisser le bouton à l'avant de la batterie.

► Fig.7: 1. Indicateur rouge 2. Bouton 3. Batterie

4. Retirez le connecteur du chargeur de l'appareil tout en appuyant sur le bouton de verrouillage, puis fermez le capuchon.

► Fig.8: 1. Bouton de verrouillage 2. Capuchon 3. Connecteur

NOTE : La durée de charge dépend de la température (10 °C (50 °F) à 40 °C (104 °F)) et des conditions de la batterie, par exemple si elle est neuve ou n'a pas été utilisée depuis longtemps.

NOTE : Le voyant d'indication de la charge est éteint lorsque l'appareil ne charge pas les batteries.

NOTE : Si vous rangez l'appareil avec la batterie connectée, assurez-vous que la batterie est suffisamment chargée. Autrement, la durée de vie de la batterie pourrait être réduite.

Spécifications des batteries				Durée de la charge (Minutes)			
				BCC01		BCC02	
Tension	Batterie Li-ion	Nombre d'éléments	Capacité (Ah)	Quatre batteries en même temps	Toutes les batteries	Quatre batteries en même temps	Toutes les batteries
40 V (max.)	BL4020	10	2	75	150	75	225
	BL4025	10	2,5	90	180	90	270
	BL4040 / BL4040F	10	4	145	290	145	435
	BL4050F	20	5	175	350	- *	
	BL4080F	20	8	280	560	- *	

* BCC02 ne s'applique pas aux batteries suivantes : BL4050F / BL4080F

REMARQUE : Le boîtier de charge de batteries est destiné à charger des batteries Makita. Ne l'utilisez jamais à d'autres fins ou avec des batteries d'autres fabricants.

NOTE : Si le voyant d'indication de la charge est éteint, il se peut que la charge ne démarre pas en raison des conditions suivantes :

- Batterie d'un outil qui vient d'être utilisé ou batterie laissée en plein soleil pendant une période prolongée.
- Batterie exposée à de l'air froid pendant une période prolongée.
- Batterie en attente de charge. S'il y a une batterie en cours de charge sur la même rangée, l'autre batterie n'est pas chargée.

NOTE : Si le voyant d'indication de la charge se met à clignoter en rouge, la charge n'est pas disponible. Les bornes sur l'appareil ou la batterie pourraient être bouchées par de la poussière, ou la batterie pourrait être usée ou endommagée.

Procédure de charge efficace

Cet appareil a quatre rangées de charge (A à D) et chaque rangée est indépendante. Lors de l'insertion des batteries dans chaque rangée, l'appareil peut charger jusqu'à quatre batteries en même temps.

Si les batteries sont insérées sur la même rangée, elles sont chargées dans l'ordre de leur insertion indépendamment de leur position (I , II ou III).

Pour une charge efficace, insérez les batteries dans le sens de la flèche sur la figure.

BCC01

► Fig.9

BCC02

► Fig.10

NOTE : Si les batteries sont insérées avant de brancher le chargeur, l'ordre de charge est toujours I - II - III sur chaque rangée.

Retrait et installation du couvercle

ATTENTION : Placez l'appareil dans un endroit horizontal, stable et non glissant lorsque vous retirez ou installez le couvercle.

ATTENTION : N'utilisez pas le couvercle retiré à d'autres fins comme grille ou récipient.

Le couvercle peut être retiré et installé.

Retrait du couvercle

1. Déplacez les goujons de fixation dans le sens de la flèche comme illustré sur la figure jusqu'à ce qu'ils touchent le couvercle.

► Fig.11: 1. Goujon de fixation 2. Couvercle

2. Ouvrez complètement le couvercle.
3. Retirez les goujons de fixation un par un, en soutenant le couvercle avec votre main.
4. Retirez le couvercle et remettez en place les goujons de fixation sur leurs emplacements initiaux.

► Fig.12: 1. Couvercle 2. Goujon de fixation

NOTE : Si le goujon de fixation ne peut pas être déplacé et qu'il est difficile à retirer, utilisez un tournevis plat, une pièce, etc., pour le retirer comme illustré sur la figure.

► **Fig.13:** 1. Goujon de fixation 2. Tournevis plat

Installation du couvercle

1. Retirez les goupilles de sécurité.
2. Posez le couvercle dans la position complètement ouverte tout en le soutenant avec votre main. Puis, installez complètement les goupilles de sécurité une par une.

NOTE : Lorsque vous installez le goujon de fixation, veillez à l'insérer fermement jusqu'au dé clic.

Positionnement de l'appareil

⚠ ATTENTION : Lorsque vous installez l'appareil, assurez-vous que le cordon du chargeur n'est pas écrasé par l'appareil ou le mur.

⚠ ATTENTION : Placez l'appareil sur une surface stable non glissante. Si l'emplacement d'installation comporte des obstacles, des parties saillantes, une pente ou des surfaces glissantes, l'appareil pourrait tomber et entraîner des blessures.

⚠ ATTENTION : Ne laissez rien sur l'appareil à l'exception du MAKPAC sur le couvercle. Autrement, une chute pourrait survenir.

⚠ ATTENTION : Lorsque vous placez l'appareil à l'horizontale, ne le placez pas avec la charnière du couvercle tournée vers le bas. L'équilibre pourrait devenir instable et cela pourrait provoquer des dommages ou des blessures.

⚠ ATTENTION : Lorsque vous placez plusieurs appareils à l'horizontale, ne les placez pas les uns sur les autres. L'équilibre devient instable et cela pourrait provoquer des blessures.

⚠ ATTENTION : Lorsque l'appareil est placé à l'horizontale et que vous insérez les batteries, veillez à le soutenir avec vos mains. Pour empêcher l'appareil de tomber lorsque vous insérez les batteries, fixez les poignées avec des cordes.

⚠ ATTENTION : N'utilisez pas l'appareil comme établi ou escabeau. Cela risquerait autrement de provoquer des dommages ou des blessures.

Lorsque vous placez l'appareil sur un bureau ou une étagère, respectez la précaution ci-dessus et placez-le dans un sens facile à utiliser.

Positionnement vertical

► **Fig.14**

Positionnement horizontal

► **Fig.15:** 1. Charnière

NOTE : Veillez à retirer le couvercle lorsque vous placez l'appareil à l'horizontale.

Système de refroidissement

Ce chargeur est pourvu d'un ventilateur de refroidissement au cas où il chauffe afin d'améliorer la performance de charge. L'air émet un bruit pendant le refroidissement, ce qui indique que le chargeur ne présente pas de problème.

Le voyant du chargeur clignote en rouge pour vous avertir de températures anormales dans les cas suivants.

- Problème du ventilateur de refroidissement
- Refroidissement incomplet du chargeur, lorsqu'il est bouché par de la poussière par exemple

La batterie peut être chargée même si le voyant du chargeur clignote en rouge. Mais la durée de la charge sera plus longue que d'habitude dans ce cas. Vérifiez le bruit du ventilateur de refroidissement et l'orifice d'aération sur le chargeur. L'orifice d'aération peut être bouché par de la poussière ou bloqué par des obstacles.

Maintenez toujours propre l'orifice d'aération sur le chargeur pour refroidissement.

► **Fig.16:** 1. Voyant du chargeur 2. Orifice d'aération

NOTE : Placez le chargeur dans un emplacement où les orifices d'aération ne sont pas bloqués par des obstacles.

NOTE : Si le voyant du chargeur ne clignote pas en rouge, le système de refroidissement fonctionne normalement même si le ventilateur de refroidissement ne fait pas bruit.

NOTE : Si le voyant du chargeur clignote en rouge alors que les orifices d'aération du chargeur sont propres, confiez la réparation de l'appareil à votre centre d'entretien local Makita.

Trou pour cadenas

L'appareil est pourvu d'un trou pour cadenas. Verrouiller l'appareil avec un cadenas en vente dans le commerce permet d'empêcher les vols.

► **Fig.17:** 1. Trou pour cadenas

Installation du MAKPAC

Accessoire en option

⚠ ATTENTION : Assurez-vous que l'appareil est solidement fixé au MAKPAC avec les quatre loquets de fixation. Autrement, une chute pourrait survenir et provoquer des blessures.

⚠ ATTENTION : Placez fermement votre doigt sur le loquet de fixation lorsque vous le déverrouillez. Votre doigt risquerait autrement de glisser brusquement du loquet de fixation et de vous blesser.

L'appareil peut être fixé sur le haut ou le bas du MAKPAC comme illustré sur la figure.

► Fig.18: 1. MAKPAC

Plateau roulant pour MAKPAC

Accessoire en option

ATTENTION : Assurez-vous que l'appareil est solidement fixé sur le plateau roulant pour MAKPAC. L'appareil peut se détacher du plateau roulant pour MAKPAC et tomber.

ATTENTION : En présence de marches, déplacez soigneusement et tranquillement le plateau roulant pour MAKPAC. Autrement, une chute pourrait survenir et provoquer des dommages ou des blessures.

ATTENTION : Ne chargez pas plus de 100 kg sur le plateau roulant pour MAKPAC. Autrement, un accident ou des dommages pourraient survenir.

L'appareil peut être facilement transporté lorsqu'il est fixé sur le plateau roulant pour MAKPAC.

Lorsque vous utilisez le plateau roulant pour MAKPAC, fixez-y l'appareil comme illustré sur les figures.

► Fig.19: 1. Plateau roulant pour MAKPAC 2. Loquet de fixation

REMARQUE : Verrouillez la butée lorsque vous ne déplacez pas le plateau roulant pour MAKPAC.

► Fig.20: 1. Butée

ATTENTION : Lorsque vous transportez l'appareil fixé sur le MAKPAC avec le plateau roulant pour MAKPAC, placez-le sur le bas. Autrement l'équilibre pourrait devenir instable et provoquer un accident.

► Fig.21: 1. MAKPAC

Chariot MAKPAC

Accessoire en option

ATTENTION : Prenez garde lorsque vous vous déplacez sur des marches et avancez tranquillement. Autrement, cela pourrait provoquer des dommages ou des blessures en raison de la chute.

ATTENTION : Ne vous tenez pas sur le haut de l'appareil ni n'y placez d'autres objets que le MAKPAC. Autrement, cela pourrait provoquer une chute, des accidents ou des dommages.

L'appareil peut être facilement transporté lorsqu'il est fixé sur le chariot MAKPAC.

Fixez correctement l'appareil sur le chariot MAKPAC comme illustré sur les figures.

Lisez le manuel d'instruction accompagnant le chariot MAKPAC pour savoir comment le fixer au chariot MAKPAC.

ATTENTION : Lorsque vous installez l'appareil sur le chariot MAKPAC, installez-le avec le logo Makita éloigné des pneus du chariot MAKPAC comme illustré sur la figure. Autrement l'équilibre pourrait devenir instable et provoquer un accident.

► Fig.22: 1. Chariot MAKPAC

ATTENTION : Lorsque vous transportez l'appareil fixé sur le MAKPAC avec le chariot MAKPAC, placez-le sur le bas. Autrement l'équilibre pourrait devenir instable et provoquer un accident.

► Fig.23: 1. MAKPAC

Remplacement du plateau

Les plateaux de BCC01 et BCC02 peuvent être changés. Veuillez demander à votre centre d'entretien local Makita si vous voulez changer le plateau.

► Fig.24: 1. Plateau de BCC01 2. Plateau de BCC02

ACCESSOIRES EN OPTION

ATTENTION : Ces accessoires ou pièces complémentaires sont recommandés pour l'utilisation avec l'outil Makita spécifié dans ce mode d'emploi. L'utilisation de tout autre accessoire ou pièce complémentaire peut comporter un risque de blessure. N'utilisez les accessoires ou pièces complémentaires qu'aux fins auxquelles ils ont été conçus.

Pour obtenir plus de détails sur ces accessoires, contactez votre centre d'entretien local Makita.

- MAKPAC
- Plateau roulant pour MAKPAC
- Chariot MAKPAC

NOTE : Il se peut que certains éléments de la liste soient compris dans l'emballage de l'outil en tant qu'accessoires standard. Ils peuvent varier d'un pays à l'autre.

Informations spécifiques au pays

Uniquement En France



FR
Cet appareil
et ses cordons
se recycle

À DÉPOSER
EN MAGASIN



À DÉPOSER
EN DÉCHÈTERIE



OU









Points de collecte sur www.quefaireedemesdechets.fr

WARNUNG

Dieses Gerät kann von Kindern ab 8 Jahren und Personen mit verminderten körperlichen, sensorischen oder geistigen Fähigkeiten oder Mangel an Erfahrung und Kenntnissen benutzt werden, sofern sie eine Beaufsichtigung oder Anweisung bezüglich des sicheren Gebrauchs des Gerätes erhalten haben und die damit verbundenen Gefahren verstehen. Kinder dürfen nicht mit dem Gerät spielen. Reinigung und Benutzerwartung dürfen nicht von Kindern ohne Beaufsichtigung durchgeführt werden.

Symbole

Nachfolgend werden Symbole beschrieben, die für das Gerät verwendet werden können. Machen Sie sich unbedingt vor der Benutzung mit ihrer Bedeutung vertraut.

	Nur für Inneneinsatz.
	Betriebsanleitung lesen.
	DOPPELTE ISOLIERUNG
	Akku nicht kurzschließen.
	Akkus weder Wasser noch Regen aussetzen.
	Akkus nicht ins Feuer werfen.
 Li-ion	Akkus immer recyceln.
	Treten Sie nicht auf das Gerät.



Nur für EU-Länder
Aufgrund des Vorhandenseins gefährlicher Komponenten in der Ausrüstung können Elektro- und Elektronik-Altgeräte, Akkumulatoren und Batterien sich negativ auf die Umwelt und die menschliche Gesundheit auswirken.
Entsorgen Sie Elektro- und Elektronikgeräte oder Batterien nicht mit dem Hausmüll!
In Übereinstimmung mit der Europäischen Richtlinie über Elektro- und Elektronik-Altgeräte, Akkumulatoren und Batterien, verbrauchte Akkumulatoren und Batterien sowie ihrer Anpassung an nationales Recht sollten Elektro-Altgeräte, Batterien und Akkumulatoren gemäß den Umweltschutzbestimmungen getrennt gelagert und zu einer getrennten Sammelstelle für Siedlungsabfälle geliefert werden.
Dies wird durch das am Gerät angebrachte Symbol der durchgestrichenen Abfalltonne auf Rädern angezeigt.

► **Abb.1**

► **Abb.2**



Ladevorgang (0 - 100 %).



Ladevorgang abgeschlossen.



Defekter Akku.

Effizientes Ladeverfahren.



Effizientes Ladeverfahren.



VORSICHT

1. **BEWAHREN SIE DIESE ANWEISUNGEN SORGFÄLTIG AUF** - Diese Anleitung enthält wichtige Sicherheits- und Betriebsanweisungen für den Akku-Ladegerät.
2. **Bevor Sie den Akku-Ladegerät benutzen, lesen Sie bitte alle Anweisungen und Warnmarkierungen auf (1) dem Akku-Ladegerät, (2) dem Ladegerät, (3) dem Akku und (4) dem Produkt, das den Akku verwendet.**
3. **VORSICHT** - Um die Verletzungsgefahr zu reduzieren, dürfen nur Makita-Akkus geladen werden. Andere Akkutypen können platzen und Personen- oder Sachschäden verursachen.
4. Nicht wiederaufladbare Akkus können mit diesem Akku-Ladegerät nicht geladen werden.
5. **Achten Sie darauf, dass die Spannung der Stromquelle mit der auf dem Typenschild des Ladegerätes angegebenen Spannung übereinstimmt.**
6. **Laden Sie den Akku nicht in Gegenwart von brennbaren Flüssigkeiten oder Gasen.**
7. **Setzen Sie das Ladegerät weder Regen noch Schnee oder nassen Bedingungen aus.**
8. **Tragen Sie das Ladegerät niemals am Netzkabel, und reißen Sie niemals daran, um es von der Steckdose zu trennen.**
9. **Trennen Sie das Ladegerät nach dem Laden oder vor jedem Versuch einer Wartung oder Reinigung von der Stromquelle. Ziehen Sie immer am Stecker, niemals am Kabel, um das Ladegerät von der Stromquelle zu trennen.**
10. **Verlegen Sie das Netzkabel so, dass niemand darauf tritt oder darüber stolpert, und dass es keinen sonstigen schädlichen Einflüssen oder Belastungen ausgesetzt wird.**
11. **Betreiben Sie das Ladegerät nicht mit einem beschädigten Kabel oder Stecker. Falls das Kabel oder der Stecker beschädigt ist, lassen Sie das betreffende Teil von einem autorisierten Makita-Servicecenter austauschen, um eine Gefahr zu vermeiden.**
12. **Benutzen oder zerlegen Sie das Ladegerät nicht, wenn es einen harten Schlag erlitten hat, fallen gelassen oder sonst wie beschädigt worden ist, sondern bringen Sie es zu einem qualifizierten Kundendiensttechniker. Falscher Gebrauch oder Zusammenbau kann die Ursache für elektrische Schläge oder einen Brand sein.**

13. **Laden Sie den Akku nicht bei einer Raumtemperatur UNTER 10°C oder ÜBER 40°C. Bei niedrigen Temperaturen beginnt der Ladevorgang u. U. nicht.**
14. **Das Ladegerät darf nicht an einen Aufwärtstransformator, Generator oder eine Gleichstrom-Steckdose angeschlossen werden.**
15. **Achten Sie darauf, dass die Lüftungsschlitze des Ladegerätes nicht abgedeckt oder blockiert werden.**
16. **Unterlassen Sie Anschließen oder Abtrennen des Kabels und Einsetzen oder Herausnehmen des Akkus mit nassen Händen.**
17. **Verwenden Sie auf keinen Fall Benzin, Waschbenzin, Verdünnern, Alkohol oder dergleichen zum Reinigen des Ladegerätes. Solche Mittel können Verfärbung, Verformung oder Rissbildung verursachen.**
18. **Lagern Sie keine Materialien, die brennbare Flüssigkeiten, Gase oder Staub enthalten, in dem Gerät.**
19. **Verwenden Sie dieses Gerät nicht für andere Zwecke als zum Aufladen oder Tragen.**

Anwendbares Ladegerät

- DC4002

⚠️ WARNUNG: Verwenden Sie nur das oben aufgeführte Ladegerät. Bei Verwendung anderer Ladegeräte besteht Verletzungs- und/oder Brandgefahr.

Tragen des Geräts

⚠ VORSICHT: Halten Sie die Handgriffe beim Tragen des Geräts mit beiden Händen fest. Ein Herunterfallen des Geräts führt zu Bruch und Personenschäden.

⚠ VORSICHT: Um zu verhindern, dass das Gerät beim Tragen herunterfällt, halten Sie die Handgriffe stets trocken und sauber, damit es Ihnen nicht aus den Händen rutscht.

⚠ VORSICHT: Tragen Sie das Gerät nicht, wenn das Ladegerät an das Gerät angeschlossen ist.

⚠ VORSICHT: Tragen Sie das Gerät nicht, falls der Deckel nicht mit der Klinke verriegelt ist.

⚠ VORSICHT: Achten Sie darauf, dass Sie die Akkus fest einführen, wenn Sie das Gerät tragen. Ein Herunterfallen der Akkus führt zum Bruch der Akkus und zu Personenschäden.

⚠ VORSICHT: Tragen Sie das Gerät nur mit dem eingelegten Akku und dem anwendbaren Ladegerät.

⚠ VORSICHT: Verwenden Sie den MAKPAC-Wagen (Sonderzubehör) oder den MAKPAC-Trolley (Sonderzubehör) falls das Gerät schwer ist. Das Gerät ist zu schwer, um es bei eingeführten Akkus zu tragen. Unsicheres Tragen führt zu Unfällen oder Personenschäden.

⚠ VORSICHT: Schließen Sie die Handgriffe, wenn Sie sie nicht verwenden.

Verwenden Sie die Handgriffe beim Tragen des Geräts.

► **Abb.3:** 1. Handgriff

Details zum Verwenden eines MAKPAC-Wagens finden Sie im Abschnitt „MAKPAC-Wagen“.

Details zum Verwenden eines MAKPAC-Trolleys finden Sie im Abschnitt „MAKPAC-Trolley“.

Öffnen und Schließen des Deckels

⚠ VORSICHT: Verriegeln Sie den Deckel beim Schließen des Deckels fest mit der Klinke.

⚠ VORSICHT: Achten Sie darauf, dass Sie sich beim Öffnen und Schließen des Deckels nicht die Finger einklemmen.

⚠ VORSICHT: Öffnen Sie den Deckel nicht gewaltsam, ohne die Klinke zu entfernen. Es kann sonst zu einem Bruch der Klinke kommen.

⚠ VORSICHT: Üben Sie keine Kraft auf den Deckel aus, wenn dieser geöffnet ist. Anderenfalls kann es zu einem Bruch des Deckels kommen.

⚠ VORSICHT: Öffnen Sie den Deckel nicht, wenn etwas auf dem Deckel liegt oder wenn das Gerät instabil ist. Anderenfalls kann es zu einem Bruch und zu Personenschäden kommen.

Öffnen des Deckels

Lösen Sie die Klinke, wie durch den Pfeil gezeigt, und öffnen Sie den Deckel.

► **Abb.4:** 1. Deckel 2. Klinke

Schließen des Deckels

Führen Sie den Öffnungsvorgang in umgekehrter Reihenfolge durch.

Aufladen

⚠ VORSICHT: Wenn etwas unter dem Gerät befestigt ist, vergewissern Sie sich, dass das Gerät sicher befestigt ist, bevor Sie den Akku aufladen.

Mit diesem Gerät können vier Akkus gleichzeitig aufgeladen werden.

1. Öffnen Sie die Kappe, und führen Sie den Steckverbinder des Ladegeräts in das Gerät ein, bis er einrastet. Führen Sie den Stecker des Ladegeräts in die Steckdose ein. Die Ladekontrolllampe leuchtet für etwa 10 Sekunden auf und erlischt dann.
► **Abb.5:** 1. Kappe 2. Steckverbinder
► **Abb.6:** 1. Ladekontrolllampe
2. Öffnen Sie den Deckel des Geräts, und führen Sie den Akku ein. Schieben Sie ihn vollständig ein, bis er mit einem hörbaren Klicken einrastet. Wenn Sie die rote Anzeige sehen können, wie in der Abbildung gezeigt, ist der Akku nicht vollständig verriegelt. Die Ladekontrolllampe blinkt blau, wenn der Ladevorgang startet, und leuchtet grün auf, wenn der Ladevorgang abgeschlossen ist.
3. Nehmen Sie den Akku nach dem Laden aus dem Gerät heraus, und trennen Sie das Ladegerät vom Stromnetz. Ziehen Sie den Akku zum Abnehmen vom Gerät ab, während Sie den Knopf an der Vorderseite des Akkus verschieben.
► **Abb.7:** 1. Rote Anzeige 2. Knopf 3. Akku
4. Entfernen Sie den Steckverbinder des Ladegeräts vom Gerät, während Sie den Arretierknopf drücken, und schließen Sie dann die Kappe.
► **Abb.8:** 1. Arretierknopf 2. Kappe 3. Steckverbinder

HINWEIS: Die Ladezeit variiert je nach Temperatur (10°C (50°F)–40°C (104°F)) und Zustand des Akkus, wie z. B. neu oder über einen längeren Zeitraum unbenutzt.

HINWEIS: Die Ladekontrolllampe ist ausgeschaltet, wenn die Akkus nicht geladen werden.

HINWEIS: Falls Sie den Akku an das Gerät anschließen und es aufbewahren, vergewissern Sie sich, dass der Akku ausreichend geladen ist. Anderenfalls kann sich die Lebensdauer des Akkus verkürzen.

Akku-Spezifikationen				Ladezeit (Minuten)			
				BCC01		BCC02	
Spannung	Li-Ion-Akku	Anzahl der Zellen	Kapazität (Ah)	Vier Akkus gleichzeitig	Alle Akkus	Vier Akkus gleichzeitig	Alle Akkus
40 V (max.)	BL4020	10	2	75	150	75	225
	BL4025	10	2,5	90	180	90	270
	BL4040 / BL4040F	10	4	145	290	145	435
	BL4050F	20	5	175	350	- *	- *
	BL4080F	20	8	280	560	- *	- *

* BCC02 gilt nicht für die folgenden Akkus.: BL4050F / BL4080F

ANMERKUNG: Der Akku-Ladekoffer dient zum Laden von Makita-Akkus. Verwenden Sie ihn auf keinen Fall für einen anderen Zweck oder zum Laden von Akkus anderer Fabrikate.

HINWEIS: Falls die Ladekontrolllampe nicht leuchtet, beginnt der Ladevorgang aufgrund der nachstehenden Bedingung möglicherweise nicht:

- Der Akku wurde von einem kurz zuvor benutzten Werkzeug abgenommen, oder der Akku wurde lange Zeit an einem Ort liegen gelassen, der direktem Sonnenlicht ausgesetzt war.
- Der Akku wurde lange Zeit an einem Ort liegen gelassen, der Kaltluft ausgesetzt war.
- Akku, der darauf wartet, aufgeladen zu werden. Falls ein Akku in der gleichen Reihe geladen wird, wird der andere Akku nicht geladen.

HINWEIS: Falls die Ladekontrolllampe auf Blinken in Rot wechselt, ist ein Laden nicht möglich. Möglicherweise sind die Anschlüsse am Gerät oder am Akku mit Staub verstopft oder der Akku ist abgenutzt oder beschädigt.

Effizientes Ladeverfahren

Dieses Gerät verfügt über vier Ladereihen (A bis D), wobei jede Reihe unabhängig ist. Werden die Akkus in jede Reihe eingeführt, kann das Gerät bis zu vier Akkus gleichzeitig laden.

Falls die Akkus in der gleichen Reihe eingeführt werden, werden die Akkus unabhängig von ihrer Position in der Reihenfolge geladen, in der sie eingeführt werden (I , II oder III).

Für einen effizienten Ladevorgang führen Sie die Akkus so ein, wie es der Pfeil in der Abbildung zeigt.

BCC01

► Abb.9

BCC02

► Abb.10

HINWEIS: Falls die Akkus vor dem Einstecken des Ladegeräts eingeführt werden, ist die Reihenfolge der Aufladung immer I - II - III in jeder Reihe.

Entfernen und Installieren des Deckels

⚠VORSICHT: Stellen Sie das Gerät auf eine horizontale, stabile und rutschfeste Unterlage, wenn Sie den Deckel entfernen oder installieren.

⚠VORSICHT: Verwenden Sie den entfernten Deckel nicht für andere Zwecke, z. B. als Ablage oder Behälter.

Der Deckel kann entfernt und installiert werden.

Entfernen des Deckels

1. Bewegen Sie die Sicherungsstifte in Richtung des in der Abbildung gezeigten Pfeils, bis sie den Deckel berühren.

► **Abb.11:** 1. Sicherungsstift 2. Deckel

2. Öffnen Sie den Deckel vollständig.
3. Entfernen Sie die Sicherungsstifte nacheinander und stützen Sie dabei den Deckel mit der Hand ab.
4. Entfernen Sie den Deckel und setzen Sie die Sicherungsstifte wieder in ihre Ausgangspositionen ein.

► **Abb.12:** 1. Deckel 2. Sicherungsstift

HINWEIS: Wenn sich der Sicherungsstift nicht bewegen lässt und schwer zu entfernen ist, verwenden Sie einen Schlitzschraubendreher, eine Münze usw., um den Sicherungsstift wie in der Abbildung gezeigt zu entfernen.

- **Abb.13:** 1. Sicherungsstift
2. Schlitzschraubendreher

Installieren des Deckels

1. Entfernen Sie die Sicherungsstifte.
2. Installieren Sie den Deckel in der vollständig geöffneten Position und stützen Sie den Deckel mit der Hand ab. Installieren Sie dann die Sicherungsstifte einen nach dem anderen vollständig.

HINWEIS: Achten Sie beim Installieren des Sicherungsstifts darauf, dass Sie den Sicherungsstift fest einführen, bis er einrastet.

Platzierung des Geräts

⚠ VORSICHT: Vergewissern Sie sich bei der Installation des Geräts, dass das Kabel des Ladegeräts nicht durch das Gerät oder die Wand eingeklemmt wird.

⚠ VORSICHT: Platzieren Sie das Gerät auf einer stabilen und rutschfesten Unterlage. Wenn der Aufstellungsort Hindernisse, Vorsprünge, Gefälle oder rutschige Oberflächen aufweist, kann das Gerät herunterfallen und Personenschäden verursachen.

⚠ VORSICHT: Lassen Sie nichts auf dem Gerät liegen, außer dem MAKPAC auf dem Deckel. Anderenfalls kann ein Unfall durch Herunterfallen auftreten.

⚠ VORSICHT: Wenn Sie das Gerät horizontal aufstellen, platzieren Sie es nicht mit dem Scharnier des Deckels nach unten. Das Gleichgewicht wird instabil, und es kann zu Schäden oder Personenschäden kommen.

⚠ VORSICHT: Wenn Sie mehrere Geräte horizontal aufstellen, platzieren Sie das Gerät nicht auf einem anderen. Das Gleichgewicht wird instabil, und es kann zu Personenschäden kommen.

⚠ VORSICHT: Wenn Sie das Gerät horizontal platzieren und die Akkus einführen, müssen Sie das Gerät mit den Händen abstützen. Um zu verhindern, dass das Gerät beim Einführen der Akkus herunterfällt, sichern Sie die Handgriffe mit Seilen.

⚠ VORSICHT: Verwenden Sie das Gerät nicht als Werkbank oder Tritthocker. Anderenfalls kann es zu Schäden oder Personenschäden kommen.

Wenn Sie das Gerät auf einen Tisch oder ein Regal stellen, beachten Sie den obigen Hinweis und platzieren Sie das Gerät in die Richtung, die Sie am einfachsten verwenden können.

Vertikale Platzierung

- **Abb.14**

Horizontale Platzierung

- **Abb.15:** 1. Scharnier

HINWEIS: Entfernen Sie unbedingt den Deckel, wenn Sie das Gerät horizontal platzieren.

Kühlsystem

Dieses Ladegerät ist mit einem Lüfter für das beheizte Ladegerät ausgestattet, um die Ladeleistung zu verbessern. Während der Kühlung tritt ein Luftgeräusch aus, was bedeutet, dass es keine Probleme mit dem Ladegerät gibt.

Die Ladegerätelampe blinkt in Rot, um vor anormalen Temperaturen des Ladegeräts in den folgenden Fällen zu warnen.

- Störung des Kühlgebläses
- Unvollständige Abkühlung des Ladegeräts, z. B. durch Verstopfung mit Staub

Der Akku kann selbst dann aufgeladen werden, wenn die Ladegerätelampe rot blinkt. In diesem Fall ist die Ladezeit jedoch länger als gewöhnlich. Überprüfen Sie das Geräusch des Lüfters und die Lüftungsöffnung am Ladegerät. Die Lüftungsöffnung kann mit Staub verstopft oder durch Hindernisse blockiert sein.

Halten Sie die Lüftungsöffnung des Ladegeräts zur Kühlung immer sauber.

- **Abb.16:** 1. Ladegerätelampe 2. Lüftungsöffnung

HINWEIS: Platzieren Sie das Ladegerät an einem Ort, an dem die Lüftungsöffnungen nicht durch Hindernisse blockiert werden.

HINWEIS: Wenn die Ladegerätelampe nicht in Rot blinkt, funktioniert das Kühlsystem normal, selbst wenn kein Geräusch vom Lüfter zu hören ist.

HINWEIS: Falls die Ladegerätelampe in Rot blinkt, selbst wenn die Lüftungsöffnungen des Ladegeräts sauber sind, lassen Sie das Gerät in Ihrer örtlichen Makita-Kundendienststelle warten.

Loch für Vorhängeschloss

Das Gerät hat ein Loch für ein Vorhängeschloss. Das Verriegeln des Geräts mit einem handelsüblichen Vorhängeschloss hilft, Diebstahl zu verhindern.

- **Abb.17:** 1. Loch für Vorhängeschloss

Installieren des MAKPAC

Sonderzubehör

⚠ VORSICHT: Vergewissern Sie sich, dass das Gerät mit den vier Montageklinken sicher am MAKPAC befestigt ist. Anderenfalls kann es zu einem Sturzunfall kommen, der Personenschäden verursacht.

⚠ VORSICHT: Legen Sie Ihren Finger fest auf die Montageklinke, wenn Sie die Montageklinke entriegeln. Anderenfalls kann Ihr Finger unerwartet von der Montageklinke abrutschen und Verletzungen verursachen.

Das Gerät kann an der Ober- oder Unterseite des MAKPAC befestigt werden, wie in der Abbildung gezeigt.

► **Abb.18:** 1. MAKPAC

MAKPAC-Wagen

Sonderzubehör

⚠ VORSICHT: Vergewissern Sie sich, dass das Gerät sicher auf dem MAKPAC-Wagen befestigt ist. Das Gerät kann sich vom MAKPAC-Wagen lösen und es kann zu einem Sturzunfall kommen.

⚠ VORSICHT: Falls Stufen vorhanden sind, bewegen Sie den MAKPAC-Wagen vorsichtig und sachte. Anderenfalls kann ein Sturzunfall Schäden oder Verletzungen verursachen.

⚠ VORSICHT: Beladen Sie den MAKPAC-Wagen nicht mit mehr als 100 kg. Anderenfalls kann es zu einem Unfall oder einer Beschädigung kommen.

Das Gerät kann leicht getragen werden, wenn das Gerät am MAKPAC-Wagen befestigt ist.

Wenn Sie den MAKPAC-Wagen verwenden, befestigen Sie das Gerät wie in den Abbildungen gezeigt am MAKPAC-Wagen.

► **Abb.19:** 1. MAKPAC-Wagen 2. Montageklinke

ANMERKUNG: Verriegeln Sie den Stopper, wenn Sie den MAKPAC-Wagen nicht bewegen.

► **Abb.20:** 1. Stopper

⚠ VORSICHT: Wenn Sie das am MAKPAC befestigte Gerät auf dem MAKPAC-Wagen tragen, platzieren Sie das Gerät auf dem Boden. Anderenfalls kann das Gleichgewicht instabil werden, und es kann zu einem Unfall kommen.

► **Abb.21:** 1. MAKPAC

MAKPAC-Trolley

Sonderzubehör

⚠ VORSICHT: Lassen Sie beim Überwinden von Stufen Sorgfalt walten, und bewegen Sie sich sachte. Anderenfalls kann es aufgrund eines Sturzes zu Schäden oder Verletzungen kommen.

⚠ VORSICHT: Stellen Sie sich nicht auf die Oberseite des Geräts und platzieren Sie keine anderen Gegenstände als das MAKPAC. Anderenfalls kann es zu einem Sturz, Unfall oder Schaden kommen.

Das Gerät kann leicht getragen werden, wenn es am MAKPAC-Trolley befestigt ist.

Befestigen Sie das Gerät korrekt am MAKPAC-Trolley, wie in den Abbildungen gezeigt.

Lesen Sie die mit dem MAKPAC-Trolley gelieferte Betriebsanleitung, um sich zu vergewissern, wie Sie das Gerät am MAKPAC-Trolley befestigen.

⚠ VORSICHT: Wenn Sie das Gerät auf dem MAKPAC-Trolley installieren, installieren Sie das Gerät so, dass das Makita-Logo von den Reifen des MAKPAC-Trolleys weg zeigt, wie in der Abbildung gezeigt. Anderenfalls kann das Gleichgewicht instabil werden, und es kann zu einem Unfall kommen.

► **Abb.22:** 1. MAKPAC-Trolley

⚠ VORSICHT: Wenn Sie das am MAKPAC befestigte Gerät mit dem MAKPAC-Trolley tragen, platzieren Sie das Gerät auf dem Boden. Anderenfalls kann das Gleichgewicht instabil werden, und es kann zu einem Unfall kommen.

► **Abb.23:** 1. MAKPAC

Austauschen des Behälters

Die Behälter von BCC01 und BCC02 können gewechselt werden. Falls Sie den Behälter wechseln möchten, wenden Sie sich bitte an Ihre örtliche Makita-Kundendienststelle.

► **Abb.24:** 1. Behälter von BCC01 2. Behälter von BCC02

SONDERZUBEHÖR

⚠ VORSICHT: Die folgenden Zubehörteile oder Vorrichtungen werden für den Einsatz mit dem in dieser Anleitung beschriebenen Makita-Werkzeug empfohlen. Die Verwendung anderer Zubehörteile oder Vorrichtungen kann eine Verletzungsgefahr darstellen. Verwenden Sie Zubehörteile oder Vorrichtungen nur für ihren vorgesehenen Zweck.

Wenn Sie weitere Einzelheiten bezüglich dieser Zubehörteile benötigen, wenden Sie sich bitte an Ihre Makita-Kundendienststelle.

- MAKPAC
- MAKPAC-Wagen
- MAKPAC-Trolley









HINWEIS: Manche Teile in der Liste können als Standardzubehör im Werkzeugsatz enthalten sein. Sie können von Land zu Land unterschiedlich sein.

AVVERTENZA

Questo elettrodomestico può venire utilizzato dai bambini dagli 8 anni in su, nonché da persone con capacità fisiche, sensoriali o mentali ridotte, o prive di esperienza o preparazione, qualora vengano fornite loro supervisione o istruzioni relative all'utilizzo in sicurezza dell'elettrodomestico e comprendano i pericoli che comporta. I bambini non devono giocare con l'elettrodomestico. La pulizia e la manutenzione da parte dell'utente non devono essere effettuate da bambini senza supervisione.

Simboli

Le figure seguenti mostrano i simboli utilizzati per l'apparecchio. Accertarsi di comprenderne il significato prima dell'uso.

	Solo per uso in interni.
	Leggere il manuale d'uso.
	DOPPIO ISOLAMENTO
	Non cortocircuitare la batteria.
	Non esporre la batteria all'acqua o alla pioggia.
	Non distruggere la batteria con il fuoco.
	Riciclare sempre la batteria.
	Non salire con i piedi sull'elettrodomestico.



Li-ion

Solo per le nazioni dell'EU

A causa della presenza di componenti pericolosi nelle apparecchiature, i rifiuti di apparecchiature elettriche ed elettroniche, accumulatori e batterie potrebbero produrre un impatto negativo sull'ambiente e sulla salute umana.

Non smaltire elettrodomestici elettrici ed elettronici o batterie insieme ai rifiuti domestici!

In conformità alla direttiva europea sui rifiuti di apparecchiature elettriche ed elettroniche (RAEE), sugli accumulatori e le batterie, nonché sui rifiuti di accumulatori e batterie, e al suo adattamento alle normative nazionali, i rifiuti di apparecchiature elettriche ed elettroniche, batterie e accumulatori vanno conservati separatamente e conferiti a un punto di raccolta separato per i rifiuti comunali, operando in conformità alle normative per la protezione dell'ambiente.

Tale requisito viene indicato mediante il simbolo del bidone della spazzatura con ruote barrato apposto sull'apparecchio.

► Fig.1

► Fig.2



Carica in corso (0 - 100%).



Carica completata.



Batteria difettosa.



Procedura di carica efficiente.



Procedura di carica efficiente.

ATTENZIONE

- CONSERVARE LE PRESENTI ISTRUZIONI:** il presente manuale contiene importanti istruzioni per l'uso e di sicurezza relative alla custodia di ricarica per batterie.
- Prima di utilizzare la custodia di ricarica per batterie, leggere tutte le istruzioni e le indicazioni delle avvertenze riportate (1) sulla custodia di ricarica per batterie, (2) sul caricabatterie, (3) sulla batteria e (4) sul prodotto che utilizza la batteria.
- ATTENZIONE:** per ridurre il rischio di lesioni personali, caricare solo batterie Makita di tipo ricaricabile. Altri tipi di batterie potrebbero scoppiare, causando lesioni personali e danni alle cose.
- Non è possibile caricare batterie non ricaricabili con questa custodia di ricarica per batterie.
- Utilizzare una fonte di alimentazione con la tensione specificata sulla targhetta dei dati tecnici del caricabatterie.
- Non caricare la cartuccia della batteria in presenza di liquidi o gas infiammabili.
- Non esporre il caricabatterie alla pioggia, alla neve o a condizioni di bagnato.
- Non trasportare mai il caricabatterie tenendolo per il cavo, né tirare quest'ultimo per scollegarlo dalla presa elettrica.
- Dopo la carica o prima di tentare qualsiasi manutenzione o pulizia, scollegare il caricabatterie dalla fonte di alimentazione. Ogni volta che si intende scollegare il caricabatterie, tirarne la spina, anziché il cavo.
- Accertarsi che il cavo sia collocato in modo da evitare di calpestarlo, inciamparvi sopra e sottoporlo in altro modo a danneggiamenti o stress.
- Non far funzionare il caricabatterie con un cavo o una spina danneggiati. Qualora il cavo o la spina siano danneggiati, richiedere a un centro di assistenza autorizzato Makita di sostituirli, per evitare pericoli.
- Non far funzionare né smontare il caricabatterie, qualora abbia ricevuto un forte colpo, sia stato fatto cadere o sia danneggiato in alcun modo; portarlo a un tecnico di assistenza qualificato. L'uso errato o il riassettaggio potrebbero causare il rischio di scosse elettriche o incendi.

- Non caricare la cartuccia della batteria quando la temperatura ambiente è **INFERIORE** a 10°C o **SUPERIORE** a 40°C. A basse temperature, la carica potrebbe non avviarsi.
- Non tentare di utilizzare un trasformatore elevatore di tensione, un generatore a motore o una presa elettrica in CC.
- Non lasciare che alcunché possa coprire o intasare le aperture di ventilazione del caricabatterie.
- Non collegare né scollegare il cavo né inserire o rimuovere la batteria con le mani bagnate.
- Non utilizzare mai benzina per motori o per smacchiare, diluenti, alcool o sostanze simili per pulire il caricabatterie. In caso contrario, si potrebbero causare scolorimenti, deformazioni o crepe.
- Non conservare materiali contenenti liquidi, gas o polveri combustibili nell'elettrodomestico.
- Non utilizzare questo elettrodomestico per scopi diversi dalla carica o dal trasporto.

Caricabatterie compatibile

- DC4002

AVVERTIMENTO: Utilizzare solo il caricabatterie indicato sopra. L'utilizzo di altri caricabatterie potrebbe causare lesioni personali e/o un incendio.

Trasporto dell'elettrodomestico

⚠ATTENZIONE: Quando si trasporta l'elettrodomestico, mantenere saldamente le maniglie con entrambe le mani. La caduta dell'elettrodomestico ne causa la rottura e lesioni personali.

⚠ATTENZIONE: Per evitare che l'elettrodomestico cada durante il trasporto, mantenere sempre le maniglie asciutte e pulite, per evitare che scivoli dalle mani.

⚠ATTENZIONE: Non trasportare l'elettrodomestico quando il caricabatterie è collegato all'elettrodomestico.

⚠ATTENZIONE: Non trasportare l'elettrodomestico se il coperchio non è bloccato con il dispositivo di chiusura a scatto.

⚠ATTENZIONE: Accertarsi di inserire le cartucce delle batterie saldamente quando si intende trasportare l'elettrodomestico. La caduta delle cartucce delle batterie causa la loro rottura e lesioni personali.

⚠ATTENZIONE: Non trasportare l'elettrodomestico con oggetti diversi dalla cartuccia della batteria e dal caricabatterie compatibile all'interno.

⚠ATTENZIONE: Qualora l'elettrodomestico sia pesante, utilizzare un carrello MAKPAC (accessorio opzionale) o un trolley MAKPAC (accessorio opzionale). L'elettrodomestico è troppo pesante da trasportare, quando le cartucce delle batterie sono inserite. Un trasporto non in sicurezza causa incidenti o lesioni personali.

⚠ATTENZIONE: Chiudere le maniglie quando non sono in uso.

Utilizzare le maniglie quando si trasporta l'elettrodomestico.

► Fig.3: 1. Maniglia

Per i dettagli sull'utilizzo di un carrello MAKPAC, fare riferimento alla sezione "Carrello MAKPAC".

Per i dettagli sull'utilizzo di un trolley MAKPAC, fare riferimento alla sezione "Trolley MAKPAC".

Apertura e chiusura del coperchio

⚠ATTENZIONE: Quando si intende chiudere il coperchio, bloccarlo saldamente con il dispositivo di chiusura a scatto.

⚠ATTENZIONE: Fare attenzione a non far restare incastrate le dita durante l'apertura e la chiusura del coperchio.

⚠ATTENZIONE: Non forzare l'apertura del coperchio senza rimuovere il dispositivo di chiusura a scatto. In caso contrario, si potrebbe causare la rottura del dispositivo di chiusura a scatto.

⚠ATTENZIONE: Non applicare forza sul coperchio quando quest'ultimo è aperto. In caso contrario, si potrebbe causare la rottura del coperchio.

⚠ATTENZIONE: Non aprire il coperchio qualora vi sia appoggiato qualcosa sopra, o qualora l'elettrodomestico sia instabile. In caso contrario, si potrebbero causare rotture e lesioni personali.

Apertura del coperchio

Sbloccare il dispositivo di chiusura a scatto come indicato dalla freccia e aprire il coperchio.

► Fig.4: 1. Coperchio 2. Dispositivo di chiusura a scatto

Chiusura del coperchio

Seguire la procedura di apertura al contrario.

Carica

⚠ATTENZIONE: Quando qualcosa è aggan- ciato sotto l'elettrodomestico, accertarsi che quest'ultimo sia aggan- ciato saldamente, prima di caricare la batteria.

Questo elettrodomestico può caricare quattro cartucce delle batterie contemporaneamente.

1. Aprire il cappuccio e inserire il connettore del caricabatterie nell'elettrodomestico fino a sentire uno scatto. Inserire la spina del caricabatterie nella presa elettrica.

L'indicatore luminoso di carica si illumina per circa 10 secondi, quindi si spegne.

► Fig.5: 1. Cappuccio 2. Connettore

► Fig.6: 1. Indicatore luminoso di carica

2. Aprire il coperchio dell'elettrodomestico e inserire la cartuccia della batteria. Inserirla completamente fino a quando si innesta in sede con un piccolo scatto. Se è possibile vedere l'indicatore rosso, come indicato nella figura, non è bloccata completamente.

L'Indicatore luminoso di carica lampeggia in blu quando la carica si avvia, e si illumina in verde quando la carica è stata completata.

3. Dopo la carica, rimuovere la cartuccia della batteria dall'elettrodomestico e scollegare il caricabatterie dall'alimentazione elettrica.
Per rimuovere la cartuccia della batteria, farla scorrere via dall'elettrodomestico mentre si fa scorrere allo stesso tempo il pulsante sulla parte anteriore della cartuccia.
4. Rimuovere il connettore del caricabatterie dall'elettrodomestico mentre si tiene premuto il pulsante di blocco, quindi chiudere il cappuccio.

- **Fig.8:** 1. Pulsante di blocco 2. Cappuccio
3. Connettore

► **Fig.7:** 1. Indicatore rosso 2. Pulsante 3. Cartuccia della batteria

NOTA: Il tempo di carica varia in base alla temperatura (10°C (50°F) – 40°C (104°F)) e alle condizioni della cartuccia della batteria, ad esempio qualora sia nuova o non sia stata utilizzata per un periodo di tempo prolungato.

NOTA: L'indicatore luminoso di carica è spento quando non è in corso la carica delle cartucce delle batterie.

NOTA: Se si collega la cartuccia della batteria all'elettrodomestico e lo si ripone, accertarsi che la cartuccia della batteria sia sufficientemente carica. In caso contrario, la vita utile della cartuccia della batteria potrebbe ridursi.

Dati tecnici delle batterie				Tempo di carica (minuti)			
				BCC01		BCC02	
Tensione	Cartuccia della batteria a ioni di litio	Numero di celle	Capacità (Ah)	Quattro cartucce delle batterie contemporaneamente	Tutte le batterie	Quattro cartucce delle batterie contemporaneamente	Tutte le batterie
40 V (max.)	BL4020	10	2	75	150	75	225
	BL4025	10	2,5	90	180	90	270
	BL4040 / BL4040F	10	4	145	290	145	435
	BL4050F	20	5	175	350	- *	- *
	BL4080F	20	8	280	560	- *	- *

*Il modello BCC02 non è compatibile con le cartucce delle batterie seguenti: BL4050F / BL4080F

AVVISO: La custodia di ricarica per batterie è destinata alla carica di cartucce delle batterie Makita. Non utilizzarla mai ad altri scopi o per batterie di altri produttori.

NOTA: Se l'indicatore luminoso di carica è spento, la carica non può iniziare a causa di condizioni quali quelle seguenti:

- Cartuccia della batteria di un utensile che è stato appena utilizzato o cartuccia della batteria che è stata lasciata in un'ubicazione esposta alla luce solare diretta per un lungo periodo di tempo.
- Cartuccia della batteria che è stata lasciata per un lungo periodo di tempo in un'ubicazione esposta ad aria fredda.
- Cartuccia della batteria che è in attesa di carica. Se è presente una batteria correntemente in carica nella stessa fila, l'altra batteria non viene caricata.

NOTA: Se l'indicatore luminoso di carica passa a lampeggiante in rosso, la carica non è disponibile. I terminali sull'elettrodomestico o sulla cartuccia della batteria potrebbero essere intasati da polveri, o la cartuccia della batteria potrebbe essere usurata o danneggiata.

Procedura di carica efficiente

Questo elettrodomestico dispone di quattro file di carica (da A a D), e ciascuna fila è indipendente. Quando si inseriscono le cartucce delle batterie in ciascuna fila, l'elettrodomestico può caricare fino a quattro cartucce delle batterie contemporaneamente.

Se si inseriscono nelle cartucce delle batterie nella stessa fila, le cartucce delle batterie vengono caricate nell'ordine in cui vengono inserite, indipendentemente dalla loro posizione (I , II o III).

Per una carica efficiente, inserire le cartucce delle batterie come indicato dalla freccia nella figura.

BCC01

► Fig.9

BCC02

► Fig.10

NOTA: Qualora le cartucce delle batterie vengano inserite prima di collegare il caricabatterie all'alimentazione elettrica, l'ordine di carica è sempre I - II - III in ciascuna fila.

Rimozione e installazione del coperchio

⚠ATTENZIONE: Quando si intende rimuovere o installare il coperchio, appoggiare l'elettrodomestico su una sede orizzontale, stabile e non scivolosa.

⚠ATTENZIONE: Non utilizzare il coperchio rimosso per altri scopi, ad esempio come scaffale o contenitore.

È possibile rimuovere e installare il coperchio.

Rimozione del coperchio

1. Spostare i perni di bloccaggio nella direzione della freccia come indicato nella figura, fino a fargli toccare il coperchio.
► **Fig.11:** 1. Spina di bloccaggio 2. Coperchio
2. Aprire completamente il coperchio.
3. Rimuovere le spine di bloccaggio una alla volta, mantenendo il coperchio con la mano.
4. Rimuovere il coperchio e riapplicare le spine di bloccaggio nelle loro posizioni originali.
► **Fig.12:** 1. Coperchio 2. Spina di bloccaggio

NOTA: Quando non si riesce a spostare la spina di bloccaggio e risulta difficile rimuoverla, utilizzare un cacciavite a punta piatta, una moneta, e così via, per rimuovere la spina di bloccaggio come indicato nella figura.

- **Fig.13:** 1. Spina di bloccaggio 2. Cacciavite a punta piatta

Installazione del coperchio

1. Rimuovere i perni di blocco.
2. Installare il coperchio in posizione completamente aperta mentre lo si mantiene con la mano. Quindi, installare a fondo i perni di blocco uno per uno.

NOTA: Quando si intende installare la spina di bloccaggio, accertarsi di inserirla saldamente fino a quando si innesta con uno scatto.

Collocazione dell'elettrodomestico

⚠ATTENZIONE: Quando si intende installare l'elettrodomestico, accertarsi che il cavo elettrico del caricabatterie non resti schiacciato dall'elettrodomestico o dalla parete.

⚠ATTENZIONE: Collocare l'elettrodomestico su una superficie stabile e non scivolosa. Qualora l'ubicazione di installazione presenti ostacoli, sporgenze, pendenze o superfici scivolose, l'elettrodomestico potrebbe cadere e causare lesioni personali.

⚠ATTENZIONE: Non lasciare alcunché sull'elettrodomestico, eccettuato il **МАКРАС** sul coperchio. In caso contrario, potrebbe verificarsi un incidente da caduta.

⚠ATTENZIONE: Quando si appoggia l'elettrodomestico in posizione orizzontale, non appoggiarlo con la cerniera del coperchio rivolta verso il basso. L'equilibrio diventerebbe instabile e potrebbe causare danni o lesioni personali.

⚠ATTENZIONE: Quando si intende appoggiare più elettrodomestici orizzontalmente, non appoggiare un elettrodomestico sopra un altro. L'equilibrio diventerebbe instabile e potrebbe causare lesioni personali.

⚠ATTENZIONE: Quando l'elettrodomestico è appoggiato orizzontalmente e si inseriscono le cartucce delle batterie, accertarsi di sostenere l'elettrodomestico con le mani. Per evitare che l'elettrodomestico cada quando si inseriscono le cartucce delle batterie, fissare le maniglie con delle corde.

⚠ATTENZIONE: Non utilizzare l'elettrodomestico come banco da lavoro o sgabello. In caso contrario, potrebbe causare danni o lesioni personali.

Quando si appoggia l'elettrodomestico su una scrivania o uno scaffale, seguire la precauzione indicata sopra e collocare l'elettrodomestico nella direzione in cui sia facile da utilizzare.

Posizionamento verticale

► Fig.14

Posizionamento orizzontale

► Fig.15: 1. Cerniera

NOTA: Accertarsi di rimuovere il coperchio quando si intende appoggiare l'elettrodomestico orizzontalmente.

Sistema di raffreddamento

Questo caricabatterie è dotato di una ventola di raffreddamento per il caricabatterie che si riscalda, per migliorare le prestazioni di carica. Durante il raffreddamento si sente il suono dell'aria che fuoriesce, il che non denota alcun problema del caricabatterie.

L'indicatore luminoso del caricabatterie lampeggia in rosso per avvisare di temperature anomale del caricabatterie nei casi seguenti.

- Problema della ventola di raffreddamento
- Raffreddamento incompleto del caricabatterie, ad esempio qualora sia intasato da polveri

È possibile caricare la batteria anche se l'indicatore luminoso del caricabatterie lampeggia in rosso. Tuttavia, in questo caso il tempo di carica sarà più lungo di quello consueto. Controllare il suono della ventola di raffreddamento e l'apertura di ventilazione sul caricabatterie. L'apertura di ventilazione potrebbe essere intasata da polveri o ostruita da ostacoli.

Mantenere sempre pulita l'apertura di ventilazione sul caricabatterie per il raffreddamento.

- **Fig.16:** 1. Indicatore luminoso del caricabatterie
2. Apertura di ventilazione

NOTA: Collocare il caricabatterie in un'ubicazione in cui le aperture di ventilazione non vengano ostruite da ostacoli.

NOTA: Se l'indicatore luminoso del caricabatterie non sta lampeggiando in rosso, il sistema di raffreddamento sta funzionando normalmente, anche se non si sente alcun suono provenire dalla ventola di raffreddamento.

NOTA: Qualora l'indicatore luminoso del caricabatterie stia lampeggiando in rosso anche se le aperture di ventilazione sono pulite, far sottoporre ad assistenza l'elettrodomestico dal proprio centro di assistenza locale Makita.

Foro per lucchetto

L'elettrodomestico dispone di un foro per lucchetto. Il bloccaggio dell'elettrodomestico con un lucchetto disponibile in commercio contribuisce a evitarne il furto.

- **Fig.17:** 1. Foro per lucchetto

Installazione di un MAKPAC

Accessorio opzionale

ATTENZIONE: Accertarsi che l'elettrodomestico sia montato saldamente sul MAKPAC con quattro dispositivi di montaggio a scatto. In caso contrario, si potrebbe verificare un incidente da caduta, che potrebbe causare lesioni personali.

ATTENZIONE: Appoggiare il dito saldamente sul dispositivo di chiusura a scatto, quando si intende sbloccare quest'ultimo. In caso contrario, il dito potrebbe scivolare via inaspettatamente dal dispositivo di chiusura a scatto e causare lesioni personali.

È possibile montare l'elettrodomestico sul lato superiore o inferiore del MAKPAC, come indicato nella figura.

- **Fig.18:** 1. MAKPAC

Carrello MAKPAC

Accessorio opzionale

ATTENZIONE: Accertarsi che l'elettrodomestico sia montato saldamente sul carrello MAKPAC. In caso contrario, l'elettrodomestico potrebbe staccarsi dal carrello MAKPAC, e si potrebbe verificare un incidente da caduta.

ATTENZIONE: Qualora siano presenti dei gradini, spostare il carrello MAKPAC con cautela e tranquillamente. In caso contrario, si potrebbe verificare un incidente da caduta che potrebbe causare danni o lesioni personali.

ATTENZIONE: Non caricare più di 100 kg sul carrello MAKPAC. In caso contrario, si potrebbero verificare un incidente o danni.

È possibile trasportare facilmente l'elettrodomestico quando quest'ultimo è montato sul carrello MAKPAC. Quando si intende utilizzare il carrello MAKPAC, montare l'elettrodomestico sul carrello MAKPAC come indicato nelle figure.

- **Fig.19:** 1. Carrello MAKPAC 2. Dispositivo di montaggio a scatto

AVVISO: Bloccare il fermo quando non si intende spostare il carrello MAKPAC.

- **Fig.20:** 1. Fermo

ATTENZIONE: Quando si intende trasportare l'elettrodomestico montato sul MAKPAC tenendolo per il carrello MAKPAC, posizionare l'elettrodomestico sul fondo. In caso contrario, l'equilibrio diventa instabile e potrebbe causare un incidente.

- **Fig.21:** 1. MAKPAC

Trolley MAKPAC

Accessorio opzionale

ATTENZIONE: Fare attenzione negli spostamenti sui gradini e spostarsi tranquillamente. In caso contrario, si potrebbero causare danni o lesioni personali dovuti a cadute.

ATTENZIONE: Non salire in piedi sul lato superiore dell'elettrodomestico, né collocarvi alcun oggetto diverso dal MAKPAC. In caso contrario, si potrebbe causare una caduta, un incidente o danni.

È possibile trasportare facilmente l'elettrodomestico quando quest'ultimo è montato sul trolley MAKPAC. Montare correttamente l'elettrodomestico sul trolley MAKPAC come indicato nelle figure. Leggere le istruzioni per l'uso fornite in dotazione con il trolley MAKPAC per verificare come montare l'elettrodomestico sul trolley MAKPAC.

⚠ATTENZIONE: Quando si intende installare l'elettrodomestico sul trolley MAKPAC, installare l'elettrodomestico con il logo Makita rivolto in direzione opposta rispetto alle ruote del trolley MAKPAC, come indicato nella figura. In caso contrario, l'equilibrio diventa instabile e potrebbe causare un incidente.

► Fig.22: 1. Trolley MAKPAC

⚠ATTENZIONE: Quando si intende trasportare l'elettrodomestico montato sul MAKPAC tenendolo per il trolley MAKPAC, posizionare l'elettrodomestico sul fondo. In caso contrario, l'equilibrio diventa instabile e potrebbe causare un incidente.

► Fig.23: 1. MAKPAC

Sostituzione del vassoio

È possibile sostituire i vassoi dei modelli BCC01 e BCC02. Se si desidera sostituire il vassoio, rivolgersi al proprio centro di assistenza Makita locale.

► Fig.24: 1. Vassoio del modello BCC01 2. Vassoio del modello BCC02

ACCESSORI OPZIONALI

⚠ATTENZIONE: Questi accessori o componenti aggiuntivi sono consigliati per l'uso con l'utensile Makita specificato nel presente manuale. L'impiego di altri accessori o componenti aggiuntivi può costituire un rischio di lesioni alle persone. Utilizzare gli accessori o i componenti aggiuntivi solo per il loro scopo prefissato.

Per ottenere ulteriori dettagli relativamente a questi accessori, rivolgersi a un centro di assistenza Makita.

- MAKPAC
- Carrello MAKPAC
- Trolley MAKPAC

NOTA: Alcuni articoli nell'elenco potrebbero essere inclusi nell'imballaggio dell'utensile come accessori standard. Tali articoli potrebbero variare da nazione a nazione.

WAARSCHUWING

Dit apparaat mag worden gebruikt door kinderen van 8 jaar en ouder of door personen met beperkte fysieke, zintuiglijke of verstandelijke vermogens of gebrek aan ervaring of kennis van zaken, maar alleen onder toezicht of na instructie in veilig gebruik van het apparaat, met begrip van de eventuele risico's. Kinderen mogen niet met het apparaat spelen. Reiniging en onderhoud door de gebruiker mogen niet worden uitgevoerd door kinderen zonder toezicht.

Symbolen

Hieronder staan de symbolen die voor het gereedschap kunnen worden gebruikt. Zorg ervoor dat u de betekenis ervan kent voordat u het gereedschap gaat gebruiken.

	Uitsluitend voor gebruik binnenshuis.
	Lees de gebruiksaanwijzing.
	DUBBEL GEÏSOLEERD
	Accu niet kortsluiten.
	Accu niet blootstellen aan water of regen.
	Accu nooit in een vuur gooien.
	Accu altijd recyclen.
	Ga niet op het apparaat staan.



Alleen voor EU-landen



Als gevolg van de aanwezigheid van schadelijke componenten in het apparaat, kunnen oude elektrische en elektronische apparaten, accu's en batterijen negatieve gevolgen hebben voor het milieu en de gezondheid van mensen.

Gooi elektrische en elektronische apparaten en accu's niet met het huisvuil weg! In overeenstemming met de Europese richtlijn inzake oude elektrische en elektronische apparaten en inzake accu's en batterijen en oude accu's en batterijen, alsmede de toepassing daarvan binnen de nationale wetgeving, dienen oude elektrische apparaten, accu's en batterijen gescheiden te worden opgeslagen en te worden ingeleverd bij een apart inzamelingspunt voor huishoudelijk afval dat de milieubeschermingsvoorschriften in acht neemt.

Dit wordt op het apparaat aangegeven door het symbool van een doorgekruiste afvalcontainer.

► Fig.1

► Fig.2

	Bezig met opladen (0 - 100 %).
	Opladen voltooid.
	Accu defect.



Efficiënte oplaadprocedure.



Efficiënte oplaadprocedure.

LET OP

- BEWAAR DEZE INSTRUCTIES** - Deze gebruiksaanwijzing bevat belangrijke veiligheids- en bedieningsinstructies voor de accuoplaadkist.
- Alvorens de accuoplaadkist in gebruik te nemen, leest u eerst alle instructies en waarschuwingsofschriften op (1) de accuoplaadkist, (2) de lader, (3) de accu en (4) het apparaat dat op een accu werkt.
- LET OP** - Om de kans op letsel te verkleinen, mag u alleen oplaadbare accu's van Makita opladen. Andere typen accu's kunnen barsten waardoor persoonlijk letsel of schade kan worden veroorzaakt.
- Niet-oplaadbare accu's kunnen niet worden opgeladen met deze accuoplaadkist.
- Gebruik een stroomvoorziening met een spanning aangegeven op het typeplaatje van de acculader.
- Laad de accu niet op in de buurt van ontvlambare vloeistoffen of gassen.
- Stel de lader niet bloot aan regen, sneeuw of natte omstandigheden.
- Draag de lader nooit aan het netsnoer en geef nooit een ruk aan het netsnoer om zo de stekker uit het stopcontact te trekken.
- Na het opladen of voordat u de acculader onderhoudt of schoonmaakt, trekt u de stekker van de lader uit het stopcontact. Trek bij het loskoppelen van de lader aan de stekker en niet aan het netsnoer.
- Zorg ervoor dat het netsnoer op een plaats ligt waar er niet op wordt gestaan, over gestruikeld of anderszins blootgesteld aan beschadiging of krachten.
- Gebruik de lader niet wanneer het netsnoer of de stekker beschadigd is. Als het snoer of de stekker beschadigd is, vraagt u een erkend Makita-servicecentrum deze te vervangen om een gevaarlijke situatie te voorkomen.
- Gebruik de lader niet en haal hem niet uit elkaar nadat deze is blootgesteld aan een zware schok, is gevallen of op een andere manier is beschadigd, maar breng deze naar een vakbekwame reparateur. Door onjuist gebruik of in elkaar zetten kan een risico van elektrische schokken of brand ontstaan.
- Laad de accu niet op wanneer de kamertemperatuur **LAGER** is dan 10 °C of **HOGER** dan 40 °C. Bij lage temperatuur start het opladen mogelijk niet.

- Gebruik geen spanningstransformator, motor-generator of gelijkspanningsstopcontact.
- Zorg ervoor dat de ventilatieopeningen van de lader niet worden afgedekt of geblokkeerd.
- Zorg ervoor dat bij het erin steken en eruit trekken van de stekker en bij het aanbrengen en verwijderen van de accu uw handen niet nat zijn.
- Gebruik bij het reinigen van de lader nooit benzine, wasbenzine, thinner, alcohol, enz. Dit kan leiden tot verkleuren, vervormen of barsten.
- Berg geen materialen in het apparaat op die brandbare vloeistoffen, gassen of stof bevatten.
- Gebruik dit apparaat niet voor enig ander doel dan opladen of dragen.

Geschikte lader

- DC4002

⚠WAARSCHUWING: Gebruik uitsluitend de lader die hierboven worden genoemd. Gebruik van enige andere lader kan leiden tot letsel en/of brand.

Het apparaat dragen

⚠LET OP: Houd de handgrepen stevig met beide handen vast wanneer u het apparaat draagt. Als het apparaat valt, wordt schade en persoonlijk letsel veroorzaakt.

⚠LET OP: Om te voorkomen dat het apparaat tijdens het dragen valt, houd u de handgrepen altijd droog en schoon om te voorkomen dat deze uit uw handen glijden.

⚠LET OP: Draag het apparaat niet terwijl de lader is aangesloten op het apparaat.

⚠LET OP: Draag het apparaat niet als het deksel niet vergrendeld is door middel van de vergrendeling.

⚠LET OP: Verzeker u ervan de accu's stevig erin zijn aangebracht voordat u het apparaat draagt. Als de accu's vallen, wordt schade en persoonlijk letsel veroorzaakt.

⚠LET OP: Draag het apparaat niet met iets anders dan accu's en de compatibele lader erin.

⚠LET OP: Gebruik de MAKPAC-transportwagen (optioneel accessoire) of de MAKPAC-trolley (optioneel accessoire) als het apparaat zwaar is. Het apparaat is te zwaar om te dragen wanneer de accu's erin zijn aangebracht. Onveilig dragen leidt tot ongevallen of persoonlijk letsel.

⚠LET OP: Klap de handgrepen omlaag wanneer deze niet in gebruik zijn.

Gebruik de handgrepen om het apparaat te dragen.

► Fig.3: 1. Handgreep

Voor informatie over de MAKPAC-transportwagen, raadpleegt u de tekst onder het kopje "MAKPAC-transportwagen".

Voor informatie over de MAKPAC-trolley, raadpleegt u de tekst onder het kopje "MAKPAC-trolley".

Het deksel openen en sluiten

⚠ LET OP: Wanneer u het deksel sluit, vergrendelt u het stevig met behulp van de vergrendeling.

⚠ LET OP: Wees voorzichtig bij het sluiten en openen van het deksel zodat uw vingers niet bekneld raken.

⚠ LET OP: Forceer het deksel niet bij het openen zonder de vergrendeling te openen. Als u dat doet, kan de vergrendeling kapot gaan.

⚠ LET OP: Oefen geen kracht uit op het deksel wanneer het deksel open staat. Als u dat doet, kan het deksel kapot gaan.

⚠ LET OP: Open het deksel niet als er iets op het deksel ligt of als het apparaat instabiel is. Als u dat doet, kan het kapot gaan of persoonlijk letsel worden veroorzaakt.

Het deksel openen

Ontgrendel de vergrendeling zoals aangegeven door de pijl en open het deksel.

► Fig.4: 1. Deksel 2. Vergrendeling

Het deksel sluiten

Volg de procedure voor het openen in omgekeerde volgorde.

OPMERKING: De oplaadtijd verschilt afhankelijk van de temperatuur (10 °C (50°F) – 40 °C (104°F)) en de staat van de accu, bijvoorbeeld nieuw of reeds lange tijd gebruikt.

OPMERKING: Het laadindicatielampje is uit wanneer de accu's niet worden opgeladen.

OPMERKING: Als u de accu aansluit op het apparaat en dit vervolgens opbergt, verzekert u zich ervan dat de accu voldoende opgeladen is. Anders kan de levensduur van de accu worden verkort.

Technische gegevens van de accu				Oplaadtijd (minuten)			
				BCC01		BCC02	
Spanning	Lithium-ionaccu	Aantal cellen	Capaciteit (Ah)	Vier accu's tegelijkertijd	Alle accu's	Vier accu's tegelijkertijd	Alle accu's
40 V (max.)	BL4020	10	2	75	150	75	225
	BL4025	10	2,5	90	180	90	270
	BL4040 / BL4040F	10	4	145	290	145	435
	BL4050F	20	5	175	350	- *	
	BL4080F	20	8	280	560	- *	

* BCC02 is niet van toepassing op de volgende accu's: BL4050F / BL4080F

KENNISGEVING: De accuoplaadkist is bedoeld voor het opladen van Makita-accu's. Gebruik hem nooit voor andere doeleinden of voor het opladen van accu's van andere fabrikanten.

Opladen

⚠ LET OP: Wanneer er iets bevestigd is onder het apparaat, verzekert u zich ervan dat het apparaat stevig vastzit voordat u de accu oplaadt.

Dit apparaat kan vier accu's tegelijkertijd opladen.

1. Open de dop en steek de plug van de lader in het apparaat tot deze vastklikt. Steek de stekker van de lader in het stopcontact.

Het laadindicatielampje brandt gedurende ongeveer 10 seconden en gaat daarna uit.

► Fig.5: 1. Dop 2. Plug

► Fig.6: 1. Laadindicatielampje

2. Open het deksel van het apparaat en steek de accu erin. Steek hem er helemaal in tot hij op zijn plaats wordt vergrendeld met een klikgeluid. Wanneer het rode deel zichtbaar is, zoals aangegeven in de afbeelding, is de accu niet geheel vergrendeld.

Het laadindicatielampje knippert blauw zodra het opladen begint, brandt groen nadat het opladen is voltooid.

3. Nadat het opladen klaar is, verwijdert u de accu uit het apparaat en trekt u de stekker van de lader uit het stopcontact.

Om de accu te verwijderen, verschuift u de knop aan de voorkant van de accu en schuift u tegelijkertijd de accu uit het apparaat.

► Fig.7: 1. Rood deel 2. Knop 3. Accu

4. Trek de plug van de lader uit het apparaat terwijl u de vergrendelknop ingedrukt houdt, en sluit daarna de dop.

► Fig.8: 1. Vergrendelknop 2. Dop 3. Plug

OPMERKING: Als het laadindicatielampje uit is, is het opladen mogelijk niet gestart als gevolg van de onderstaande situaties:

- Een accu die uit een net gebruikt gereedschap komt, of een accu die gedurende een lange tijd heeft gelegen op een plaats die is blootgesteld aan direct zonlicht.
- Een accu die gedurende een lange tijd heeft gelegen op een plaats die is blootgesteld aan koude lucht.
- De accu wacht om te worden opgeladen. Als een accu in dezelfde rij wordt opgeladen, wordt de andere accu niet opgeladen.

OPMERKING: Als het laadindicatielampje verandert naar rood knipperen, is opladen niet mogelijk. De aansluitpunten van het apparaat of accu zijn mogelijk bedekt met vuil, of de accu kan versleten of beschadigd zijn.

Efficiënte oplaadprocedure

Dit apparaat heeft vier rijen voor opladen (A tot en met D) en elke rij werkt onafhankelijk. Bij het aanbrengen van één accu in elke rij, kan het apparaat maximaal vier accu's tegelijkertijd opladen.

Als de accu's in dezelfde rij worden aangebracht, worden de accu's opgeladen in de volgorde waarin ze werden geplaatst, ongeacht hun positie (I , II of III). Om efficiënt op te laden, brengt u de accu's aan zoals aangegeven door de pijl in de afbeelding.

BCC01

► Fig.9

BCC02

► Fig.10

OPMERKING: Als de accu's zijn aangebracht voordat de stekker van de lader in het stopcontact wordt gestoken, is de volgorde van opladen altijd I - II - III in elke rij.

Het deksel aanbrengen en verwijderen

⚠LET OP: Plaats het apparaat op een horizontale, stabiele en slipvaste ondergrond wanneer u het deksel wilt verwijderen of aanbrengen.

⚠LET OP: Gebruik het verwijderde deksel niet voor andere doeleinden, zoals een rek of bak.

Het deksel kan worden verwijderd en aangebracht.

Het deksel verwijderen

1. Verschuif de vergrendelpennen in de richting van de pijl, zoals aangegeven in de afbeelding, tot ze tegen het deksel aan komen.

► Fig.11: 1. Vergrendelpen 2. Deksel

2. Open het deksel volledig.
3. Verwijder de vergrendelpennen één voor één terwijl u het deksel met uw hand ondersteunt.
4. Verwijder het deksel en plaats de vergrendelpennen terug op hun oorspronkelijke plaats.

► Fig.12: 1. Deksel 2. Vergrendelpen

OPMERKING: Wanneer de vergrendelpen niet beweegt en moeilijk kan worden verwijderd, gebruikt u een platkopschroevendraaier, muntstuk of iets dergelijks om de vergrendelpen te verwijderen, zoals aangegeven in de afbeelding.

- Fig.13: 1. Vergrendelpen
2. Platkopschroevendraaier

Het deksel aanbrengen

1. Verwijder de vergrendelpennen.
2. Monteer het deksel in volledig geopende stand terwijl u het deksel met uw hand ondersteunt. Monteer vervolgens de vergrendelpennen één voor één volledig.

OPMERKING: Bij het aanbrengen van de vergrendelpen, verzekert u zich ervan dat u de vergrendelpen stevig plaatst totdat de vergrendelpen vastklikt.

De plaats van het apparaat

⚠ LET OP: Verzekeer u ervan dat bij het aansluiten van het apparaat het laadsnoer niet bekneld raakt door het apparaat of de muur.

⚠ LET OP: Plaats het apparaat op een stabiele en slipvaste ondergrond. Als op de plaats van het apparaat een obstakel, uitsteeksel, helling of gladde ondergrond aanwezig is, kan het apparaat vallen en persoonlijk letsel veroorzaken.

⚠ LET OP: Laat niets op het apparaat liggen anders dan de MAKPAC op het deksel. Anders kan zich door vallen een ongeval voordoen.

⚠ LET OP: Wanneer het apparaat horizontaal wordt neergezet, mag u het apparaat niet met het scharnier van het deksel omlaag gericht plaatsen. Het apparaat staat dan instabiel, waardoor schade of persoonlijk letsel kan worden veroorzaakt.

⚠ LET OP: Wanneer u meerdere apparaten horizontaal plaatst, mag u de apparaten niet bovenop elkaar plaatsen. Het apparaat staat dan instabiel, waardoor persoonlijk letsel kan worden veroorzaakt.

⚠ LET OP: Wanneer het apparaat horizontaal is geplaatst en de accu's worden aangebracht, moet u het apparaat met uw hand ondersteunen. Om te voorkomen dat het apparaat valt bij het aanbrengen van de accu's, zet u de handgrepen vast met touwen.

⚠ LET OP: Gebruik het apparaat niet als een werkbank of opstapje. Als u dat doet, kan schade of persoonlijk letsel worden veroorzaakt.

Wanneer het apparaat op een tafel of plank wordt geplaatst, houdt u zich aan de bovenstaande aandachtspunten en plaatst u het apparaat in de richting waarin het gemakkelijk te gebruiken is.

Verticaal plaatsen

► Fig.14

Horizontaal plaatsen

► Fig.15: 1. Scharnier

OPMERKING: Verzekeer u ervan het deksel te verwijderen wanneer u het apparaat horizontaal plaatst.

Koelsysteem

Deze lader is uitgerust met een koelventilator in geval van een verwarmde lader om de laadprestaties te verbeteren. Tijdens het koelen is het geluid van de lucht hoorbaar. Dit is normaal en duidt niet op een probleem met de lader.

De laadlamp knippert in de volgende gevallen rood als waarschuwing bij een abnormale temperatuur van de lader.

- Problemen met de koelventilator
- Onvolledig afkoelen van de lader, bijvoorbeeld doordat deze verstopt zit met stof.

De accu kan worden opgeladen, zelfs als de laadlamp rood knippert. De oplaadtijd zal in dit geval echter langer dan normaal zijn. Controleer het geluid van de koelventilator en de ventilatieopening van de lader. De ventilatieopening kan verstopt zitten met stof of geblokkeerd worden door obstakels.

Houd de ventilatieopening van de lader altijd schoon voor koeling.

► Fig.16: 1. Laadlamp 2. Ventilatieopening

OPMERKING: Plaats de lader op een locatie waar de ventilatieopeningen niet geblokkeerd worden door obstakels.

OPMERKING: Als de laadlamp niet rood knippert, werkt het koelsysteem normaal, zelfs als geen geluid van de koelventilator hoorbaar is.

OPMERKING: Als de laadlamp rood knippert, ondanks dat de ventilatieopeningen schoon zijn, moet u de lader laten onderhouden door uw plaatselijke Makita-servicecentrum.

Gat voor een hangslot

Het apparaat is voorzien van een gat voor een hangslot. Door een hangslot aan het apparaat te bevestigen, helpt u diefstal te voorkomen.

► Fig.17: 1. Gat voor een hangslot

De MAKPAC aanbrengen

Optioneel accessoire

⚠ LET OP: Verzekeer u ervan dat het apparaat stevig is bevestigd aan de MAKPAC met behulp van de vier bevestigingsvergrendelingen. Anders kan het apparaat vallen en persoonlijk letsel veroorzaken.

⚠ LET OP: Plaats uw vinger stevig op de bevestigingsvergrendeling wanneer u de bevestigingsvergrendeling ontgrendelt. Anders kan uw vinger onverwacht van de bevestigingsvergrendeling af glijden waardoor letsel kan worden veroorzaakt.

Het apparaat kan aan de bovenkant of de onderkant van een MAKPAC worden bevestigd, zoals aangegeven in de afbeelding.

► Fig.18: 1. MAKPAC

MAKPAC-trolley

Optioneel accessoire

⚠ LET OP: Verzeker u ervan dat het apparaat stevig is bevestigd op de **MAKPAC-transportwagen**. Het apparaat kan los raken van de MAKPAC-transportwagen en eraf vallen, waardoor zich een ongeval kan voordoen.

⚠ LET OP: Als er treden zijn, verplaatst u de **MAKPAC-transportwagen voorzichtig en langzaam**. Anders kan het apparaat vallen en schade of persoonlijk letsel veroorzaken.

⚠ LET OP: Laad niet meer dan **100 kg** op de **MAKPAC-transportwagen**. Anders kan een ongeval of schade worden veroorzaakt.

Het apparaat kan gemakkelijk worden getransporteerd wanneer het apparaat is bevestigd aan de MAKPAC-transportwagen. Wanneer u een MAKPAC-transportwagen gebruikt, bevestigt u het apparaat op de MAKPAC-transportwagen zoals aangegeven in de afbeeldingen.

► **Fig.19:** 1. MAKPAC-transportwagen
2. Bevestigingsvergrendeling

KENNISGEVING: Vergrendel de wielrem wanneer de **MAKPAC-trolley** niet wordt verplaatst.

► **Fig.20:** 1. Wielrem

⚠ LET OP: Wanneer het apparaat aan de **MAKPAC** is bevestigd en u het wilt transporteren op een **MAKPAC-transportwagen**, plaatst u het **apparaat onderop**. Anders staat het apparaat instabiel, waardoor een ongeval kan worden veroorzaakt.

► **Fig.21:** 1. MAKPAC

MAKPAC-trolley

Optioneel accessoire

⚠ LET OP: Wees **voorzichtig** wanneer u treden over moet en beweeg **langzaam**. Anders kan als gevolg van vallen schade of persoonlijk letsel worden veroorzaakt.

⚠ LET OP: Ga niet bovenop het apparaat staan en zet er geen dingen bovenop, anders dan de **MAKPAC**. Anders kan het apparaat vallen en een ongeval of schade worden veroorzaakt.

Het apparaat kan gemakkelijk worden getransporteerd wanneer het apparaat is bevestigd aan de MAKPAC-trolley. Bevestig het apparaat correct op de MAKPAC-trolley, zoals aangegeven in de afbeeldingen. Lees de gebruiksaanwijzing geleverd bij de MAKPAC-trolley zodat u zeker weet hoe het apparaat moet worden bevestigd aan de MAKPAC-trolley.

⚠ LET OP: Wanneer het apparaat op de **MAKPAC-trolley** wordt geplaatst, plaatst u het apparaat met het **Makita-logo** afgekeerd van de **MAKPAC-trolley**, zoals aangegeven in de afbeelding. Anders staat het apparaat instabiel, waardoor een ongeval kan worden veroorzaakt.

► **Fig.22:** 1. MAKPAC-trolley

⚠ LET OP: Wanneer het apparaat aan de **MAKPAC** is bevestigd en u het wilt transporteren op een **MAKPAC-trolley**, plaatst u het apparaat **onderop**. Anders staat het apparaat instabiel, waardoor een ongeval kan worden veroorzaakt.

► **Fig.23:** 1. MAKPAC

De inleglade vervangen

De inlegladen BCC01 en BCC02 kunnen worden vervangen. Vraag het uw plaatselijke Makita-servicecentrum als u de inleglade wilt vervangen.

► **Fig.24:** 1. Inleglade van BCC01 2. Inleglade van BCC02

OPTIONELE ACCESSOIRES

⚠ LET OP: Deze accessoires of hulpstukken worden aanbevolen voor gebruik met het **Makita gereedschap dat in deze gebruiksaanwijzing is beschreven**. Bij gebruik van andere accessoires of hulpstukken bestaat het gevaar van persoonlijk letsel. Gebruik de accessoires of hulpstukken uitsluitend voor hun bestemde doel.

Wenst u meer bijzonderheden over deze accessoires, neem dan contact op met het plaatselijke Makita-servicecentrum.

- MAKPAC
- MAKPAC-transportwagen
- MAKPAC-trolley









OPMERKING: Sommige items op de lijst kunnen zijn inbegrepen in de doos van het gereedschap als standaard toebehoren. Deze kunnen van land tot land verschillen.

ADVERTENCIA

Este aparato puede ser utilizado por niños de 8 o más años de edad y personas con capacidades físicas, sensoriales o mentales mermadas, o sin experiencia y conocimiento, si han recibido supervisión o instrucción para el uso del aparato de forma segura y son conscientes del peligro que implica. Los niños no deben jugar con el aparato. La limpieza y mantenimiento que debe hacer el usuario no deben ser realizados por niños sin supervisión.

Símbolos

A continuación se muestran los símbolos que pueden ser utilizados para el equipo. Asegúrese de que entiende su significado antes de utilizar.

	Usar en interiores solamente.
	Lea el manual de instrucciones.
	DOBLE AISLAMIENTO
	No cortocircuite la batería.
	No exponga la batería al agua ni a la lluvia.
	No destruya la batería mediante fuego.
	Recicle siempre la batería.
	No se suba encima del aparato.



Sólo para países de la Unión Europea
Debido a la presencia de componentes peligrosos en el equipo, el equipo eléctrico y electrónico, los acumuladores y las baterías desechados pueden tener un impacto negativo para el medioambiente y la salud humana.



¡No tire los aparatos eléctricos y electrónicos ni las baterías junto con los residuos domésticos!

De conformidad con las Directivas Europeas sobre residuos de aparatos eléctricos y electrónicos y sobre acumuladores y baterías, así como la adaptación de las mismas a la ley nacional, el equipo eléctrico, las baterías y los acumuladores desechados deberán ser almacenados por separado y trasladados a un punto distinto de recogida de desechos municipales, que cumpla con los reglamentos sobre protección medioambiental.

Esto se indica mediante el símbolo de cubo de basura tachado colocado en el equipo.

► Fig.1

► Fig.2

	Cargando (0 - 100 %).
	Completada la carga.
	Batería defectuosa.

Procedimiento de carga eficaz.



Procedimiento de carga eficaz.



PRECAUCIÓN

- 1. GUARDE ESTAS INSTRUCCIONES** – Este manual contiene instrucciones de seguridad y funcionamiento importantes sobre el estuche para carga de baterías.
- Antes de utilizar el estuche para carga de baterías, lea todas las instrucciones e indicaciones de precaución sobre (1) el estuche para carga de baterías, (2) el cargador, (3) la batería y (4) el producto con el que se utiliza la batería.
- PRECAUCIÓN** - Para reducir el riesgo de sufrir heridas, cargue solamente baterías recargables de tipo Makita. Otros tipos de baterías podrán reventar ocasionando heridas personales y daños.
- Con este estuche para carga de baterías no se pueden cargar baterías no recargables.
- Utilice una fuente de alimentación cuya tensión sea igual a la especificada en la placa de características del cargador.
- No cargue el cartucho de batería en presencia de líquidos o gases inflamables.
- No exponga el cargador a la lluvia, a la nieve, o a condiciones en que se pueda mojar.
- No coja nunca el cargador por el cable ni tire del cable para desconectarlo de la toma de corriente.
- Después de efectuar la carga o antes de intentar cualquier mantenimiento o limpieza, desenchufe el cargador de la fuente de alimentación. Tire de la clavija y no del cable siempre que desconecte el cargador.
- Asegúrese de que el cable quede tendido de forma que no lo pueda pisar, tropezar con él, ni que esté sometido a daños o fatigas de ningún tipo.
- No utilice el cargador con el cable o clavija dañado. Si está dañado el cable o la clavija, pida al centro de servicio autorizado de Makita que lo reemplace para evitar riesgos.
- No utilice o desarme el cargador si ha recibido un golpe fuerte, lo ha dejado caer, o si se ha dañado de cualquier forma; llévalo a un técnico en reparaciones cualificado. Una utilización incorrecta o desarme y montaje de sus piezas puede resultar en un riesgo de descarga eléctrica o incendio.
- No cargue el cartucho de batería cuando la temperatura ambiente esté por **DEBAJO** de los 10°C o por **ENCIMA** de los 40°C. A baja temperatura, puede que la carga no se inicie.

- 14. No intente utilizar un transformador elevador de tensión, un generador eléctrico a motor ni una toma de corriente de CC.**
- 15. No permita que cosa alguna tape u obstruya las aberturas de ventilación del cargador.**
- 16. No enchufe o desenchufe el cable de alimentación ni inserte o retire la batería con las manos mojadas.**
- 17. No utilice nunca gasolina, bencina, diluyente, alcohol o similar para limpiar el cargador. Podrá resultar en decoloración, deformación o grietas.**
- 18. No guarde materiales que contengan líquidos, gases o polvo combustibles en el aparato.**
- 19. No utilice este aparato para ningún propósito excepto para cargar o desplazarlo.**

Cargador aplicable

- DC4002

⚠ADVERTENCIA: Utilice solamente el cargador indicado arriba. La utilización de cualquier otro cargador puede ocasionar heridas y/o un incendio.

Desplazamiento del aparato

⚠PRECAUCIÓN: Sujete el aparato por las asas firmemente con ambas manos cuando lo desplace. Si el aparato se cae resultará en una rotura y heridas personales.

⚠PRECAUCIÓN: Para prevenir que el aparato se caiga cuando lo desplace, mantenga siempre las asas secas y limpias con objeto de evitar que se resbalen de las manos.

⚠PRECAUCIÓN: No desplace el aparato con el cargador conectado al mismo.

⚠PRECAUCIÓN: No desplace el aparato sin estar la tapa bloqueada con el cierre.

⚠PRECAUCIÓN: Asegúrese de insertar los cartuchos de batería firmemente cuando transporte el aparato. Si los cartuchos de batería se caen resultará en una rotura y heridas personales.

⚠PRECAUCIÓN: No desplace el aparato con nada en su interior excepto el cartucho de batería y el cargador correspondiente.

⚠PRECAUCIÓN: Utilice un carrito MAKPAC (accesorio opcional) o un carro MAKPAC (accesorio opcional) si el aparato pesa mucho. El aparato pesará mucho para desplazarlo cuando los cartuchos de batería estén insertados. Un desplazamiento inseguro resultará en accidentes y heridas personales.

⚠PRECAUCIÓN: Cierre las asas cuando no las esté usando.

Utilice las asas para desplazar el aparato.

► Fig.3: 1. Asa

Para más detalles sobre el uso de un carrito MAKPAC, consulte la sección "Carrito MAKPAC".

Para más detalles sobre el uso de un carro MAKPAC, consulte la sección "Carro MAKPAC".

Apertura y cierre de la tapa

⚠PRECAUCIÓN: Bloquee la tapa firmemente con el cierre después de cerrarla.

⚠PRECAUCIÓN: Tenga cuidado de no pillarse los dedos cuando abra y cierre la tapa.

⚠PRECAUCIÓN: No abra la tapa a la fuerza sin retirar el cierre. Si lo hace podrá resultar en la rotura del cierre.

⚠PRECAUCIÓN: No ejerza fuerza sobre la tapa cuando esté abierta. Si lo hace podrá resultar en la rotura de la tapa.

⚠PRECAUCIÓN: No abra la tapa si hay algo encima de ella, o si el aparato está en una posición inestable. Si lo hace podrá ocasionar una rotura y heridas personales.

Para abrir la tapa

Suelte el cierre como muestra la flecha y abra la tapa.

► Fig.4: 1. Tapa 2. Cierre

Para cerrar la tapa

Siga el procedimiento de apertura a la inversa.

Carga

⚠PRECAUCIÓN: Cuando haya algo colocado debajo del aparato, asegúrese de que el aparato está sujeto firmemente antes de cargar la batería.

Este aparato puede cargar cuatro cartuchos de batería al mismo tiempo.

1. Abra la tapa del terminal e inserte el conector del cargador en el aparato hasta que suene un chasquido. Inserte la clavija del cargador en la toma de corriente.

La lámpara de indicación de carga se iluminará durante unos 10 segundos y después se apagará.

► Fig.5: 1. Tapa del terminal 2. Conector

► Fig.6: 1. Lámpara de indicación de carga

2. Abra la tapa del aparato e inserte el cartucho de batería. Insértelo por completo hasta que se bloquee en su sitio con un pequeño chasquido. Si puede ver el indicador rojo como se muestra en la figura, no estará bloqueado completamente. La lámpara de indicación de carga parpadeará en azul cuando comience la carga y se iluminará en verde cuando la carga se complete.

3. Después de cargar, retire el cartucho de batería del aparato y desenchufe el cargador. Para retirar el cartucho de batería, deslícelo hacia afuera del aparato mientras desliza el botón de la parte delantera del cartucho.

► Fig.7: 1. Indicador rojo 2. Botón 3. Cartucho de batería

4. Retire el conector del cargador del aparato mientras presiona el botón de bloqueo y después cierre la tapa del terminal.

► Fig.8: 1. Botón de bloqueo 2. Tapa del terminal 3. Conector

NOTA: El tiempo en cargar variará según la temperatura (10°C (50°F)–40°C (104°F)) y las condiciones del cartucho de batería, como si es nuevo o no se ha usado durante largo tiempo.

NOTA: La lámpara de indicación de carga estará apagada cuando no se estén cargando cartuchos de batería.

NOTA: Si conecta el cartucho de batería al aparato y guarda el aparato, asegúrese de que el cartucho de batería está suficientemente cargado. De lo contrario, la vida útil del cartucho de batería podrá acortarse.

Especificaciones de la batería				Tiempo de carga (Minutos)			
Tensión	Cartucho de batería de Litio-ion	Número de celdas	Capacidad (Ah)	BCC01		BCC02	
				Cuatro cartuchos de batería al mismo tiempo	Todas las baterías	Cuatro cartuchos de batería al mismo tiempo	Todas las baterías
40 V (máx.)	BL4020	10	2	75	150	75	225
	BL4025	10	2,5	90	180	90	270
	BL4040 / BL4040F	10	4	145	290	145	435
	BL4050F	20	5	175	350	- *	
	BL4080F	20	8	280	560	- *	

* El BCC02 no es aplicable a los siguientes cartuchos de batería: BL4050F / BL4080F

AVISO: El estuche para carga de baterías es para cargar el cartucho de batería Makita. No lo utilice nunca para otros fines ni para cargar baterías de otros fabricantes.

NOTA: Si la lámpara de indicación de carga está apagada, puede que la carga no comience debido a las condiciones indicadas abajo:

- Cartucho de batería de una herramienta recién utilizada o cartucho de batería que ha sido dejado en un lugar expuesto a la luz directa del sol durante largo tiempo.
- Cartucho de batería que ha sido dejado durante largo tiempo en un lugar expuesto a aire frío.
- Cartucho de batería que está esperando a que se cargue. Si hay una batería cargándose en la misma fila, la otra batería no comienza a cargarse.

NOTA: Si la lámpara de indicación de carga cambia a parpadeando en rojo, la carga no estará disponible. Los terminales del aparato o del cartucho de batería puede que estén obstruidos con polvo o el cartucho de batería puede que esté inservible o dañado.

Procedimiento de carga eficaz

Este aparato tiene cuatro filas para cargar (A a D) y todas las filas son independientes. Cuando se insertan cartuchos de batería en cada fila, el aparato puede cargar hasta cuatro cartuchos de batería al mismo tiempo. Si inserta los cartuchos de batería en la misma fila, los cartuchos de batería se cargan en el orden en que han sido insertados independientemente de su posición (I, II o III).

Para una carga eficaz, inserte los cartuchos de batería como se muestra mediante la flecha de la figura.

BCC01

► Fig.9

BCC02

► Fig.10

NOTA: Si los cartuchos de batería se insertan antes de enchufar el cargador, el orden de la carga será siempre I - II - III en cada fila.

Desmontaje e instalación de la tapa

⚠PRECAUCIÓN: Ponga el aparato en un lugar horizontal, estable y no resbaladizo cuando desmonte o instale la tapa.

⚠PRECAUCIÓN: No utilice la tapa desmontada para otros propósitos, como a modo de estante o recipiente.

La tapa se puede desmontar e instalar.

Desmontaje de la tapa

1. Mueva los pasadores de bloqueo en la dirección de la flecha como se muestra en la figura hasta que toquen la tapa.
- Fig.11: 1. Pasador de bloqueo 2. Tapa
2. Abra la tapa completamente.
 3. Retire los pasadores de bloqueo uno a uno, mientras sujeta la tapa con la mano.
 4. Retire la tapa y vuelva a poner los pasadores de bloqueo en sus posiciones originales.

► Fig.12: 1. Tapa 2. Pasador de bloqueo

NOTA: Si un pasador de bloqueo no se puede mover y resulta difícil retirarlo, utilice un destornillador de punta plana, una moneda, etc., para retirarlo como se muestra en la figura.

► Fig.13: 1. Pasador de bloqueo 2. Destornillador de punta plana

Instalación de la tapa

1. Retire los pasadores de bloqueo.
2. Instale la tapa en la posición completamente abierta mientras la sujeta con la mano. Y después, instale los pasadores de bloqueo uno a uno completamente.

NOTA: Cuando instale el pasador de bloqueo, asegúrese de insertarlo firmemente hasta que emita un chasquido.

Colocación del aparato

⚠PRECAUCIÓN: Cuando instale el aparato, asegúrese de no aplastar el cable del cargador con el aparato ni contra la pared.

⚠PRECAUCIÓN: Coloque el aparato en una superficie estable y no resbaladiza. Si el lugar de instalación tiene obstáculos, protuberancias, inclinación o superficies resbaladizas, el aparato podrá caerse y causar heridas personales.

⚠PRECAUCIÓN: No deje nada encima del aparato excepto el MAKPAC sobre la tapa. De lo contrario, podrá ocasionar un accidente por caída.

⚠PRECAUCIÓN: Cuando coloque el aparato horizontalmente, no lo coloque con el gozne de la tapa orientado hacia abajo. El equilibrio se volverá inestable y podrá causar daños o heridas personales.

⚠PRECAUCIÓN: Cuando coloque varios aparatos horizontalmente, no los coloque unos encima de otros. El equilibrio se volverá inestable y podrán producirse heridas personales.

⚠PRECAUCIÓN: Cuando inserte cartuchos de batería con el aparato colocado horizontalmente, asegúrese de sujetar el aparato con las manos. Para evitar que el aparato se caiga cuando inserte cartuchos de batería, sujete las asas con cuerdas.

⚠PRECAUCIÓN: No utilice el aparato a modo banco de taller ni como taburete. De lo contrario, podrá ocasionar daños o heridas personales.

Cuando ponga el aparato sobre una mesa o en un anaquel, siga las precauciones de arriba y colóquelo en la dirección que sea fácil de usar.

Colocación en vertical

► Fig.14

Colocación en horizontal

► Fig.15: 1. Gozne

NOTA: Asegúrese de retirar la tapa cuando ponga el aparato en posición horizontal.

Sistema de enfriamiento

Este cargador está dotado de un ventilador de enfriamiento para mejorar su rendimiento evitando que se recaliente. Durante el enfriamiento se emite un sonido de aire, lo que significa que no hay ningún problema en el cargador.

La lámpara del cargador parpadea en rojo para avisar de temperaturas anormales del cargador en los siguientes casos.

- Problema en el ventilador
- Enfriamiento incompleto del cargador, como por estar obturado con polvo

La batería se puede cargar aunque la lámpara del cargador parpadee en rojo. Pero en este caso el tiempo de carga será más largo que el normal. Compruebe el sonido del ventilador de enfriamiento y la abertura de ventilación del cargador. La abertura de ventilación puede estar obturada con polvo o bloqueada con obstáculos.

Mantenga siempre limpia la abertura de ventilación del cargador para un buen enfriamiento.

► Fig.16: 1. Lámpara del cargador 2. Abertura de ventilación

NOTA: Coloque el cargador en un lugar donde ningún obstáculo bloquee las aberturas de ventilación.

NOTA: Si la lámpara del cargador no está parpadeando en rojo, el sistema de enfriamiento estará funcionando bien aunque no se oiga el sonido del ventilador de enfriamiento.

NOTA: Si la lámpara del cargador está parpadeando en rojo aunque las aberturas del cargador estén limpias, pida al centro de servicio Makita local que hagan el mantenimiento al aparato.

Orificio para candado

El aparato tiene un orificio para candado. Si cierra el aparato con un candado vendido en el comercio ayudará a evitar robos.

► Fig.17: 1. Orificio para candado

Instalación de MAKPAC

Accesorio opcional

PRECAUCIÓN: Asegúrese de que el aparato está colocado firmemente en el MAKPAC con cuatro cierres de montaje. De lo contrario, podrá ocasionar un accidente por caída y causar heridas personales.

PRECAUCIÓN: Ponga el dedo firmemente sobre el cierre de montaje cuando lo vaya a desbloquear. De lo contrario, el dedo podrá deslizarse del cierre de montaje inesperadamente y causar heridas.

El aparato se puede colocar encima o debajo del MAKPAC como se muestra en la figura.

► Fig.18: 1. MAKPAC

Carrito MAKPAC

Accesorio opcional

PRECAUCIÓN: Asegúrese de que el aparato está colocado firmemente en el carrito MAKPAC. El aparato se podría soltar del carrito MAKPAC y ocasionar un accidente al caerse.

PRECAUCIÓN: Si hay escalones, desplace el carrito MAKPAC con cuidado y despacio. De lo contrario, un accidente por caída podría causar daños o heridas.

PRECAUCIÓN: No cargue más de 100 kg sobre el carrito MAKPAC. De lo contrario, se podrá producir un accidente o daños.

El aparato se puede desplazar fácilmente cuando está colocado en el carrito MAKPAC.

Cuando utilice el carrito MAKPAC, coloque el aparato en el carrito MAKPAC como se muestra en las figuras.

► Fig.19: 1. Carrito MAKPAC 2. Cierre de montaje

AVISO: Bloquee el retenedor cuando no esté moviendo el carrito MAKPAC.

► Fig.20: 1. Retenedor

PRECAUCIÓN: Cuando desplace el aparato colocado en el MAKPAC con el carrito MAKPAC, ponga el aparato en la parte inferior. De lo contrario, el equilibrio se volverá inestable y ocasionará un accidente.

► Fig.21: 1. MAKPAC

Carro MAKPAC

Accesorio opcional

⚠PRECAUCIÓN: Tenga cuidado cuando se desplace en escalones y hágalo despacio. De lo contrario, se podría caer y ocasionar un accidente o heridas.

⚠PRECAUCIÓN: No se suba encima del aparato ni ponga encima ningún objeto excepto el MAKPAC. De lo contrario, podrá ocasionar una caída, un accidente o daños.

El aparato se puede desplazar fácilmente cuando está colocado en el carro MAKPAC.

Coloque el aparato correctamente en el carro MAKPAC como se muestra en las figuras.

Lea el manual de instrucciones suministrado con el carro MAKPAC para asegurarse de colocar bien el aparato en el carro MAKPAC.

⚠PRECAUCIÓN: Cuando instale el aparato en el carro MAKPAC, instálo con el logotipo Makita orientado hacia el lado contrario al de las ruedas del carro MAKPAC como se muestra en la figura. De lo contrario, el equilibrio se volverá inestable y ocasionará un accidente.

► Fig.22: 1. Carro MAKPAC

⚠PRECAUCIÓN: Cuando desplace el aparato colocado en el MAKPAC con el carro MAKPAC, ponga el aparato en la parte inferior. De lo contrario, el equilibrio se volverá inestable y ocasionará un accidente.

► Fig.23: 1. MAKPAC

Reemplazo de la bandeja

Las bandejas del BCC01 y BCC02 se pueden cambiar. Pídaselo al centro de servicio Makita local si quiere cambiar la bandeja.

► Fig.24: 1. Bandeja del BCC01 2. Bandeja del BCC02

ACCESORIOS OPCIONALES

⚠PRECAUCIÓN: Estos accesorios o aditamentos están recomendados para su uso con la herramienta Makita especificada en este manual.

El uso de cualquier otro accesorio o aditamento puede suponer un riesgo de heridas personales. Utilice el accesorio o aditamento solamente con la finalidad indicada para el mismo.

Si necesita cualquier ayuda para más detalles en relación con estos accesorios, pregunte al centro de servicio Makita local.

- MAKPAC
- Carrito MAKPAC
- Carro MAKPAC









NOTA: Algunos elementos de la lista podrán estar incluidos en el paquete de la herramienta como accesorios estándar. Pueden variar de un país a otro.

AVISO

Este aparelho pode ser utilizado por crianças com 8 anos e mais de idade e por pessoas com capacidades físicas, sensoriais ou mentais reduzidas ou com falta de experiência e conhecimento, se tiverem recebido supervisão ou instruções relativas à utilização segura do aparelho e conheçam os respetivos perigos. As crianças não devem brincar com o aparelho. A limpeza e manutenção pelo utilizador não devem ser realizadas por crianças sem supervisão.

Símbolos

A seguir são apresentados os símbolos que podem ser utilizados para o equipamento. Certifique-se de que compreende o seu significado antes da utilização.

	Apenas para utilização em interiores.
	Leia o manual de instruções.
	ISOLAMENTO DUPLO
	Não coloque a bateria em curto-circuito.
	Não exponha a bateria à água ou à chuva.
	Não destrua a bateria no fogo.
	Recicle sempre a bateria.
	Não pise o aparelho.



Li-ion

Apenas para países da UE
Devido à presença de componentes perigosos no equipamento, os resíduos de equipamentos elétricos e eletrónicos, acumuladores e baterias podem ter um impacto negativo no meio ambiente e na saúde humana.

Não elimine aparelhos elétricos e eletrónicos ou baterias juntamente com resíduos domésticos!

De acordo com a Diretiva europeia relativa aos resíduos de equipamentos elétricos e eletrónicos, acumuladores e baterias, bem como a respetiva adaptação à legislação nacional, os resíduos de equipamentos elétricos e eletrónicos, acumuladores e baterias devem ser armazenados separadamente e entregues num ponto de recolha separado para resíduos municipais, que opere de acordo com os regulamentos de proteção ambiental.

Tal é indicado pelo símbolo de contendor de lixo com rodas barrado com uma cruz colocado no equipamento.

► Fig.1

► Fig.2



A carregar (0 - 100%).



Carregamento concluído.



Bateria anómala.



Procedimento de carregamento eficiente.



Procedimento de carregamento eficiente.

PRECAUÇÃO

1. **GUARDE ESTAS INSTRUÇÕES** – Este manual contém instruções de segurança e funcionamento importantes para a maleta de recarga de baterias.
2. Antes de utilizar a maleta de recarga de baterias, leia todas as instruções e etiquetas de precaução (1) na maleta de recarga de baterias, (2) no carregador, (3) na bateria e (4) no produto que utiliza a bateria.
3. **PRECAUÇÃO** - Para reduzir o risco de lesão, carregue apenas baterias recarregáveis do tipo Makita. Outros tipos de baterias podem explodir, resultando em lesões e danos.
4. As baterias não recarregáveis não podem ser carregadas com esta maleta de recarga de baterias.
5. Utilize uma fonte de alimentação com a tensão especificada na placa de identificação do carregador.
6. Não carregue a bateria na presença de líquidos ou gases inflamáveis.
7. Não exponha o carregador à chuva, neve ou a condições de humidade.
8. Nunca transporte o carregador através do cabo ou arranque-o para retirá-lo da tomada elétrica.
9. Após o carregamento ou antes de tentar realizar qualquer manutenção ou limpeza, retire a ficha do carregador da fonte de alimentação. Puxe pela ficha em vez do cabo sempre que desligar o carregador.
10. Assegure que o cabo está localizado de modo a não ser pisado, causar tropeções ou estar sujeito a danos ou tensão.
11. Não utilize o carregador com o cabo ou a ficha danificados. Se o cabo ou a ficha estiverem danificados, solicite a troca por parte do centro de assistência autorizado da Makita, de modo a evitar um perigo.
12. Não utilize ou desmonte o carregador se este tiver sofrido um golpe duro, tiver caído ou tenha sido danificado de qualquer forma; leve-o a um técnico qualificado. A utilização incorreta ou remontagem podem resultar no risco de choque elétrico ou incêndio.
13. Não carregue a bateria quando a temperatura ambiente for INFERIOR A 10°C ou SUPERIOR A 40°C. A uma temperatura fria, o carregamento pode não arrancar.

14. Não tente utilizar um transformador intensificador, um gerador a motor ou tomada elétrica CC.
15. Não permita que algo cubra ou obstrua as ranhuras de ventilação do carregador.
16. Não insira ou retire o cabo ou insira ou remova a bateria com as mãos molhadas.
17. Nunca utilize gasolina, benzina, diluente, álcool ou outro para limpar o carregador. Poderá resultar em descoloração, deformação ou fissuras.
18. Não guarde materiais que contenham líquidos, gases ou poeiras combustíveis no aparelho.
19. Não utilize este aparelho para uma finalidade que não o carregamento ou o transporte.

Carregador aplicável

- DC4002

AVISO: Utilize apenas o carregador listado acima. A utilização de quaisquer outros carregadores pode causar ferimentos e/ou um incêndio.

Transportar o aparelho

PRECAUÇÃO: Segure firmemente as pegas com as duas mãos quando transportar o aparelho. A queda do aparelho dá origem à quebra e a ferimentos pessoais.

PRECAUÇÃO: Para evitar a queda do aparelho durante o transporte, mantenha sempre as pegas secas e limpas para prevenir que o mesmo escorregue das suas mãos.

PRECAUÇÃO: Não transporte o aparelho quando o carregador estiver ligado ao aparelho.

PRECAUÇÃO: Não transporte o aparelho se a respetiva tampa não estiver bloqueada com o fecho.

PRECAUÇÃO: Certifique-se de que insere firmemente as baterias quando transportar o aparelho. A queda das baterias dá origem à quebra e a ferimentos pessoais.

PRECAUÇÃO: Não transporte o aparelho com outra coisa que não a bateria e o carregador aplicável no interior.

PRECAUÇÃO: Utilize o carrinho MAKPAC (acessório opcional) ou o trólei MAKPAC (acessório opcional) se o aparelho for pesado. O aparelho é demasiado pesado para transportar quando as baterias estão inseridas. O transporte inseguro dá origem a acidentes ou a ferimentos pessoais.

PRECAUÇÃO: Feche as pegas quando não estiverem em utilização.

Utilize as pegas quando transportar o aparelho.

► Fig.3: 1. Pega

Para obter informações sobre a utilização de um carrinho MAKPAC, consulte a secção “Carrinho MAKPAC”. Para obter informações sobre a utilização de um trólei MAKPAC, consulte a secção “Trólei MAKPAC”.

Abriu e fechar a tampa

⚠PRECAUÇÃO: Bloqueie firmemente a tampa com o fecho quando fechar a tampa.

⚠PRECAUÇÃO: Tenha cuidado para não prender os dedos quando abrir e fechar a tampa.

⚠PRECAUÇÃO: Não force a abertura da tampa sem remover o fecho. Se o fizer, tal pode resultar na quebra do fecho.

⚠PRECAUÇÃO: Não aplique força na tampa quando a tampa estiver aberta. Se o fizer, tal pode resultar na quebra da tampa.

⚠PRECAUÇÃO: Não abra a tampa se houver algo na tampa ou se o aparelho estiver instável. Se o fizer, tal pode causar quebra e ferimentos pessoais.

Abriu a tampa

Solte o fecho conforme apresentado na seta e abra a tampa.

► Fig.4: 1. Tampa 2. Fecho

Fechar a tampa

Siga o procedimento de abertura pela ordem inversa.

Carregamento

⚠PRECAUÇÃO: Quando estiver algo preso por baixo do aparelho, certifique-se de que o aparelho está firmemente preso antes de carregar a bateria.

Este aparelho pode carregar quatro baterias ao mesmo tempo.

1. Abra a tampa e insira o conector do carregador no aparelho até clicar. Insira a ficha do carregador na tomada.
A luz indicadora de carregamento acende durante cerca de 10 segundos e depois apaga-se.

► Fig.5: 1. Tampa 2. Conector

► Fig.6: 1. Luz indicadora de carregamento

2. Abra a tampa do aparelho e insira a bateria. Insira-a completamente até bloquear na posição correta com um pequeno clique. Se conseguir ver o indicador vermelho conforme apresentado na figura, não está completamente bloqueada. A luz indicadora de carregamento pisca a azul quando o carregamento começa e acende a verde quando o carregamento está completo.
3. Após o carregamento, remova a bateria do aparelho e retire a ficha do carregador da tomada elétrica.
Para remover a bateria, deslize-a para fora do aparelho enquanto desliza o botão na frente da bateria.

► Fig.7: 1. Indicador vermelho 2. Botão 3. Bateria

4. Remova o conector do carregador do aparelho enquanto pressiona o botão de bloqueio e, em seguida, feche a tampa.

► Fig.8: 1. Botão de bloqueio 2. Tampa 3. Conector

NOTA: O tempo de carregamento varia de acordo com a temperatura (10 °C (50°F) – 40 °C (104°F)) e as condições da bateria, como nova ou não utilizada durante um longo período de tempo.

NOTA: A luz indicadora de carregamento está desligada quando não está a carregar as baterias.

NOTA: Se ligar a bateria ao aparelho e a guardar, certifique-se de que a bateria está suficientemente carregada. Caso contrário, a vida útil da bateria pode ficar encurtada.

Especificações das baterias				Tempo de carregamento (minutos)			
				BCC01		BCC02	
Tensão	Bateria de lítio e iões	Número de células	Capacidade (Ah)	Quatro baterias ao mesmo tempo	Todas as baterias	Quatro baterias ao mesmo tempo	Todas as baterias
40 V (máx.)	BL4020	10	2	75	150	75	225
	BL4025	10	2,5	90	180	90	270
	BL4040 / BL4040F	10	4	145	290	145	435
	BL4050F	20	5	175	350	- *	
	BL4080F	20	8	280	560	- *	

* A BCC02 não se aplica às seguintes baterias: BL4050F / BL4080F

OBSERVAÇÃO: A maleta de recarga de baterias destina-se ao carregamento da bateria Makita. Nunca a utilize para outras finalidades ou para baterias de outros fabricantes.

NOTA: Se a luz indicadora de carregamento estiver desligada, o carregamento pode não começar devido às condições abaixo indicadas:

- Bateria de uma ferramenta acabada de utilizar ou bateria que foi deixada num local exposto à luz solar direta por um período prolongado.
- Bateria que foi deixada por um período prolongado num local exposto ao ar frio.
- Bateria que está à espera de ser carregada. Se estiver uma bateria a ser carregada na mesma fila, a outra bateria não é carregada.

NOTA: Se a luz indicadora de carregamento mudar para a intermitência a vermelho, o carregamento não está disponível. Os terminais no aparelho ou na bateria podem estar obstruídos com pó ou a bateria pode estar gasta ou danificada.

Procedimento de carregamento eficiente

Este aparelho tem quatro filas de carregamento (A a D) e cada fila é independente. Quando inserir as baterias em cada fila, o aparelho pode carregar até quatro baterias ao mesmo tempo.

Se inserir as baterias na mesma fila, as baterias são carregadas pela ordem em que são inseridas independentemente da sua posição (I , II ou III).

Para um carregamento eficiente, insira as baterias conforme indicado pela seta na figura.

BCC01

► Fig.9

BCC02

► Fig.10

NOTA: Se as baterias estiverem inseridas antes de ligar o carregador, a ordem de carregamento é sempre I - II - III em cada fila.

Remover e instalar a tampa

⚠PRECAUÇÃO: Coloque o aparelho sobre um local horizontal, estável e antiderrapante quando remover ou instalar a tampa.

⚠PRECAUÇÃO: Não utilize a tampa removida para outra finalidade como uma estrutura ou um contentor.

A tampa pode ser removida e instalada.

Remover a tampa

1. Mova os pinos de bloqueio na direção da seta conforme apresentado na figura até tocarem na tampa.

► Fig.11: 1. Pino de bloqueio 2. Tampa

2. Abra a tampa por completo.
3. Remova os pinos de bloqueio um por um, suportando a tampa com a sua mão.
4. Remova a tampa e substitua os pinos de bloqueio nas suas posições originais.

► Fig.12: 1. Tampa 2. Pino de bloqueio

NOTA: Quando não for possível mover o pino de bloqueio e for difícil de o remover, utilize uma chave de fendas de cabeça plana, uma moeda, etc., para remover o pino de bloqueio conforme apresentado na figura.

► Fig.13: 1. Pino de bloqueio 2. Chave de fendas de cabeça plana

Instalar a tampa

1. Remova os pinos de bloqueio.
2. Instale a tampa na posição totalmente aberta enquanto suporta a tampa com a mão. E, em seguida, instale totalmente os pinos de bloqueio um por um.

NOTA: Quando instalar o pino de bloqueio, certifique-se de que insere o pino de bloqueio firmemente até o pino de bloqueio clicar.

A colocação do aparelho

⚠️ PRECAUÇÃO: Quando instalar o aparelho, certifique-se de que o cabo do carregador não fica apertado pelo aparelho ou pela parede.

⚠️ PRECAUÇÃO: Coloque o aparelho sobre uma superfície estável e antiderrapante. Se o local de instalação tiver obstáculos, saliências, declives ou superfícies escorregadias, o aparelho pode cair e causar ferimentos pessoais.

⚠️ PRECAUÇÃO: Não deixe nada sobre o aparelho exceto o MAKPAC na tampa. Caso contrário, pode ocorrer um acidente de queda.

⚠️ PRECAUÇÃO: Quando colocar o aparelho na horizontal, não coloque o aparelho com a dobradiça da tampa virada para baixo. O equilíbrio torna-se instável e tal pode causar danos ou ferimentos pessoais.

⚠️ PRECAUÇÃO: Quando colocar os múltiplos aparelhos na horizontal, não coloque o aparelho em cima de outro. O equilíbrio torna-se instável e tal pode causar ferimentos pessoais.

⚠️ PRECAUÇÃO: Quando o aparelho estiver colocado na horizontal e inserir as baterias, certifique-se de que suporta o aparelho com as suas mãos. Para prevenir a queda do aparelho quando inserir as baterias, fixe as pegas com cordas.

⚠️ PRECAUÇÃO: Não utilize o aparelho como uma bancada de trabalho ou um banco com degrau. Caso contrário, tal pode causar danos ou ferimentos pessoais.

Quando colocar o aparelho sobre uma mesa ou uma prateleira, siga a precaução acima e coloque o aparelho na direção em que for fácil de utilizar.

Colocação vertical

► Fig.14

Colocação horizontal

► Fig.15: 1. Dobradiça

NOTA: Certifique-se de que remove a tampa quando colocar o aparelho na horizontal.

Sistema de arrefecimento

Este carregador está equipado com ventilador de arrefecimento para carregador aquecido, para melhorar o desempenho de carregamento. O som do ar é emitido durante o arrefecimento, o que significa que o carregador não apresenta problemas.

A luz do carregador pisca a vermelho para alertar relativamente a temperaturas anormais do carregador nos casos a seguir indicados.

- Problemas no ventilador
- Arrefecimento incompleto do carregador, tal como estar entupido com pó

A bateria pode ser carregada mesmo que a luz do carregador pisque a vermelho. Mas o tempo de carregamento será mais prolongado do que o habitual neste caso. Examine o som do ventilador de arrefecimento e a abertura de ventilação no carregador. A abertura de ventilação pode estar entupida com pó ou bloqueada por obstáculos.

Mantenha sempre a abertura de ventilação no carregador limpa para arrefecimento.

► Fig.16: 1. Luz do carregador 2. Abertura de ventilação

NOTA: Coloque o carregador no local em que as aberturas de ventilação não estão bloqueadas por obstáculos.

NOTA: Se a luz do carregador não estiver a piscar a vermelho, o sistema de arrefecimento está a trabalhar normalmente mesmo que não exista qualquer som proveniente do ventilador de arrefecimento.

NOTA: Se a luz do carregador estiver a piscar a vermelho apesar de as aberturas de ventilação do carregador estarem limpas, solicite a manutenção do aparelho ao seu centro de assistência da Makita local.

Orifício para o cadeado

O aparelho tem um orifício para o cadeado. O bloqueio do aparelho com um cadeado comercial ajuda a impedir o roubo.

► Fig.17: 1. Orifício para o cadeado

Instalar o MAKPAC

Acessório opcional

⚠️ PRECAUÇÃO: Certifique-se de que o aparelho está firmemente preso no MAKPAC com quatro fechos de montagem. Caso contrário, pode ocorrer um acidente de queda e causar ferimentos pessoais.

⚠️ PRECAUÇÃO: Coloque o seu dedo firmemente no fecho de montagem quando abrir o fecho de montagem. Caso contrário, o seu dedo pode deslizar para fora do fecho de montagem inesperadamente e provocar ferimentos.

O aparelho pode ser preso na parte superior ou na parte inferior do MAKPAC conforme apresentado na figura.

► Fig.18: 1. MAKPAC

Carrinho MAKPAC

Acessório opcional

⚠️ PRECAUÇÃO: Certifique-se de que o aparelho está firmemente preso no carrinho MAKPAC. O aparelho pode soltar-se do carrinho MAKPAC e pode ocorrer um acidente de queda.

⚠️ PRECAUÇÃO: Se houver degraus, mova o carrinho MAKPAC de forma cuidada e calma. Caso contrário, um acidente de queda pode causar danos ou ferimentos.

⚠️ PRECAUÇÃO: Não carregue mais de 100 kg no carrinho MAKPAC. Caso contrário, pode ocorrer um acidente ou danos.

O aparelho pode ser facilmente transportado quando o aparelho está preso no carrinho MAKPAC. Quando utilizar o carrinho MAKPAC, fixe o aparelho no carrinho MAKPAC conforme apresentado nas figuras.

► Fig.19: 1. Carrinho MAKPAC 2. Fecho de montagem

⚠️ OBSERVAÇÃO: Bloqueie o batente quando não deslocar o carrinho MAKPAC.

► Fig.20: 1. Batente

⚠️ PRECAUÇÃO: Quando transportar o aparelho preso no MAKPAC pelo carrinho MAKPAC, coloque o aparelho na parte inferior. Caso contrário, o equilíbrio torna-se instável e causa um acidente.

► Fig.21: 1. MAKPAC

Trólei MAKPAC

Acessório opcional

⚠️ PRECAUÇÃO: Tenha cuidado quando se deslocar sobre degraus e desloque-se de forma calma. Caso contrário, tal pode causar danos ou ferimentos devido a queda.

⚠️ PRECAUÇÃO: Não fique de pé sobre a parte superior do aparelho e não coloque quaisquer itens que não o MAKPAC. Caso contrário, tal pode causar queda, acidente ou danos.

O aparelho pode ser facilmente transportado quando o aparelho está preso no trólei MAKPAC.

Prenda corretamente o aparelho no trólei MAKPAC conforme apresentado nas figuras.

Leia o manual de instruções fornecido com o trólei MAKPAC para confirmar como prender o aparelho no trólei MAKPAC.

⚠️ PRECAUÇÃO: Quando instalar o aparelho no trólei MAKPAC, instale o aparelho com o logótipo da Makita virado para o lado oposto ao dos pneus do trólei MAKPAC conforme apresentado na figura. Caso contrário, o equilíbrio torna-se instável e causa um acidente.

► Fig.22: 1. Trólei MAKPAC

⚠️ PRECAUÇÃO: Quando transportar o aparelho preso no MAKPAC pelo trólei MAKPAC, coloque o aparelho na parte inferior. Caso contrário, o equilíbrio torna-se instável e causa um acidente.

► Fig.23: 1. MAKPAC

Substituir a bandeja

As bandejas da BCC01 e BCC02 podem ser trocadas. Solicite-o ao seu centro de assistência da Makita local se pretender trocar a bandeja.

► Fig.24: 1. Bandeja da BCC01 2. Bandeja da BCC02

ACESSÓRIOS OPCIONAIS

⚠️ PRECAUÇÃO: Estes acessórios ou peças são recomendados para utilização com a ferramenta Makita especificada neste manual. A utilização de outros acessórios ou peças pode ser perigosa para as pessoas. Utilize apenas acessórios ou peças para os fins indicados.

Se necessitar de informações adicionais relativas a estes acessórios, solicite-as ao seu centro de assistência Makita.

- MAKPAC
- Carrinho MAKPAC
- Trólei MAKPAC









NOTA: Alguns itens da lista podem estar incluídos na embalagem da ferramenta como acessórios padrão. Eles podem variar de país para país.

ADVARSEL

Dette apparat kan bruges af børn på 8 år og derover samt af personer med nedsatte fysiske, sensoriske eller mentale evner eller manglende erfaring eller viden, hvis de er under opsyn eller har modtaget instruktion i sikker anvendelse af apparatet og forstår de farer, der er involveret. Børn må ikke lege med apparatet. Rengøring og brugervedligeholdelse må ikke udføres af børn, som ikke er under opsyn.

Symboler

Følgende viser de symboler, der muligvis anvendes til udstyret. Sørg for, at du forstår deres betydning før brugen.

	Kun til indendørs brug.
	Læs betjeningsvejledningen.
	DOBBELT ISOLERING
	Undlad at kortslutte batteriet.
	Udsæt ikke batteriet for vand eller regn.
	Undlad at ødelægge batteriet i ild.
	Genbrug altid batteriet.
Li-ion	
	Træd ikke på apparatet.



Li-ion

Kun for lande inden for EU

På grund af tilstedeværelsen af farlige komponenter i udstyret kan affald af elektrisk og elektronisk udstyr, akkumulatører og batterier have en negativ indvirkning på miljøet og folkesundheden.

Bortskaf ikke elektriske og elektroniske apparater eller batterier sammen med husholdningsaffald!

I overensstemmelse med EF-direktiv om affaldshåndtering af elektrisk og elektronisk udstyr og om akkumulatører og batterier og affaldsakkumulatører og -batterier, og i overensstemmelse med national lovgivning, skal brugt elektrisk udstyr, batterier og akkumulatører opbevares separat og leveres til et separat indsamlingssted for kommunalt affald, der er etableret i henhold til bestemmelserne om miljøbeskyttelse. Dette er angivet ved symbolet på den krydsede skraldespand, der er placeret på udstyret.

► Fig.1

► Fig.2



Oplader (0 - 100 %).



Opladning er færdig.



Defekt batteri.



Effektiv opladningsprocedure.



FORSIGTIG

- GEM DISSE INSTRUKTIONER** - Denne manual indeholder vigtige sikkerheds- og brugsinstruktioner for kassen til batteriopladning.
- Læs alle instruktioner og advarselmærkater på (1) kassen til batteriopladning, (2) opladeren, (3) batteriet og (4) produktet, som anvender batteriet, inden du anvender kassen til batteriopladning.
- FORSIGTIG** - For at reducere risikoen for personskade må du kun oplade genopladelige batterier fra Makita. Andre typer af batterier kan eksplodere og medføre personskade og tingskade.
- Ikke-genopladelige batterier kan ikke oplades med denne kasse til batteriopladning.
- Brug en strømkilde med den spænding, der er angivet på opladerens typeskilt.
- Oplad ikke akkuen i nærheden af letantændelige væsker eller gasser.
- Undlad at udsætte opladeren for regn, sne eller våde forhold.
- Du må aldrig bære opladeren i ledningen eller trække i den for at tage den ud af stikkontakten.
- Efter opladning, eller før der udføres nogen form for vedligeholdelse eller rengøring, skal du tage opladeren ud af strømkilden. Træk i stikket og ikke i ledningen, når du tager opladeren ud af forbindelse.
- Sørg for, at ledningen er placeret, så man ikke kan træde på den, falde over den eller på anden måde udsætte den for beskadigelse eller belastning.
- Undlad at betjene opladeren, hvis ledningen eller stikket er beskadiget. Hvis ledningen eller stikket er beskadiget, skal du bede et autoriseret Makita-servicecenter om at udskifte den for at undgå fare.
- Undlad at betjene opladeren eller at skille den ad, hvis den har fået et hårdt slag, er blevet tabt eller på anden måde er beskadiget. Bring den til en kvalificeret servicetekniker. Forkert brug eller samling kan medføre risiko for elektrisk stød eller brand.
- Undlad at oplade akkuen, når stuetemperaturen er UNDER 10 °C eller OVER 40 °C. Ved kolde temperaturer starter opladningen muligvis ikke.
- Forsøg ikke at benytte en omformer, en motor-generator eller en jævnstrømsstikkontakt.
- Lad ikke noget tildække eller tilstoppe ventilationsåbningerne på opladeren.
- Undlad at tilslutte eller frakoble ledningen eller at indsætte eller fjerne batteriet med våde hænder.

- Brug aldrig benzin, rensbenzin, fortynder, alkohol eller lignende til at rengøre opladeren. Det kan medføre misfarvning, deformation eller revner.
- Opbevar ikke materialer, som indeholder brændbare væsker, gasser eller støv i apparatet.
- Brug ikke apparatet til noget andet formål end opladning eller bæring.

Anvendelig oplader

- DC4002

⚠ADVARSEL: Brug kun den oplader, der er angivet ovenfor. Brug af andre opladere kan medføre personskade og/eller brand.

Bæring af apparatet

⚠FORSIGTIG: Hold godt fast i håndtagene med begge hænder, når du bærer apparatet. Taber du apparatet, medfører det beskadigelse og personskade.

⚠FORSIGTIG: For at forhindre tab af apparatet under bæring skal du altid sørge for, at håndtagene er tørre og rene, så det ikke glider ud af hænderne på dig.

⚠FORSIGTIG: Bær ikke apparatet, når opladeren er tilsluttet til apparatet.

⚠FORSIGTIG: Bær ikke apparatet, hvis dets låg ikke er låst med låsen.

⚠FORSIGTIG: Sørg for at indsætte akkuerne ordentligt, når du bærer apparatet. Taber du akkuerne, medfører det beskadigelse og personskade.

⚠FORSIGTIG: Bær ikke apparatet med noget andet end akkuen og den anvendelige oplader inden i.

⚠FORSIGTIG: Brug en MAKPAC transportvogn (ekstraudstyr) eller MAKPAC vogn (ekstraudstyr), hvis apparatet er tungt. Apparatet er for tungt til at bære, når akkuerne er indsat. Bæring, som ikke er sikker, resulterer i ulykker eller personskade.

⚠FORSIGTIG: Luk håndtagene, når de ikke anvendes.

Brug håndtagene, når apparatet bæres.

► **Fig.3:** 1. Håndtag

Se afsnittet "MAKPAC transportvogn" angående detaljer om brug af en MAKPAC transportvogn.

Se afsnittet "MAKPAC vogn" angående detaljer om brug af en MAKPAC vogn.

Åbning og lukning af låget

⚠FORSIGTIG: Lås låget ordentlig fast med låsen, når du lukker låget.

⚠FORSIGTIG: Pas på ikke at få fingrene i klemme, når du åbner og lukker låget.

⚠FORSIGTIG: Undlad at åbne låget med magt uden at fjerne låsen. Dette kan muligvis medføre, at låsen brækker.

⚠FORSIGTIG: Undlad at bruge magt på låget, når det er åbent. Dette kan muligvis medføre, at låget brækker.

⚠FORSIGTIG: Åbn ikke låget, hvis der er noget på låget, eller hvis apparatet er ustabil. Dette kan muligvis medføre beskadigelse og personskaade.

Åbning af låget

Frigør låsen som vist med pilen, og åbn låget.

► **Fig.4:** 1. Låg 2. Lås

Lukning af låget

Følg proceduren for åbning i omvendt rækkefølge.

Opladning

⚠FORSIGTIG: Når der er fastgjort noget under apparatet, skal du sikre dig, at apparatet er fastgjort ordentligt, inden du oplader batteriet.

Dette apparat kan oplade fire akkuer på samme tid.

1. Åbn hættten og sæt stikket på opladeren ind i apparatet, indtil det klikker. Sæt stikket på opladeren ind i stikkontakten. Indikationslampen for opladning lyser i ca. 10 sekunder, og slukker derefter.

► **Fig.5:** 1. Hætte 2. Stik

► **Fig.6:** 1. Indikationslampe for opladning

2. Åbn låget på apparatet og indsæt akkuen. Sæt den hele vejen ind, indtil den låses på plads med et lille klik. Hvis du kan se den røde indikator, som vist i figuren, er den ikke helt låst. Indikationslampen for opladning blinker blåt, når opladning starter, og lyser grønt, når opladning er gennemført.

3. Efter opladning afmonteres akkuen fra apparatet, og opladeren tages ud af forbindelse. Akkuen fjernes ved at trække den ud af apparatet, mens der skydes på knappen på forsiden af akkuen.

► **Fig.7:** 1. Rød indikator 2. Knap 3. Akku

4. Fjern opladerens stik fra apparatet, mens der trykkes på låseknappen, og derefter lukkes hættten.
- **Fig.8:** 1. Låseknep 2. Hætte 3. Stik

BEMÆRK: Opladningstiden varierer med temperatur (10°C (50°F) – 40°C (104°F)) og tilstand af akkuen, som fx ny eller ikke brugt i en lang tidsperiode.

BEMÆRK: Indikationslampen for opladning er slukket, når der ikke oplades akkuer.

BEMÆRK: Hvis du tilslutter akkuen til apparatet og opbevarer den, skal du sørge for, at akkuen er tilstrækkeligt opladet. Ellers kan akkuens levetid blive forkortet.

Batterispecifikationer				Opladningstid (minutter)			
				BCC01		BCC02	
Spænding	Li-ion-akku	Antal celler	Kapacitet (Ah)	Fire akkuer på samme tid	Alle batterier	Fire akkuer på samme tid	Alle batterier
40 V (maks.)	BL4020	10	2	75	150	75	225
	BL4025	10	2,5	90	180	90	270
	BL4040 / BL4040F	10	4	145	290	145	435
	BL4050F	20	5	175	350	- *	- *
	BL4080F	20	8	280	560	- *	- *

*BCC02 gælder ikke for de følgende akkuer.: BL4050F / BL4080F

BEMÆRKNING: Kassen til batteriopladning er beregnet til opladning af en Makita-akku. Brug den aldrig til andre formål eller til batterier fra andre producenter.

BEMÆRK: Hvis indikationslampen for opladning er slukket, starter opladning muligvis ikke pga. tilstanden nedenfor:

- Akku fra en maskine, der lige har været brugt, eller akku, der har ligget på et sted, som er udsat for direkte sollys, i lang tid.
- Akku, der har ligget i lang tid på et sted, som er udsat for kold luft.
- Akkuen, som venter på at blive ladet op. Hvis der er et batteri, som lades op i den samme række, oplades det andet batteri ikke.

BEMÆRK: Hvis indikationslampen for opladning skifter til at blinke rødt, er opladning ikke til rådighed. Terminalerne på apparatet eller akkuen er muligvis tilstoppede med støv, eller akkuen er muligvis udsidt eller beskadiget.

Effektiv opladningsprocedure

Dette apparat har fire opladningsrækker (A til D), og hver række er uafhængig. Når der indsættes akkuer i hver række, kan apparatet oplade op til fire akkuer på samme tid.

Hvis akkuerne indsættes i den samme række, oplades akkuerne i den rækkefølge, som de er indsat, uanset deres position (I , II eller III).

Indsæt akkuer som vist med pilen på figuren for effektiv opladning.

BCC01

► Fig.9

BCC02

► Fig.10

BEMÆRK: Hvis akkuerne indsættes, inden opladeren tilsluttes, er rækkefølgen for opladning altid I - II - III i hver række.

Afmontering eller montering af låget

⚠FORSIGTIG: Placer apparatet på et vandret, stabilt og skridsikkert sted, når du afmonterer eller monterer låget.

⚠FORSIGTIG: Brug ikke det afmonterede låg til noget andet formål, som fx et stativ eller en beholder.

Låget kan afmonteres og monteres.

Afmontering af låget

1. Flyt låsestifterne i pilens retning som vist på figuren, indtil de rører låget.

► Fig.11: 1. Låsestift 2. Låg

2. Åbn låget helt.
3. Fjern låsestifterne én efter én, mens du understøtter låget med hånden.
4. Afmonter låget og sæt låsestifterne tilbage på deres oprindelige positioner.

► Fig.12: 1. Låg 2. Låsestift

BEMÆRK: Når låsestiften ikke kan flyttes og er svær at fjerne, skal du anvende den fladhovedet skrue-trækker, mønt osv. til at fjerne låsestiften som vist på figuren.

► Fig.13: 1. Låsestift 2. Fladhovedet skrue-trækker

Montering af låget

1. Fjern låsestifterne.
2. Sæt låget i helt åben position, mens du støtter låget med hånden. Og monter derefter låsestifterne en ad gangen helt.

BEMÆRK: Når låsestiften monteres, skal du sørge for at sætte låsestiften helt ind, indtil låsestiften klikker.

Placering af apparatet

⚠FORSIGTIG: Når apparatet installeres, skal du sørge for at opladerens ledning ikke klemmes af apparatet eller væggen.

⚠FORSIGTIG: Placer apparatet på en stabil eller skridsikker overflade. Hvis der er forhindringer, fremspring, hædning eller glatte overflader på stedet for installationen, kan apparatet muligvis vælte og forårsage personskade.

⚠FORSIGTIG: Efterlad ikke noget på apparatet, udover MAKPAČ'en på låget. Ellers kan der muligvis ske en faldulykke.

⚠FORSIGTIG: Når apparatet placeres vandret, skal du ikke placere apparatet med lågets hængsel vendende nedad. Balancen bliver ustabil, og det kan muligvis forårsage beskadigelse eller personskade.

⚠FORSIGTIG: Når flere apparater placeres vandret, skal du ikke placere apparatet oven på et andet. Balancen bliver ustabil, og det kan muligvis forårsage personskade.

⚠FORSIGTIG: Når apparatet er placeret vandret, og der indsættes akkuer, skal du sørge for at understøtte apparatet med dine hænder. Fastgør håndtagene med reb for at forhindre apparatet i at vælte, når akkuerne indsættes.

⚠FORSIGTIG: Brug ikke apparatet som en arbejdsbænk eller en trin Stol. Ellers kan det muligvis forårsage beskadigelse eller personskade.

Når apparatet placeres på et skrivebord eller en hylde, skal du overholde forsigtigheden ovenfor, og placere apparatet i den retning, som er nem at anvende.

Lo-dret placering

► Fig.14

Vandret placering

► Fig.15: 1. Hængsel

BEMÆRK: Sørg for at fjerne låget ved vandret placering af apparatet.

Kølesystem

Denne oplader er udstyret med en køleventilatoren for ophe-det oplader for at forbedre opladningsevnen. Der udsendes lyd af luft under afkøling, hvilket ikke er tegn på problemer i opladeren.

Opladerlampen blinker rødt for at advare om unormale temperaturer for oplader i følgende tilfælde.

- Problem med køleventilatoren
- Ufuldstændig afkøling af opladeren, f.eks. fordi den er tilstoppet med støv

Batteriet kan oplades, selv hvis opladerlampen blinker rødt. Men i så fald er opladningstiden længere end normalt. Kontroller lyden af køleventilatoren og ventilationsåbningen på opladeren. Ventilationsåbningen er muligvis tilstoppet med støv eller blokeret med forhindringer.

Hold altid ventilationsåbningen på opladeren ren for afkøling.

► Fig.16: 1. Opladerlampe 2. Ventilationsåbning

BEMÆRK: Placer opladeren på et sted, hvor ventilationsåbningerne ikke blokeres af forhindringer.

BEMÆRK: Hvis opladerlampen ikke blinker rødt, fungerer afkølingssystemet normalt, selv når der ikke høres nogen lyd fra køleventilatoren.

BEMÆRK: Hvis opladerlampen blinker rødt, selv når opladerens ventilationsåbninger er rene, skal du få apparatet service-ret hos dit lokale Makita-servicecenter.

Hul til hængelås

Apparatet har et hul til en hængelås. Låsning af apparatet med en kommerciel hængelås hjælper med at forhindre tyveri.

► Fig.17: 1. Hul til hængelås

Montering af MAKPAC

Ekstraudstyr

⚠FORSIGTIG: Sørg for, at apparatet er forsvarligt fastgjort til MAKPAC'en med fire monteringslåse. Ellers kan der forekomme en faldulykke, der forårsager personskade.

⚠FORSIGTIG: Sæt fingeren godt fast på monteringslåsen, når du låser monteringslåsen op. Ellers kan din finger glide uventet af monteringslåsen og forårsage personskade.

Apparatet kan fastgøres til toppen eller bunden af MAKPAC'en som vist på figuren.

► Fig.18: 1. MAKPAC

MAKPAC transportvogn

Ekstraudstyr

⚠FORSIGTIG: Sørg for, at apparatet er forsvarligt fastgjort på MAKPAC transportvognen. Apparatet kan løsne sig fra MAKPAC transportvognen, og der kan ske en faldulykke.

⚠FORSIGTIG: Hvis der er trin, skal du bevæge MAKPAC transportvognen forsigtigt og stille. Ellers kan en faldulykke muligvis forårsage beskadigelse eller personskade.

⚠FORSIGTIG: Læs ikke mere end 100 kg på MAKPAC transportvognen. Ellers kan der muligvis opstå en ulykke eller beskadigelse.

Apparatet kan nemt bæres, når apparatet er fastgjort til MAKPAC transportvognen.

Når du anvender MAKPAC transportvognen, skal du fastgøre apparatet til MAKPAC transportvognen som vist på figureerne.

► Fig.19: 1. MAKPAC transportvogn 2. Monteringslås

BEMÆRKNING: Lås stopperen, når du ikke flytter MAKPAC transportvognen.

► Fig.20: 1. Stopper

⚠FORSIGTIG: Når du bærer apparatet fastgjort til MAKPAC vha. MAKPAC transportvognen, skal du placere apparatet i bunden. Ellers kan balancen blive ustabil og forårsage en ulykke.

► Fig.21: 1. MAKPAC

MAKPAC vogn

BEMÆRK: Nogle ting på denne liste kan være inkluderet i værktøjspakken som standardtilbehør. Det kan være forskellige fra land til land.

Ekstraudstyr

⚠FORSIGTIG: Vær forsigtig, når du bevæger dig over trin, og bevæg dig stille. Ellers kan det muligvis forårsage beskadigelse eller personskade pga. fald.

⚠FORSIGTIG: Stil dig ikke oven på apparatet, og placer ikke nogen andre genstande end MAKPAC'en. Ellers kan det muligvis forårsage fald, ulykke eller beskadigelse.

Apparatet kan nemt bæres, når apparatet er fastgjort til MAKPAC vognen.

Fastgør apparatet korrekt til MAKPAC vognen som vist på figurerne.

Læs den brugsanvisning, som følger med MAKPAC vognen, for at kontrollere, hvordan apparatet fastgøres til MAKPAC vognen.

⚠FORSIGTIG: Når apparatet installeres på MAKPAC vognen, skal apparatet installeres med Makita-logoet vendende væk fra MAKPAC vognens dæk som vist på figuren. Ellers kan balancen blive ustabil og forårsage en ulykke.

► Fig.22: 1. MAKPAC vogn

⚠FORSIGTIG: Når du bærer apparatet fastgjort til MAKPAC vha. MAKPAC vognen, skal du placere apparatet i bunden. Ellers kan balancen blive ustabil og forårsage en ulykke.

► Fig.23: 1. MAKPAC

Udskiftning af bakken

Bakkerne på BCC01 og BCC02 kan udskiftes. Bed dit lokale Makita-servicecenter, hvis du ønsker at udskifte bakken.

► Fig.24: 1. Bakke på BCC01 2. Bakke på BCC02

EKSTRAUDSTYR

⚠FORSIGTIG: Det følgende tilbehør og ekstraudstyr er anbefalet til brug med Deres Makita maskine, der er beskrevet i denne brugsanvisning. Anvendelse af andet tilbehør eller ekstraudstyr kan udgøre en risiko for personskade. Anvend kun tilbehør og ekstraudstyr til det beskrevne formål.

Hvis De behøver hjælp ved valg af tilbehør eller ønsker yderligere informationer, bedes De kontakte Deres lokale Makita servicecenter.









- MAKPAC
- MAKPAC transportvogn
- MAKPAC vogn

ΠΡΟΕΙΔΟΠΟΙΗΣΗ

Η συσκευή αυτή μπορεί να χρησιμοποιηθεί από παιδιά άνω των 8 ετών και από άτομα με μειωμένες σωματικές, αισθητήριες ή διανοητικές ικανότητες ή που δεν έχουν πείρα και γνώσεις, αν επιτηρούνται ή τους έχουν δοθεί οδηγίες για την ασφαλή χρήση της συσκευής και κατανοούν τους κινδύνους που εμπλέκονται. Τα παιδιά δεν πρέπει να παίζουν με τη συσκευή. Οι εργασίες καθαρισμού και συντήρησης από το χρήστη δεν θα πρέπει να γίνονται από παιδιά χωρίς επιτήρηση.

Σύμβολα

Παρακάτω παρουσιάζονται τα σύμβολα που μπορούν να χρησιμοποιηθούν για τον εξοπλισμό. Βεβαιωθείτε ότι κατανοείτε τη σημασία τους πριν από τη χρήση.

	Μόνο για χρήση σε εσωτερικούς χώρους.
	Διαβάστε το εγχειρίδιο οδηγιών.
	ΔΙΠΛΗ ΜΟΝΩΣΗ
	Μη βραχυκυκλώνετε την μπαταρία.
	Μην εκθέτετε την μπαταρία σε νερό ή βροχή.
	Μην καταστρέφετε την μπαταρία με φωτιά.
	Πάντα να ανακυκλώνετε την μπαταρία.
	Μην πατάτε επάνω στη συσκευή.



Li-ion

Μόνο για τις χώρες της ΕΕ
Λόγω της παρουσίας των επικίνδυνων συστατικών μερών στον εξοπλισμό, ο απόβλητος ηλεκτρικός και ηλεκτρονικός εξοπλισμός, οι συσσωρευτές και οι μπαταρίες μπορεί να έχουν αρνητική επίδραση στο περιβάλλον και την ανθρώπινη υγεία. Μην απορρίπτετε τις ηλεκτρικές και ηλεκτρονικές συσκευές ή μπαταρίες μαζί με τα οικιακά απορρίμματα!
Σύμφωνα με την Ευρωπαϊκή Οδηγία για τον απόβλητο ηλεκτρικό και ηλεκτρονικό εξοπλισμό και για τους συσσωρευτές και μπαταρίες και τους απόβλητους συσσωρευτές και μπαταρίες, καθώς και την προσαρμογή τους στην εθνική νομοθεσία, ο απόβλητος ηλεκτρικός εξοπλισμός, οι μπαταρίες και οι συσσωρευτές θα πρέπει να αποθηκεύονται ξεχωριστά και να παραδίδονται σε ξεχωριστό σημείο συλλογής για δημόσια απόβλητα, το οποίο λειτουργεί σύμφωνα με τους κανονισμούς για την προστασία του περιβάλλοντος.
Αυτό υποδεικνύεται από το σύμβολο του διαγραμμένου τροχοφόρου κάδου που βρίσκεται αναρτημένο επάνω στον εξοπλισμό.

► **Εικ.1**

► **Εικ.2**



Γίνεται φόρτιση (0 - 100 %).



Η φόρτιση ολοκληρώθηκε.



Ελαττωματική μπαταρία.



Διαδικασία αποδοτικής φόρτισης.



Διαδικασία αποδοτικής φόρτισης.

ΠΡΟΣΟΧΗ

1. **ΦΥΛΑΞΤΕ ΑΥΤΕΣ ΤΙΣ ΟΔΗΓΙΕΣ** - Το παρόν εγχειρίδιο περιέχει σημαντικές οδηγίες για την ασφάλεια και τη λειτουργία της θήκης φόρτισης μπαταριών.
2. Πριν χρησιμοποιήσετε τη θήκη φόρτισης μπαταριών, διαβάστε όλες τις οδηγίες και τις ενδείξεις προσοχής στη (1) θήκη φόρτισης μπαταριών, τον (2) φορτιστή, την (3) μπαταρία και το (4) προϊόν που χρησιμοποιεί την μπαταρία.
3. **ΠΡΟΣΟΧΗ** - Για να μειώσετε τον κίνδυνο τραυματισμού, να φορτίζετε μόνο επαναφορτιζόμενες μπαταρίες της Makita. Άλλοι τύποι μπαταριών μπορεί να εκραγούν προκαλώντας προσωπικό τραυματισμό και ζημιά.
4. Δεν είναι δυνατό να φορτιστούν μη επαναφορτιζόμενες μπαταρίες με αυτή τη θήκη φόρτισης μπαταριών.
5. Να χρησιμοποιείτε παροχή ρεύματος ίδιας τάσης με την αναγραφόμενη στην πινακίδα ονομαστικών τιμών του φορτιστή.
6. Μην φορτίζετε την κασέτα μπαταριών παρουσία εύφλεκτων υγρών ή αερίων.
7. Μην εκθέτετε το φορτιστή σε βροχή, χιόνι ή υγρές συνθήκες.
8. Μην μεταφέρετε το φορτιστή κρατώντας τον από το ηλεκτρικό καλώδιο και μην τραβάτε το καλώδιο απότομα για να το αποσυνδέσετε από την πρίζα.
9. Μετά το πέρας της φόρτισης ή πριν επιχειρήσετε οποιαδήποτε εργασία συντήρησης ή καθαρισμού, αποσυνδέστε το φορτιστή από την παροχή ρεύματος. Τραβήξτε το φως του ηλεκτρικού καλωδίου και όχι το καλώδιο, κάθε φορά που αποσυνδέτε το φορτιστή.
10. Φροντίστε ώστε το καλώδιο να βρίσκεται σε θέση όπου δεν θα το πατήσετε, δεν θα σκοντάψετε πάνω του, ούτε θα υποστεί καταπόνηση ή ζημιά με άλλο τρόπο.
11. Μην θέτετε το φορτιστή σε λειτουργία αν το καλώδιο ή το φως είναι κατεστραμμένο. Αν το καλώδιο ή το φως είναι κατεστραμμένο, ζητήστε από ένα εξουσιοδοτημένο κέντρο σέρβις της Makita να το αντικαταστήσει ώστε να αποφευχθεί τυχόν κίνδυνος.

12. Μην θέσετε σε λειτουργία το φορτιστή ούτε να τον αποσυναρμολογήτε αν έχει χτυπηθεί βίαια, έχει υποστεί πτώση ή οποιαδήποτε ζημιά. Φροντίστε για την προσκόμισή του σε πιστοποιημένο τεχνικό σέρβις. Η εσφαλμένη χρήση ή εκ νέου συναρμολόγηση μπορεί να έχει ως αποτέλεσμα ηλεκτροπληξία ή πυρκαγιά.
13. Μην φορτίζετε την κασέτα μπαταρία όταν η θερμοκρασία δωματίου είναι ΚΑΤΩ από 10°C ή ΠΑΝΩ από 40°C. Σε χαμηλές θερμοκρασίες, η φόρτιση μπορεί να μην ξεκινάει.
14. Μην επιχειρήσετε να χρησιμοποιήσετε μετασχηματιστή πολλαπλασιασμού, γεννήτρια κινητήρα ή ρευματοδότη συνεχούς ρεύματος.
15. Μην καλύπτετε και μην φράσσετε τις οπές εξαερισμού του φορτιστή με κανένα αντικείμενο.
16. Μην συνδέετε και μην αποσυνδέετε το καλώδιο στην πρίζα και μην τοποθετείτε ή αφαιρείτε την μπαταρία με βρεγμένα χέρια.
17. Μην χρησιμοποιείτε ποτέ βενζίνη, πετρελαϊκό αιθέρα, διαλυτικό, αλκοόλη ή παρόμοιες ουσίες για τον καθαρισμό του φορτιστή. Μπορεί να προκληθεί αποχρωματισμός, παραμόρφωση ή ρωγμές.
18. Μην αποθηκεύετε τα υλικά που περιέχουν καύσιμα υγρά, αέρια ή σκόνη στη συσκευή.
19. Μην χρησιμοποιείτε αυτή τη συσκευή για οποιονδήποτε άλλο σκοπό εκτός από τη φόρτιση ή τη μεταφορά.

Συμβατός φορτιστής

- DC4002

▲ΠΡΟΕΙΔΟΠΟΙΗΣΗ: Να χρησιμοποιείτε μόνο τον φορτιστή που παρατίθεται ανωτέρω. Η χρήση οποιονδήποτε άλλων φορτιστών μπορεί να προκαλέσει τραυματισμό ή/και φωτιά.

Μεταφορά της συσκευής

▲ ΠΡΟΣΟΧΗ: Κρατήστε καλά τις λαβές και με τα δύο χέρια όταν μεταφέρετε τη συσκευή. Η πτώση της συσκευής έχει ως αποτέλεσμα σπάσιμο και προσωπικό τραυματισμό.

▲ ΠΡΟΣΟΧΗ: Για να αποφευχθεί η πτώση της συσκευής κατά τη μεταφορά, να διατηρείτε πάντα τις λαβές στεγνές και καθαρές ώστε να αποφεύγεται το γλιστρήμα από τα χέρια σας.

▲ ΠΡΟΣΟΧΗ: Μην μεταφέρετε τη συσκευή όταν ο φορτιστής είναι συνδεδεμένος στη συσκευή.

▲ ΠΡΟΣΟΧΗ: Μην μεταφέρετε τη συσκευή αν το καπάκι της δεν είναι ασφαλισμένο με το μάνδαλο.

▲ ΠΡΟΣΟΧΗ: Κατά τη μεταφορά της συσκευής, να βεβαιώνετε ότι έχετε εισαγάγει τις κασέτες μπαταριών σταθερά. Η πτώση των κασετών μπαταριών έχει ως αποτέλεσμα σπάσιμο και προσωπικό τραυματισμό.

▲ ΠΡΟΣΟΧΗ: Μην μεταφέρετε τη συσκευή με οτιδήποτε άλλο εκτός από την κασέτα μπαταριών και τον αντίστοιχο φορτιστή στο εσωτερικό.

▲ ΠΡΟΣΟΧΗ: Να χρησιμοποιείτε το καρότσι ΜΑΚΡΑΣ (προαιρετικό εξάρτημα) ή το τρόλεϊ ΜΑΚΡΑΣ (προαιρετικό εξάρτημα) αν η συσκευή είναι βαριά. Η συσκευή είναι πολύ βαριά για μεταφορά όταν οι κασέτες μπαταριών έχουν εισαχθεί. Η ανασφαλής μεταφορά έχει ως αποτέλεσμα ατυχήματα ή προσωπικό τραυματισμό.

▲ ΠΡΟΣΟΧΗ: Κλείστε τις λαβές όταν δεν χρησιμοποιούνται.

Χρησιμοποιήστε τις λαβές όταν μεταφέρετε τη συσκευή.

► **Εικ.3:** 1. Λαβή

Για λεπτομέρειες σχετικά με τη χρήση ενός καροτσιού ΜΑΚΡΑΣ, ανατρέξτε στην παράγραφο «Καρότσι ΜΑΚΡΑΣ».

Για λεπτομέρειες σχετικά με τη χρήση ενός τρόλεϊ ΜΑΚΡΑΣ, ανατρέξτε στην παράγραφο «Τρόλεϊ ΜΑΚΡΑΣ».

Άνοιγμα και κλείσιμο του καπακιού

▲ ΠΡΟΣΟΧΗ: Ασφαλίστε σταθερά το καπάκι με το μάνδαλο όταν κλείνετε το καπάκι.

▲ ΠΡΟΣΟΧΗ: Προσέχετε να μην πιάσετε τα δάχτυλά σας όταν ανοίγετε και κλείνετε το καπάκι.

▲ ΠΡΟΣΟΧΗ: Μην εξαναγκάσετε το καπάκι να ανοίξει χωρίς να έχετε αφαιρέσει το μάνδαλο. Αν το κάνετε αυτό, μπορεί να σπάσει το μάνδαλο.

▲ ΠΡΟΣΟΧΗ: Μην ασκείτε δύναμη στο καπάκι όταν το καπάκι είναι ανοικτό. Αν το κάνετε αυτό, μπορεί να σπάσει το καπάκι.

▲ ΠΡΟΣΟΧΗ: Μην ανοίγετε το καπάκι αν υπάρχει κάτι επάνω στο καπάκι ή αν η συσκευή είναι ασταθής. Αν το κάνετε αυτό, μπορεί να προκληθεί σπάσιμο ή προσωπικός τραυματισμός.

Άνοιγμα του καπακιού

Αποδεσμεύστε το μάνδαλο όπως απεικονίζεται με το βέλος και ανοίξτε το καπάκι.

► **Εικ.4:** 1. Καπάκι 2. Μάνδαλο

Κλείσιμο του καπακιού

Ακολουθήστε τη διαδικασία ανοίγματος με αντίστροφη σειρά.

Φόρτιση

▲ ΠΡΟΣΟΧΗ: Όταν κάτι είναι προσαρτημένο κάτω από τη συσκευή, βεβαιωθείτε ότι η συσκευή είναι προσαρτημένη με ασφάλεια προτού φορτίσετε την μπαταρία.

Αυτή η συσκευή μπορεί να φορτίσει τέσσερις κασέτες μπαταριών ταυτόχρονα.

1. Ανοίξτε το επιστόμιο και εισαγάγετε τη σύνδεση του φορτιστή στη συσκευή μέχρι να ασφαλίσει. Εισαγάγετε το βύσμα του φορτιστή στην πρίζα. Η ενδεικτική λυχνία φόρτισης ανάβει για περίπου 10 δευτερόλεπτα και μετά σβήνει.

► **Εικ.5:** 1. Επιστόμιο 2. Σύνδεση

► **Εικ.6:** 1. Ενδεικτική λυχνία φόρτισης

2. Ανοίξτε το καπάκι της συσκευής και εισαγάγετε την κασέτα μπαταριών. Εισαγάγετέ την μέχρι τέρμα μέχρι να ασφαλίσει στη θέση της, γεγονός που υποδεικνύεται με ένα χαρακτηριστικό ήχο. Αν μπορείτε να δείτε τον κόκκινο δείκτη όπως απεικονίζεται στην εικόνα, δεν έχει κλειδώσει τελείως. Η ενδεικτική λυχνία φόρτισης αναβοσβήνει με μπλε χρώμα όταν ξεκινάει η φόρτιση, ενώ ανάβει με πράσινο χρώμα όταν η φόρτιση έχει ολοκληρωθεί.

3. Μετά τη φόρτιση, αφαιρέστε την κασέτα μπαταριών από τη συσκευή και βγάλτε το φιλς του ηλεκτρικού καλωδίου του φορτιστή από την πρίζα. Για να αφαιρέσετε την κασέτα μπαταριών, σύρετε την από τη συσκευή ενώ σύρετε το κουμπί στο μπροστινό μέρος της κασέτας.
- **Εικ.7:** 1. Κόκκινος δείκτης 2. Κουμπί 3. Κασέτα μπαταριών
4. Αφαιρέστε τη σύνδεση του φορτιστή από τη συσκευή ενώ πατάτε το κουμπί ασφάλισης και, στη συνέχεια, κλείστε το καπάκι.
- **Εικ.8:** 1. Κουμπί ασφάλισης 2. Επιστόμιο 3. Σύνδεση

ΠΑΡΑΤΗΡΗΣΗ: Ο χρόνος φόρτισης διαφέρει ανάλογα με τη θερμοκρασία (10°C (50°F) – 40°C (104°F)) και την κατάσταση της κασέτας μπαταριών, όπως καινούρια μπαταρία ή μπαταρία που δεν έχει χρησιμοποιηθεί για μεγάλη χρονική περίοδο.

ΠΑΡΑΤΗΡΗΣΗ: Η ενδεικτική λυχνία φόρτισης είναι σβηστή όταν δεν φορτίζονται οι κασέτες μπαταριών.

ΠΑΡΑΤΗΡΗΣΗ: Αν συνδέσετε την κασέτα μπαταριών στη συσκευή και την αποθηκεύσετε, βεβαιωθείτε ότι η κασέτα μπαταριών είναι επαρκώς φορτισμένη. Διαφορετικά, η διάρκεια ζωής της κασέτας μπαταριών μπορεί να μικρύνει.

Προδιαγραφές μπαταρίας				Χρόνος φόρτισης (λεπτά)			
Τάση	Κασέτα μπαταριών ιόντων Li	Αριθμός κελιών	Χωρητικότητα (Ah)	BCC01		BCC02	
				Τέσσερις κασέτες μπαταριών ταυτόχρονα	Όλες οι μπαταρίες	Τέσσερις κασέτες μπαταριών ταυτόχρονα	Όλες οι μπαταρίες
40 V (μέγ.)	BL4020	10	2	75	150	75	225
	BL4025	10	2,5	90	180	90	270
	BL4040 / BL4040F	10	4	145	290	145	435
	BL4050F	20	5	175	350	- *	
	BL4080F	20	8	280	560	- *	

* BCC02 δεν ισχύει για τις ακόλουθες κασέτες μπαταριών: BL4050F / BL4080F

ΕΙΔΟΠΟΙΗΣΗ: Η θήκη φόρτισης μπαταριών προορίζεται για τη φόρτιση κασετών μπαταριών της Makita. Μην την χρησιμοποιήσετε ποτέ για άλλους σκοπούς ή για μπαταρίες άλλων κατασκευαστών.

ΠΑΡΑΤΗΡΗΣΗ: Αν η ενδεικτική λυχνία φόρτισης είναι σβηστή, η φόρτιση μπορεί να μην ξεκινήσει λόγω της παρακάτω κατάστασης:

- Κασέτα μπαταριών από εργαλείο που μόλις έχει χρησιμοποιηθεί ή κασέτα μπαταριών που έχει μείνει σε θέση εκτεθειμένη σε άμεσο ηλιακό φως για μεγάλο χρονικό διάστημα.
- Κασέτα μπαταριών που έχει μείνει σε θέση εκτεθειμένη σε ψυχρό αέρα για μεγάλο χρονικό διάστημα.
- Η κασέτα μπαταριών βρίσκεται σε αναμονή για φόρτιση. Αν υπάρχει μια μπαταρία που φορτίζει στην ίδια σειρά, η άλλη μπαταρία δεν φορτίζει.

ΠΑΡΑΤΗΡΗΣΗ: Αν η ενδεικτική λυχνία φόρτισης αλλάζει σε κόκκινο χρώμα που αναβοσβήνει, η φόρτιση δεν είναι διαθέσιμη. Οι ακροδέκτες στη συσκευή ή στην κασέτα μπαταριών μπορεί να είναι φραγμένες με σκόνη ή η κασέτα μπαταριών να είναι φθαρμένη ή κατεστραμμένη.

Διαδικασία επαρκούς φόρτισης

Αυτή η συσκευή διαθέτει τέσσερις σειρές φόρτισης (Α έως D) και κάθε σειρά είναι ανεξάρτητη. Όταν εισαγάγετε τις κασέτες μπαταριών σε κάθε σειρά, η συσκευή μπορεί να φορτίσει μέχρι τέσσερις κασέτες μπαταριών ταυτόχρονα.

Αν εισαγάγετε τις κασέτες μπαταριών στην ίδια σειρά, οι κασέτες μπαταριών φορτίζονται με τη σειρά με την οποία έχουν εισαχθεί ανεξάρτητα από τη θέση τους (I , II ή III).

Για αποδοτική φόρτιση, εισαγάγετε τις κασέτες μπαταριών όπως απεικονίζεται με το βέλος στην εικόνα.

BCC01

► **Εικ.9**

BCC02

► **Εικ.10**

ΠΑΡΑΤΗΡΗΣΗ: Αν οι κασέτες μπαταριών εισαχθούν πριν συνδέσετε τον φορτιστή σε πρίζα, η σειρά της φόρτισης είναι πάντα I - II - III σε κάθε σειρά.

Αφαίρεση και τοποθέτηση του καπακιού

▲ΠΡΟΣΟΧΗ: Τοποθετήστε τη συσκευή σε μια οριζόντια, σταθερή και αντιολισθητική τοποθεσία όταν αφαιρείτε ή τοποθετείτε το καπάκι.

▲ΠΡΟΣΟΧΗ: Μην χρησιμοποιήσετε το καπάκι που έχετε αφαιρέσει για άλλους σκοπούς, όπως σαν ράφι ή δοχείο.

Το καπάκι μπορεί να αφαιρεθεί και να τοποθετηθεί.

Αφαίρεση του καπακιού

1. Μετακινήστε τους πείρους ασφάλισης προς την κατεύθυνση του βέλους όπως απεικονίζεται στην εικόνα μέχρι να αγγίξουν το καπάκι.
► **Εικ.11:** 1. Πείρους ασφάλισης 2. Καπάκι
2. Ανοίξτε πλήρως το καπάκι.
3. Αφαιρέστε τους πείρους ασφάλισης έναν τη φορά, σπηρίζοντας το καπάκι με το χέρι σας.
4. Αφαιρέστε το καπάκι και τοποθετήστε ξανά τους πείρους ασφάλισης στην αρχική θέση τους.
► **Εικ.12:** 1. Καπάκι 2. Πείρους ασφάλισης

ΠΑΡΑΤΗΡΗΣΗ: Όταν ο πείρος ασφάλισης δεν μπορεί να μετακινηθεί και είναι δύσκολο να τον αφαιρέσετε, χρησιμοποιήστε το κατσαβίδι επίπεδης κεφαλής, ένα κέρμα κτλ. για να αφαιρέσετε τον πείρο ασφάλισης όπως απεικονίζεται στην εικόνα.

- **Εικ.13:** 1. Πείρους ασφάλισης 2. Κατσαβίδι επίπεδης κεφαλής

Τοποθέτηση του καπακιού

1. Αφαιρέστε τους πείρους ασφάλισης.
2. Τοποθετήστε το καπάκι στην πλήρως ανοικτή θέση ενώ υποστηρίζετε το καπάκι με το χέρι σας. Μετά, τοποθετήστε πλήρως τους πείρους ασφάλισης έναν-έναν.

ΠΑΡΑΤΗΡΗΣΗ: Όταν τοποθετείτε τον πείρο ασφάλισης, βεβαιωθείτε να εισαγάγετε τον πείρο ασφάλισης σταθερά μέχρι να ασφαλίσει ο πείρος ασφάλισης.

Τοποθέτηση της συσκευής

▲ΠΡΟΣΟΧΗ: Κατά την εγκατάσταση της συσκευής, βεβαιωθείτε ότι το καλώδιο φορτιστή δεν συνθλίβεται από τη συσκευή ή τον τοίχο.

▲ΠΡΟΣΟΧΗ: Τοποθετήστε τη συσκευή σε μια σταθερή και αντιολισθητική επιφάνεια. Αν η τοποθεσία εγκατάστασης παρουσιάζει εμπόδια, προεξοχές, κλίση ή ολισθηρές επιφάνειες, η συσκευή μπορεί να πέσει και να προκληθεί προσωπικός τραυματισμός.

▲ΠΡΟΣΟΧΗ: Μην αφήσετε οτιδήποτε επάνω στη συσκευή εκτός από το ΜΑΚΡΑΣ στο καπάκι. Διαφορετικά, μπορεί να προκληθεί ατύχημα λόγω πτώσης.

▲ΠΡΟΣΟΧΗ: Όταν τοποθετείτε τη συσκευή οριζόντια, μην τοποθετείτε τη συσκευή με τον μεντεσέ του καπακιού στραμμένο προς τα κάτω. Η ισορροπία χάνεται και μπορεί να προκληθεί ζημιά ή προσωπικός τραυματισμός.

▲ΠΡΟΣΟΧΗ: Όταν τοποθετείτε πολλαπλές συσκευές οριζόντια, μην τοποθετείτε τη συσκευή επάνω σε κάποια άλλη. Η ισορροπία χάνεται και μπορεί να προκληθεί προσωπικός τραυματισμός.

▲ΠΡΟΣΟΧΗ: Όταν η συσκευή τοποθετείται οριζόντια και εισαγάγετε τις κασέτες μπαταριών, βεβαιωθείτε να στηρίζετε τη συσκευή με τα χέρια σας. Για να αποφευχθεί η πτώση της συσκευής κατά την εισαγωγή των κασετών μπαταριών, ασφαλίστε τις λαβές με σκοινιά.

▲ΠΡΟΣΟΧΗ: Μην χρησιμοποιείτε τη συσκευή ως πάγκο ή скаλοπάτι. Διαφορετικά, μπορεί να προκληθεί ζημιά ή προσωπικός τραυματισμός.

Όταν τοποθετείτε τη συσκευή σε γραφείο ή ράφι, ακολουθήστε την επισήμανση προσοχής που αναφέρεται παραπάνω και τοποθετήστε τη συσκευή στην κατεύθυνση στην οποία είναι εύκολη η χρήση της.

Κατακόρυφη τοποθέτηση

- **Εικ.14**

Οριζόντια τοποθέτηση

- **Εικ.15:** 1. Μεντεσές

ΠΑΡΑΤΗΡΗΣΗ: Βεβαιωθείτε να αφαιρέσετε το καπάκι όταν τοποθετείτε τη συσκευή οριζόντια.

Σύστημα ψύξης

Αυτός ο φορτιστής είναι εξοπλισμένος με ανεμιστήρα ψύξης για θερμαινόμενο φορτιστή, για να βελτιωθεί η απόδοση φόρτισης. Ο ήχος του αέρα που εξέρχεται κατά την ψύξη δεν σημαίνει ότι υπάρχει πρόβλημα με τον φορτιστή.

Η λυχνία φορτιστή αναβοσβήνει με κόκκινο χρώμα για να προειδοποιήσει για μη φυσιολογικές θερμοκρασίες φορτιστή στις ακόλουθες περιπτώσεις.

- Πρόβλημα με τον ανεμιστήρα ψύξης
- Ανεπαρκής ψύξη του φορτιστή, όπως συμβαίνει όταν υπάρχει φράξιμο με σκόνη

Η μπαταρία μπορεί να φορτιστεί ακόμη κι αν η λυχνία φορτιστή αναβοσβήνει με κόκκινο χρώμα. Αλλά, σε αυτή την περίπτωση, ο χρόνος φόρτισης θα είναι μεγαλύτερος από ότι συνήθως. Ελέγξτε τον ήχο του ανεμιστήρα ψύξης και του ανοίγματος εξαερισμού στον φορτιστή. Το άνοιγμα εξαερισμού μπορεί να είναι φραγμένος με σκόνη ή να μπλοκάρεται με εμπόδια.

Να διατηρείτε πάντα καθαρό το άνοιγμα εξαερισμού στον φορτιστή για την ψύξη.

► **Εικ.16:** 1. Λυχνία φορτιστή 2. Άνοιγμα εξαερισμού

ΠΑΡΑΤΗΡΗΣΗ: Τοποθετήστε τον φορτιστή στην τοποθεσία όπου τα ανοίγματα εξαερισμού δεν μπλοκάρονται από εμπόδια.

ΠΑΡΑΤΗΡΗΣΗ: Αν η λυχνία φορτιστή δεν αναβοσβήνει με κόκκινο χρώμα, το σύστημα ψύξης λειτουργεί κανονικά ακόμη κι όταν δεν ακούγεται ήχος από τον ανεμιστήρα ψύξης.

ΠΑΡΑΤΗΡΗΣΗ: Αν η λυχνία φορτιστή αναβοσβήνει με κόκκινο χρώμα παρότι τα ανοίγματα εξαερισμού του φορτιστή είναι καθαρά, ζητήστε από το τοπικό σας κέντρο εξυπηρέτησης της Makita να προβεί σε σέρβις της συσκευής.

Οπή για κλειδαριά

Η συσκευή διαθέτει οπή για κλειδαριά. Αν κλειδώσετε τη συσκευή με μια κλειδαριά του εμπορίου, βοηθάει στην αποφυγή της κλοπής.

► **Εικ.17:** 1. Οπή για κλειδαριά

Τοποθέτηση ΜΑΚΡΑC

Προαιρετικό εξάρτημα

▲ΠΡΟΣΟΧΗ: Βεβαιωθείτε ότι η συσκευή είναι καλά προσαρτημένη στο ΜΑΚΡΑC με τους τέσσερις μανδάλους στερέωσης. Διαφορετικά, μπορεί να συμβεί κάποιο ατύχημα πτώσης και να προκληθεί προσωπικός τραυματισμός.

▲ΠΡΟΣΟΧΗ: Τοποθετήστε το δάχτυλό σας σταθερά στο μάνδαλο στερέωσης όταν απασφαλίζετε το μάνδαλο στερέωσης. Διαφορετικά, το δάχτυλό σας μπορεί να γλιστρήσει απρόσμενα από το μάνδαλο στερέωσης και να προκληθεί τραυματισμός.

Η συσκευή μπορεί να προσαρτηθεί στο πάνω ή κάτω μέρος του ΜΑΚΡΑC όπως απεικονίζεται στην εικόνα.

► **Εικ.18:** 1. ΜΑΚΡΑC

Καρότσι ΜΑΚΡΑC

Προαιρετικό εξάρτημα

▲ΠΡΟΣΟΧΗ: Βεβαιωθείτε ότι η συσκευή είναι καλά προσαρτημένη στο καρότσι ΜΑΚΡΑC. Η συσκευή μπορεί να αποσπαστεί από το καρότσι ΜΑΚΡΑC και να προκληθεί ατύχημα πτώσης.

▲ΠΡΟΣΟΧΗ: Αν υπάρχουν σκαλοπάτια, μετακινήστε το καρότσι ΜΑΚΡΑC προσεκτικά και ήσυχα. Διαφορετικά, μπορεί κάποιο ατύχημα πτώσης να προκαλέσει ζημιά ή τραυματισμό.

▲ΠΡΟΣΟΧΗ: Μην φορτώνετε περισσότερα από 100 κιλά στο καρότσι ΜΑΚΡΑC. Διαφορετικά, μπορεί να συμβεί ατύχημα ή ζημιά.

Η συσκευή μπορεί να μεταφερθεί εύκολα όταν η συσκευή είναι προσαρτημένη στο καρότσι ΜΑΚΡΑC. Όταν χρησιμοποιείτε καρότσι ΜΑΚΡΑC, προσαρτήστε τη συσκευή στο καρότσι ΜΑΚΡΑC όπως απεικονίζεται στις εικόνες.

► **Εικ.19:** 1. Καρότσι ΜΑΚΡΑC 2. Μάνδαλο στερέωσης

ΕΙΔΟΠΟΙΗΣΗ: Κλειδώστε τον αναστολέα όταν δεν μετακινείτε το καρότσι ΜΑΚΡΑC.

► **Εικ.20:** 1. Αναστολέας

▲ΠΡΟΣΟΧΗ: Όταν μεταφέρετε τη συσκευή προσαρτημένη στο ΜΑΚΡΑC μέσω του καροτσιού ΜΑΚΡΑC, τοποθετήστε τη συσκευή στο κάτω μέρος. Διαφορετικά, χάνεται η ισορροπία και μπορεί να προκληθεί ατύχημα.

► **Εικ.21:** 1. ΜΑΚΡΑC

Τρόλεϊ ΜΑΚΡΑC

Προαιρετικό εξάρτημα

▲ΠΡΟΣΟΧΗ: Προσέχετε όταν περνάτε πάνω από σκαλοπάτια και μετακινηθείτε ήσυχα. Διαφορετικά, μπορεί να προκαλέσει ζημιά ή τραυματισμό λόγω πτώσης.

▲ΠΡΟΣΟΧΗ: Μην στέκεστε στο πάνω μέρος της συσκευής και μην τοποθετείτε οποιαδήποτε αντικείμενα εκτός από το ΜΑΚΡΑC. Διαφορετικά, μπορεί να προκληθεί πτώση, ατύχημα ή ζημιά.

Η συσκευή μπορεί να μεταφερθεί εύκολα όταν η συσκευή είναι προσαρτημένη στο τρόλεϊ ΜΑΚΡΑC. Προσαρτήστε σωστά τη συσκευή στο τρόλεϊ ΜΑΚΡΑC όπως απεικονίζεται στις εικόνες. Διαβάστε το εγχειρίδιο οδηγιών που παρέχεται με το τρόλεϊ ΜΑΚΡΑC για να βεβαιωθείτε τον τρόπο προσαρτήσης της συσκευής στο τρόλεϊ ΜΑΚΡΑC.

⚠ ΠΡΟΣΟΧΗ: Κατά την εγκατάσταση της συσκευής στο τρόλεϊ ΜΑΚΡΑC, εγκαταστήστε τη συσκευή με το λογότυπο Makita στραμμένο μακριά από τα ελαστικά του τρόλεϊ ΜΑΚΡΑC όπως απεικονίζεται στην εικόνα. Διαφορετικά, χάνεται η ισορροπία και μπορεί να προκληθεί ατύχημα.

► **Εικ.22:** 1. Τρόλεϊ ΜΑΚΡΑC

⚠ ΠΡΟΣΟΧΗ: Όταν μεταφέρετε τη συσκευή προσαρτημένη στο ΜΑΚΡΑC μέσω του τρόλεϊ ΜΑΚΡΑC, τοποθετήστε τη συσκευή στο κάτω μέρος. Διαφορετικά, χάνεται η ισορροπία και μπορεί να προκληθεί ατύχημα.

► **Εικ.23:** 1. ΜΑΚΡΑC

Αντικατάσταση του δίσκου

Οι δίσκοι των BCC01 και BCC02 μπορούν να αλλάχουν. Απευθυνθείτε στο τοπικό σας κέντρο εξυπηρέτησης της Makita αν θέλετε να αλλάξετε τον δίσκο.

► **Εικ.24:** 1. Δίσκος BCC01 2. Δίσκος BCC02

ΠΡΟΑΙΡΕΤΙΚΑ ΕΞΑΡΤΗΜΑΤΑ

⚠ ΠΡΟΣΟΧΗ: Αυτά τα εξαρτήματα ή προσαρτήματα συνιστώνται για χρήση με το εργαλείο Makita που περιγράφηκε στις οδηγίες αυτές. Η χρήση οποιωνδήποτε άλλων εξαρτημάτων ή προσαρτημάτων μπορεί να προκαλέσει κίνδυνο τραυματισμού σε άτομα. Να χρησιμοποιείτε τα εξαρτήματα ή προσαρτήματα μόνο για την χρήση που προορίζονται.

Εάν χρειάζεστε οποιαδήποτε βοήθεια για περισσότερες πληροφορίες σε σχέση με αυτά τα εξαρτήματα, αποτανθείτε στο τοπικό σας κέντρο εξυπηρέτησης Makita.

- ΜΑΚΡΑC
- Καρότσι ΜΑΚΡΑC
- Τρόλεϊ ΜΑΚΡΑC

ΠΑΡΑΤΗΡΗΣΗ: Μερικά στοιχεία στη λίστα μπορεί να συμπεριλαμβάνονται στη συσκευασία εργαλείου ως στάνταρ εξαρτήματα. Μπορεί να διαφέρουν ανάλογα με τη χώρα.

UYARI

Bu aletin 8 yaş ve üzeri çocuklar ile fiziksel, duyu-sal ya da zihinsel yetenekleri kısıtlı olan veya deneyim ya da bilgileri olmayan kişiler tarafından kullanılması, ancak gözetim altında olmaları veya kendilerine aletin güvenli bir şekilde kullanılmasına yönelik talimatlar verilmesi ve bu aletin kullanımına ilişkin tehlikeleri anlamaları halinde mümkündür. Çocuklar aletle oynamamalıdır. Temizlik ve kullanıcı bakım işlemleri, gözetim altında olmadan çocuklar tarafından yapılmamalıdır.

Semboller

Ekipmanı için kullanılabilecek semboller aşağıda gösterilmiştir. Kullanmadan önce anlamlarını anladığınızdan emin olun.



Yalnızca iç mekan kullanımına yöneliktir.



El kitabını okuyun.



ÇİFT YALITIMLI



Bataryayı kısa devre yaptırmayın.



Bataryayı yağmura ya da suya maruz bırakmayın.



Bataryayı ateşte imha etmeyin.



Bataryanın daima geri dönüşümünü sağlayın.



Cihazın üzerine basmayın.



Li-ion

Sadece AB ülkeleri için
Ekipmanda tehlikeli bileşenler bulunduğundan dolayı atık elektrikli ve elektronik ekipmanlar, aküler ve bataryalar çevre ve insan sağlığı üzerinde olumsuz etkiye yol açabilir.

Elektrikli ve elektronik cihazları veya bataryaları evsel atıklarla birlikte atmayın!
Atık elektrikli ve elektronik ekipmanlar ile akümülatörler ve bataryalar hakkındaki Avrupa Direktifi ve söz konusu direktifin ulusal yasalara uyarlanması gereğince atık elektrikli ekipmanlar, bataryalar ve akümülatörler ayrı olarak depolanmalı ve çevre koruma hakkındaki mevzuata uygun olarak faaliyet gösteren ayrı bir kentsel atık toplama noktasına teslim edilmelidir.
Bu husus, ekipmanın üzerine yerleştirilmiş üzerinde çarpı işareti bulunan tekerlekli çöp kovası simgesi ile belirtilmiştir.

► Şek.1

► Şek.2



Şarj oluyor (%0 - 100).



Şarj tamamlandı.



Arızalı batarya.



Etkin şarj prosedürü.



DİKKAT

1. **BU TALİMATLARI SAKLAYIN** - Bu kılavuz, batarya şarj kutusuna yönelik önemli güvenlik ve kullanma talimatları içerir.
2. Batarya şarj kutusunu kullanmadan önce, tüm talimatları ve (1) batarya şarj kutusu, (2) şarj aleti, (3) batarya ve (4) bataryayı kullanan ürün üzerindeki tüm uyarı işaretlerini okuyun.
3. **DİKKAT** - Yaralanma riskini azaltmak için sadece Makita tipi şarj edilebilir bataryaları şarj edin. Diğer batarya tipleri patlayarak yaralanma ve hasara neden olabilir.
4. Şarj edilemez bataryalar bu batarya şarj kutusu ile şarj edilemez.
5. Şarj aletinin isim plakası üzerinde belirtilen gerilime sahip bir güç kaynağı kullanın.
6. Batarya kartuşunu, alev alabilir sıvı ve gazların bulunduğu ortamlarda şarj etmeyin.
7. Şarj aletini yağmura, kara ve ıslak koşullara maruz bırakmayın.
8. Şarj aletini asla kablosundan taşımayın veya prizden ayırmak için aniden çekmeyin.
9. Şarjdan sonra veya herhangi bir bakım ya da temizliğe kalkışmadan önce şarj aletini güç kaynağından ayırın. Şarj aletini ayırırken kabloyu değil fişi çekin.
10. Kablonun, üzerine basılmayacak, takılıp düşmeye neden olmayacak veya başka türlü hasar ya da baskıya maruz kalmayacak şekilde yerleştirildiğinden emin olun.
11. Şarj aletini, hasarlı kablo veya fişle kullanmayın. Kablo veya fiş hasar görürse, tehlikeyi önlemek için Makita yetkili servis merkezinden değiştirmesini isteyin.
12. Ani bir darbe almışsa, düşürülmüşse veya başka herhangi bir şekilde hasar görmüşse şarj aletini kullanmayın veya parçalarına ayırmayın; nitelikli bir tamirciye gösterin. Hatalı kullanım veya tekrar toplama, elektrik çarpması veya yangın riskine yol açabilir.
13. Batarya kartuşunu, oda sıcaklığı 10°C'nin ALTINDA veya 40°C'nin ÜSTÜNDE iken şarj etmeyin. Soğuk sıcaklıklarda şarj başlamayabilir.
14. Yükseltici trafo, motor jeneratör veya DC priz kullanmaya çalışmayın.
15. Şarj aletinin havalandırma deliklerini hiçbir şeyin kapatmasına veya tıkamasına izin vermeyin.
16. ıslak ellerle kablo veya bataryayı takıp çıkarmayın.
17. Şarj aletini temizlemek için asla benzin, tiner, alkol ve benzeri maddeleri kullanmayın. Renk değişimi, deformasyon veya çatlaklara neden olabilir.

18. Cihazın içinde yanıcı sıvılar, gazlar veya toz içeren malzemeleri saklamayın.
19. Bu cihazı şarj etme veya taşıma dışında başka amaçlarla kullanmayın.

Kullanılabilir şarj aleti

DC4002

UYARI: Sadece yukarıda listelenen şarj aletini kullanın. Başka şarj aletlerinin kullanılması yaralanma ve/veya yangına neden olabilir.

Cihazın taşınması

DİKKAT: Cihazı taşırken tutamakları iki elle sıkıca tutun. Cihazın düşürülmesi kırılma ve yaralanmaya neden olur.

DİKKAT: Taşırken cihazın düşmesini önlemek için ellerinizden kaymasını engellemek için tutamakları her zaman kuru ve temiz tutun.

DİKKAT: Şarj aleti cihaza bağlıyken cihazı taşımayın.

DİKKAT: Kapağı mandalla kilitletilmişse cihazı taşımayın.

DİKKAT: Cihazı taşırken batarya kartuşlarını mutlaka sıkıca takın. Batarya kartuşlarının düşürülmesi kırılma ve yaralanmaya neden olur.

DİKKAT: İçinde batarya kartuşu ve kullanılabilir şarj aleti dışında başka şeyler varken cihazı taşımayın.

DİKKAT: Cihaz ağırsa MAKPAC araba (isteğe bağlı aksesuar) veya MAKPAC taşıyıcı (isteğe bağlı aksesuar) kullanın. Batarya kartuşları takılıyken cihaz taşımak için çok ağırdır. Emniyetsiz taşıma kazalara veya yaralanmaya neden olur.

DİKKAT: Kullanımda değilken tutamakları kapatın.

Cihazı taşırken tutamakları kullanın.

► **Şek.3:** 1. Tutamak

MAKPAC araba kullanımı ile ilgili ayrıntılar için

"MAKPAC araba" bölümüne bakın.

MAKPAC taşıyıcı kullanımı ile ilgili ayrıntılar için

"MAKPAC taşıyıcı" bölümüne bakın.

Kapağın açılması ve kapatılması

⚠DİKKAT: Kapağı kapatırken kapağı mandalla sıkıca kilitleyin.

⚠DİKKAT: Kapağı açıp kapatırken parmaklarınızı sıkıştırmamaya dikkat edin.

⚠DİKKAT: Mandalı kaldırmadan kapağı açmak için zorlamayın. Böyle yapmak mandalın kırılmasına neden olabilir.

⚠DİKKAT: Kapak açıkken kapağa kuvvet uygulamayın. Böyle yapmak kapağın kırılmasına neden olabilir.

⚠DİKKAT: Kapağın üzerinde bir şey varsa ya da cihaz dengesiz ise kapağı açmayın. Aksi takdirde kırılmaya ve yaralanmaya neden olabilir.

Kapağın açılması

Okla gösterildiği gibi mandalı açın ve kapağı açın.

► **Şek.4:** 1. Kapak 2. Mandal

Kapağın kapatılması

Açma işlemini tersinden uygulayın.

Şarj etme

⚠DİKKAT: Cihazın altına bir şey takıldığında bataryayı şarj etmeden önce cihazın sıkıca takıldığını emin olun.

Bu cihaz aynı anda dört batarya kartuşunu şarj edebilir.

1. Kapağı açın ve şarj aletinin konektörünü tık sesi ile yerine oturana kadar cihaza sokun. Şarj aletinin fişini prize takın.

Şarj gösterge lambası yaklaşık 10 saniye yanar, ardından söner.

► **Şek.5:** 1. Kapak 2. Konektör

► **Şek.6:** 1. Şarj gösterge lambası

2. Cihazın kapağını açın ve batarya kartuşunu takın. Hafif bir tık sesi duyulana kadar itip yerine tam oturmasını sağlayın. Şekilde gösterildiği gibi kırmızı göstereyi görebiliyorsanız tam olarak oturmamış demektir.

Şarj gösterge lambası şarj başladığında mavi yanıp söner, şarj tamamlandığında yeşil yanar.

3. Şarjdan sonra batarya kartuşunu cihazdan çıkarın ve şarj aletinin fişini prizden çekin.

Batarya kartuşunu çıkarmak için, kartuşun ön tarafında bulunan düğmeyi kaydırarak batarya kartuşunu cihazdan çekerek ayırın.

► **Şek.7:** 1. Kırmızı gösterge 2. Düğme 3. Batarya kartuşu

4. Kilitleme düğmesine basarken şarj aletinin konektörünü cihazdan çıkarın ve ardından kapağı kapatın.

► **Şek.8:** 1. Kilitleme düğmesi 2. Kapak 3. Konektör

NOT: Şarj süresi sıcaklığa (10°C (50°F)–40°C (104°F)) ve batarya kartuşunun yeni veya uzun süre kullanılmamış olması gibi durumuna bağlı olarak değişir.

NOT: Batarya kartuşları şarj edilmezken şarj gösterge lambası kapalıdır.

NOT: Batarya kartuşunu cihaza bağlar ve depolarsanız batarya kartuşunun yeterince şarjlı olduğundan emin olun. Aksi takdirde batarya kartuşunun ömrü kısalmalıdır.

Batarya teknik özellikleri				Şarj süresi (Dakika)			
				BCC01		BCC02	
Gerilim	Li-iyon batarya kartuşu	Hücre sayısı	Kapasite (Ah)	Aynı anda dört batarya kartuşu	Tüm bataryalar	Aynı anda dört batarya kartuşu	Tüm bataryalar
40 V (maks.)	BL4020	10	2	75	150	75	225
	BL4025	10	2,5	90	180	90	270
	BL4040 / BL4040F	10	4	145	290	145	435
	BL4050F	20	5	175	350	- *	- *
	BL4080F	20	8	280	560	- *	- *

* BCC02 şu batarya kartuşları için geçerli değildir. : BL4050F / BL4080F

ÖNEMLİ NOT: Batarya şarj kutusu, Makita batarya kartuşunu şarj etmek içindir. Asla başka amaçlarla veya diğer üretici firmaların bataryaları için kullanmayın.

NOT: Şarj gösterge lambası kapalıysa aşağıdaki durum nedeniyle şarj başlamayabilir:

- Henüz çalıştırılmış bir aletten alınan batarya kartuşu veya uzun süre doğrudan güneş ışığına maruz kalan bir yerde bırakılmış batarya kartuşu.
- Soğuk havaya maruz kalan bir yerde uzun süre bırakılmış batarya kartuşu.
- Şarj edilmeyi bekleyen batarya kartuşu. Aynı sırada şarj edilen bir batarya varsa diğer batarya şarj edilmez.

NOT: Şarj gösterge lambası kırmızı yanıp sönmeye başlarsa şarj yapılamıyor demektir. Cihaz veya batarya kartuşu üzerindeki terminaller tozla tıkanmış veya batarya kartuşu eskimiş veya hasarlı olabilir.

Etkin şarj prosedürü

Bu cihazda dört şarj sırası (A - D) bulunur ve her sıra bağımsızdır. Her sıraya batarya kartuşları takıldığında cihaz aynı anda dörde kadar batarya kartuşunu şarj edebilir.

Batarya kartuşları aynı sıraya takılırsa batarya kartuşları, konularına (I , II veya III) bakılmaksızın takıldıkları sırayla şarj edilirler.

Etkin şarj için batarya kartuşlarını şekilde okla gösterildiği gibi takın.

BCC01

► Şek.9

BCC02

► Şek.10

NOT: Batarya kartuşları, şarj cihazı fişe takılmadan önce takılırsa şarj sırası daima her sırada I - II - III şeklindedir.

Kapağın çıkarılıp takılması

⚠DİKKAT: Kapağı çıkarıp takarken cihazı yatay, dengeli ve kaydırmaz bir yere yerleştirin.

⚠DİKKAT: Çıkarılan kapağı bir raf veya kap gibi başka amaçlarla kullanmayın.

Kapak çıkarılıp takılabilir.

Kapağın çıkarılması

1. Kilitleme pimlerini, şekilde gösterildiği gibi ok yönünde pimler kapağa dokunana kadar hareket ettirin.

► **Şek.11:** 1. Kilitleme pimi 2. Kapak

2. Kapağı sonuna kadar açın.
3. Kapağı elinizle destekleyerek kilitleme pimlerini birer birer çıkarın.
4. Kapağı çıkarın ve kilitleme pimlerini orijinal konularına geri yerleştirin.

► **Şek.12:** 1. Kapak 2. Kilitleme pimi

NOT: Kilitleme pimi hareket ettiremiyor ve çıkarılması zorsa kilitleme pimini şekilde gösterildiği gibi çıkarmak için düz tornavida, bozuk para vb. kullanın.

► **Şek.13:** 1. Kilitleme pimi 2. Düz tornavida

Kapağın takılması

1. Kilitleme pimlerini çıkarın.
2. Kapağı elinizle destekleyerek kapağı tam açık konumda takın. Ardından kilitleme pimlerini teker teker tam olarak takın.

NOT: Kilitleme pimini takarken kilitleme pimi tık sesi ile yerine oturana kadar kilitleme pimini sıkıca taktığından emin olun.

Cihazın yerleştirilmesi

⚠DİKKAT: Cihazı yerleştirirken şarj kablosunun cihaz veya duvar tarafından kısırlanmadığından emin olun.

⚠DİKKAT: Cihazı dengeli ve kaydırmaz bir yüzeye yerleştirin. Yerleştirme yerinde engeller, çıkıntılar, eğim veya kaygan yüzeyler varsa cihaz düşebilir ve yaralanmaya neden olabilir.

⚠DİKKAT: Kapağın üzerinde MAKPAC hariç olmak üzere cihazın üzerinde hiçbir şey bırakmayın. Aksi takdirde düşme kazası meydana gelebilir.

⚠DİKKAT: Cihazı yatay olarak yerleştirirken cihazı, kapağın menteşesi aşağı bakar durumda yerleştirmeyin. Denge bozulabilir ve hasar ya da yaralanmaya neden olabilir.

⚠DİKKAT: Birden fazla cihazı yatay olarak yerleştirirken cihazı bir diğerinin üzerine koymayın. Denge bozulabilir ve yaralanmaya neden olabilir.

⚠DİKKAT: Cihaz yatay olarak yerleştirildiğinde batarya kartuşlarını takarken cihazı ellerinizle mutlaka destekleyin. Batarya kartuşlarını takarken cihazın düşmesini önlemek için tutamakları hatlatlarla sabitleyin.

⚠DİKKAT: Cihazı bir tezgah veya tabure merdiven olarak kullanmayın. Aksi takdirde hasar veya yaralanmaya neden olabilir.

Cihazı bir masa veya rafın üzerine yerleştirirken yukarıdaki dikkat uyarılarına uyun ve cihazı kullanımı kolay yönden yerleştirin.

Dikey yerleştirme

► Şek.14

Yatay yerleştirme

► Şek.15: 1. Menteşe

NOT: Cihazı yatay olarak yerleştirirken kapağı mutlaka çıkarın.

Soğutma sistemi

Bu cihaz, şarj performansını artırmak amacıyla ısıtılmalı şarj aleti için soğutma fanı ile donatılmıştır. Soğutma sırasında havanın sesi çıkar; bu ses, şarj aletinde sorun olmadığını gösterir.

Aşağıdaki durumlarda anormal şarj aleti sıcaklıkları konusunda uyarılmak için şarj aleti lambası kırmızı yanıp söner.

- Soğutma fanında sorun
- Şarj aletinin yetersiz soğutulması, örneğin tozla tıkanma

Şarj aleti lambası kırmızı yanıp sönsen bile batarya şarj edilebilir. Ancak bu durumda şarj süresi normalden daha uzun olur. Soğutma fanının sesini ve şarj aletindeki havalandırma deliğini kontrol edin. Havalandırma deliği tozla tıkanmış veya engellerle bloke olmuş olabilir.

Şarj aleti üzerindeki havalandırma deliğini soğutma için her zaman temiz tutun.

► **Şek.16:** 1. Şarj aleti lambası 2. Havalandırma deliği

NOT: Şarj aletini, havalandırma delikleri engellerle bloke olmayacak bir yere yerleştirin.

NOT: Şarj aleti lambası kırmızı yanıp sönmüyorsa soğutma fanından ses gelmese bile soğutma sistemi normal çalışıyordur.

NOT: Şarj aleti havalandırma delikleri temiz olmasına rağmen şarj aleti lambası kırmızı yanıp sönmüyorsa cihaza yerel Makita Servis Merkezinde bakım yaptırın.

Asma kilit deliği

Cihazda bir asma kilit deliği bulunur. Cihazın piyasa mevcut bir asma kilitle kilitlemesi hırsızlığın önlenmesine yardımcı olur.

► **Şek.17:** 1. Asma kilit deliği

MAKPAC'in takılması

İsteğe bağlı aksesuarlar

⚠DİKKAT: Cihazın MAKPAC'a dört montaj mandalı ile sabitlendiğinden emin olun. Aksi takdirde düşme kazası meydana gelebilir ve yaralanmaya neden olabilir.

⚠DİKKAT: Montaj mandalının kilidini açarken parmağınızı montaj mandalının üzerine sıkıca koyun. Aksi takdirde parmağınızı montaj mandalından beklenmedik şekilde kayarak yaralanmaya neden olabilir.

Cihaz, şekilde gösterildiği gibi MAKPAC'ın üstüne veya altına takılabilir.

► **Şek.18:** 1. MAKPAC

MAKPAC araba

İsteğe bağlı aksesuarlar

⚠DİKKAT: Cihazın, MAKPAC arabasının üzerine sıkıca takıldığından emin olun. Cihaz MAKPAC arabadan çıkabilir ve düşme kazası meydana gelebilir.

⚠DİKKAT: Basamaklar varsa MAKPAC arabayı dikkatli ve usulca taşıyın. Aksi takdirde düşme kazası hasara veya yaralanmaya neden olabilir.

⚠DİKKAT: MAKPAC arabasının üzerine 100 kg'dan fazla yüklemeyin. Aksi takdirde kaza veya hasar meydana gelebilir.

Cihaz MAKPAC arabaya takıldığında kolayca taşınabilir. MAKPAC arabayı kullanırken cihazı MAKPAC arabaya şekillerde gösterildiği gibi takın.

► **Şek.19:** 1. MAKPAC araba 2. Montaj mandalı

ÖNEMLİ NOT: MAKPAC arabayı hareket ettirmek için durdurucuyu kilitleyin.

► **Şek.20:** 1. Durdurucu

⚠DİKKAT: MAKPAC'a takılı cihazı MAKPAC arabayla taşırken cihazı alta yerleştirin. Aksi takdirde denge bozularak kazaya neden olabilir.

► **Şek.21:** 1. MAKPAC

MAKPAC taşıyıcı

İsteğe bağlı aksesuarlar

⚠DİKKAT: Basamaklarda taşırken dikkatli olun ve usulca taşıyın. Aksi takdirde düşme sonucu hasara veya yaralanmaya neden olabilir.

⚠DİKKAT: Cihazın üzerine çıkmayın ve MAKPAC dışında hiçbir şey yerleştirmeyin. Aksi takdirde düşme, kaza veya hasara neden olabilir.

Cihaz MAKPAC taşıyıcıya takıldığında kolayca taşınabilir.

Cihazı MAKPAC taşıyıcıya, şekillerde gösterildiği gibi düzgün bir şekilde takın.

Cihazın MAKPAC taşıyıcıya nasıl takılacağını anlamak için MAKPAC taşıyıcıyla verilen kullanma kılavuzunu okuyun.

⚠DİKKAT: Cihazı MAKPAC taşıyıcıya takarken cihazı, şekilde gösterildiği gibi Makita logosu MAKPAC taşıyıcı tekerleklerinin aksi tarafına bakacak şekilde takın. Aksi takdirde denge bozularak kazaya neden olabilir.

► **Şek.22:** 1. MAKPAC taşıyıcı

⚠DİKKAT: MAKPAC'a takılı cihazı MAKPAC taşıyıcıyla taşırken cihazı alta yerleştirin. Aksi takdirde denge bozularak kazaya neden olabilir.

► **Şek.23:** 1. MAKPAC

Tablannn deęiřtirilmesi

BCC01 ve BCC02 tablaları deęiřtirilebilir. Tablayı deęiř-tirmek isterseniz lütfen yerel Makita Servis Merkezine bařvurun.

► **řek.24:** 1. BCC01 tablası 2. BCC02 tablası

İSTEęE BAęLI AKSESUARLAR

▲ Dikkat: Bu aksesuarlar ve ek parçalar bu el kitabında belirtilen Makita aletiniz ile kullanılmak için tavsiye edilmektedir. Herhangi başka bir aksesuar ya da ek parça kullanılması insanlar için bir yaralanma riski getirebilir. Aksesuarları ya da ek parçaları yalnızca belirtilmiş olan kullanım amaçlarına uygun olarak kullanın.

Bu aksesuarlarla ilgili daha fazla bilgiye ihtiyaç duyar-sanız bulunduęunuz yerdeki yetkili Makita servisine bařvurun.

- MAKPAC
- MAKPAC araba
- MAKPAC taşıyıcı









NOT: Listedeki parçaların bazıları alet paketi içeri-sinde standart aksesuar olarak dahil edilmiş olabilir. Bunlar ülkeden ülkeye farklılık gösterebilir.

VARNING

Denna maskin kan användas av barn från 8 års ålder och äldre samt personer med nedsatt fysisk, sensorisk eller mental kapacitet eller brist på erfarenhet och kunskap förutsatt att de har fått handledning eller instruktioner om hur maskinen används på rätt sätt och förstår riskerna som det medför. Barn ska inte leka med maskinen. Rengöring och användarunderhåll ska inte utföras av barn utan tillsyn.

Symboler

Följande visar symbolerna som kan användas för utrustningen. Se till att du förstår innebörden innan användning.

	Endast för inomhusbruk.
	Läs igenom bruksanvisningen.
	DUBBEL ISOLERING
	Kortslut inte batteriet.
	Utsätt inte batteriet för vatten eller regn.
	Elda inte upp batteriet.
	Återvinn alltid batterier.
Li-ion	
	Stå inte på apparaten.







Gäller endast inom EU

P.g.a. förekomsten av farliga komponenter i utrustningen kan avfall innehållande elektrisk och elektronisk utrustning, ackumulatörer och batterier ha negativ inverkan på miljön och människors hälsa. Kassera inte elektriska och elektroniska apparater eller batterier ihop med hushållsavfall!

I enlighet med EU-direktiven om avfall som utgörs av eller innehåller elektrisk och elektronisk utrustning och om batterier och ackumulatörer och förbrukade batterier och ackumulatörer, och dess införlivande i nationell lagstiftning, bör förbrukad elektrisk och elektronisk utrustning, batterier och ackumulatörer förvaras separat och transporteras till en särskild uppsamlingsplats för kommunalt avfall, som drivs i enlighet med regelverket för miljöskydd. Detta anges av symbolen med den överkryssade soptunnan på hjul som sitter på utrustningen.

► Fig.1

► Fig.2

	Laddning (0 – 100 %).
	Laddning klar.
	Defekt batteri.
	Effektivt laddningsförfarande.



Effektivt laddningsförfarande.

FÖRSIKTIGT

1. **SPARA DESSA INSTRUKTIONER** – Denna bruksanvisning innehåller viktiga säkerhets- och bruksanvisningar för batteriladdningsboxen.
2. Innan batteriladdningsboxen används ska du läsa alla instruktioner och varningsmärken på (1) batteriladdningsboxen, (2) laddaren, (3) batteriet och (4) produkten som batteriet används för.
3. **FÖRSIKTIGT** – För att minska risken för personskador ska endast uppladdningsbara batterier från Makita laddas. Andra typer av batterier kan explodera och orsaka personskador och skador.
4. Icke laddningsbara batterier kan inte laddas i denna batteriladdningsbox.
5. Använd en strömkälla med den spänning som anges på laddarens typskylt.
6. Ladda inte batterikassetten i närheten av lättantändliga vätskor eller gaser.
7. Utsätt inte laddaren för regn, snö eller blöta förhållanden.
8. Bär aldrig laddaren i kabeln eller ryck i kabeln för att dra ut den ur eluttaget.
9. Efter laddning, eller innan något underhåll eller rengöring utförs, koppla bort laddaren från eluttaget. Dra ut med kontakten istället för sladden när du kopplar bort laddaren.
10. Se till att kabeln är placerad så att den inte kan trampas på, snubblas över eller på annat sätt utsättas för skada eller påverkan.
11. Använd inte laddaren med skadad sladd eller kontakt. Om kabeln eller kontakten är skadad, be ett Makita- auktoriserat servicecenter byta ut den för att undvika fara.
12. Använd inte eller ta isär laddaren om den har fått ett kraftigt slag, tappats eller på annat sätt skadats på något sätt; ta den till en fackman. Felaktig användning eller återmontering kan leda till risk för elektriska stötar eller brand.
13. Ladda inte batterikassetten om rumstemperaturen är **LÄGRE** än 10°C (50°F) eller **ÖVER** 40°C (104°F). Vid kall temperatur kanske laddning kan inte starta.
14. Försök inte att använda en transformator, en motorgenerator eller ett DC-uttag.
15. Låt inte något täcka eller täppa till laddarens ventilationsöppningar.
16. Koppla inte in eller ur sladden eller sätt i eller ta bort batteriet med våta händer.
17. Använd inte bensin, bensen, thinner, alkohol eller liknande för att rengöra laddaren. Missfärgning, deformation eller sprickor kan uppstå.

18. Förvara inte material som innehåller brännbara vätskor, gaser eller damm i apparaten.
19. Använd inte denna apparat för något annat ändamål än att ladda eller bära batterier.

Tillämplig laddare

• DC4002

⚠ FÖRSIKTIGT: Använd endast laddaren som anges ovan. Användning av andra laddare kan orsaka personskada och/eller brand.

Bära apparaten

⚠ FÖRSIKTIGT: Håll ordentligt i handtagen med båda händerna när du bär apparaten. Ett fall av apparaten resulterar i skada och personskada.

⚠ FÖRSIKTIGT: För att förhindra att apparaten faller när du bär den genom att hålla handtagen torra och rena för att undvika att den glider ur händerna.

⚠ FÖRSIKTIGT: Bär inte apparaten när laddaren är ansluten till apparaten.

⚠ FÖRSIKTIGT: Bär inte apparaten om locket inte är låst med spärren.

⚠ FÖRSIKTIGT: Se till att sätta i batterikassetterna ordentligt när du bär apparaten. Ett fall av batterikassetterna resulterar i skada och personskada.

⚠ FÖRSIKTIGT: Bär inte apparaten med något annat än batterikassetten och tillämplig laddare inuti.

⚠ FÖRSIKTIGT: Använd MAKPAC-vagnen (valfritt tillbehör) eller MAKPAC-kärran (valfritt tillbehör) om apparaten är tung. Apparaten är för tung för att bära när batterikassetterna sitter i apparaten. Osäker transport leder till olyckor eller personskador.

⚠ FÖRSIKTIGT: Stäng handtagen när de inte används.

Använd handtagen när du bär apparaten.

► Fig.3: 1. Handtag

Detaljer om MAKPAC-vagnen finns i avsnittet "MAKPAC-vagn".

Detaljer om MAKPAC-kärran finns i avsnittet "MAKPAC-kärra".

Öppna och stänga locket

⚠ FÖRSIKTIGT: Lås locket ordentligt med spärren när locket stängs.

⚠ FÖRSIKTIGT: Var försiktig så att du inte klämmer fingrarna när du öppnar och stänger locket.

⚠ FÖRSIKTIGT: Tvinga inte upp locket utan att öppna spärren. Det kan göra att spärren går sönder.

⚠ FÖRSIKTIGT: Tryck inte på locket när det är öppet. Det kan göra att locket går sönder.

⚠ FÖRSIKTIGT: Öppna inte locket om det finns något föremål på locket eller om apparaten är instabil. Att göra detta kan leda till skador och personskador.

Öppna locket

Lossa spärren enligt pilen och öppna locket.

► **Fig.4:** 1. Lock 2. Spärr

Stänga locket

Följ öppningsförfarandet i omvänd ordning.

Laddning

⚠ FÖRSIKTIGT: När apparaten sitter fast på något på undersidan, se då till att apparaten sitter ordentligt fast innan batteriet laddas.

Apparaten kan ladda fyra batterikassetter samtidigt.

1. Öppna locket och för in kontakten för laddaren i apparaten tills den klickar på plats. Anslut stickkontakten för laddaren i uttaget. Laddningsindikatorlampan lyser i cirka 10 sekunder innan den slocknar.

► **Fig.5:** 1. Lock 2. Kontakt

► **Fig.6:** 1. Laddningsindikatorlampan

2. Öppna locket på apparaten och för in batterikassetten. Tryck in batterikassetten ordentligt hela vägen tills den låser fast med ett litet klick. Om du kan se den röda indikatorn som figuren visar är den inte låst ordentligt. Laddningsindikatorlampan blinkar blått när laddningen starter och lyser grönt när laddningen är klar.

3. Ta efter laddningen bort batterikassetten från apparaten och koppla bort laddaren från uttaget. Ta bort batterikassetten genom att skjuta knappen på kassetten framsida samtidigt som du drar av den från apparaten.

► **Fig.7:** 1. Röd indikator 2. Knapp 3. Batterikasset

4. Tryck in låsknappen på kontakten för laddaren samtidigt som du tar bort kontakten från apparaten. Stäng sedan locket.

► **Fig.8:** 1. Låsknapp 2. Lock 3. Kontakt

OBS: Laddningstiden varierar beroende på temperatur (10 °C (50 °F) – 40 °C (104 °F)) och batterikassetten tillstånd, till exempel om den är ny eller inte har använts under en längre tid.

OBS: Laddningsindikatorlampan är av när batterikassetten inte laddas.

OBS: Se till att batterikassetten är tillräckligt laddad om du ansluter batterikassetten till apparaten förvarar den. Annars kan batterikassetten livslängd förkortas.

Batterispecifikationer				Laddningstid (minuter)			
				BCC01		BCC02	
Spänning	Li-ion batterikasset	Antal celler	Kapacitet (Ah)	Fyra batterikassetter samtidigt	Alla batterier	Fyra batterikassetter samtidigt	Alla batterier
40 V (max.)	BL4020	10	2	75	150	75	225
	BL4025	10	2,5	90	180	90	270
	BL4040 / BL4040F	10	4	145	290	145	435
	BL4050F	20	5	175	350	- *	- *
	BL4080F	20	8	280	560	- *	- *

* BCC02 gäller inte för följande batterikassetter: BL4050F / BL4080F

OBSERVERA: Batteriladdningsboxen är avsedd för laddning av batterikassetter från Makita. Använd den aldrig för andra ändamål eller för batterier från andra tillverkare.

OBS: Om laddningsindikatorlampan är släckt kanske laddningen inte starter på grund av förhållandena nedan:

- Batterikassett från en maskin som precis använts eller en batterikassett som har utsatts för direkt solljus under en lång tid.
- Batterikassett som har stått för länge på en plats som utsatts för kall luft.
- Batterikassett som väntar på att laddas. Om ett batteri laddas i samma rad kommer inte det andra batteriet att laddas.

OBS: Om laddningsindikatorlampan börjar blinka rött är laddning inte tillgängligt. Plintarna på apparaten eller batterikassetten kan vara igensatta med damm eller så är batterikassetten utsliten eller skadad.

Effektivt laddningsförfarande

Apparaten har fyra laddningsrader (A till D) och varje rad är oberoende. Om det finns en batterikassett i varje rad kan apparaten ladda upp till fyra batterikassetter samtidigt.

Om batterikassetterna sitter i samma rad laddas de i den ordning som de sattes i, oavsett placeringen i apparaten (I , II eller III).

Sätt i batterikassetterna enligt pilen i figuren för effektiv laddning.

BCC01

► Fig.9

BCC02

► Fig.10

OBS: Om batterikassetterna sätts i innan laddaren kopplas in blir laddningsordningen alltid I – II – III i varje rad.

Ta bort och montera locket

⚠FÖRSIKTIGT: Placera apparaten på en horisontell, stabil och halkfri plats när du tar bort eller monterar locket.

⚠FÖRSIKTIGT: Använd inte det borttagna locket för andra ändamål, som till exempel ett ställ eller en behållare.

Det går att ta bort och montera locket.

Ta bort locket

1. Flytta låsstiften i pilens riktning enligt figuren tills de kommer i kontakt med locket.

► Fig.11: 1. Låsstift 2. Lock

2. Öppna locket helt.
3. Ta bort ett låsstift i taget och stötta samtidigt locket med handen.

4. Ta bort locket och sätt tillbaka låsstiften på deras ursprungliga platser.

► Fig.12: 1. Lock 2. Låsstift

OBS: Om låsstiftet sitter fast och inte går att ta bort kan du till exempel använda en spårskruvmejsel eller ett mynt för att ta bort låsstiftet enligt figuren.

► Fig.13: 1. Låsstift 2. Spårskruvmejsel

Montera locket

1. Ta bort låsstiften.
2. Montera locket i det helt öppna läget samtidigt som du stöder locket med handen. Montera sedan låsstiften helt ett i taget.

OBS: Se till att föra in låsstiftet ordentligt tills det klickar på plats när låsstiften monteras.

Placering av apparaten

⚠FÖRSIKTIGT: När du installerar apparaten, se till att laddarens sladd inte kläms av apparaten eller väggen.

⚠FÖRSIKTIGT: Placera apparaten på en stabil halkfri yta. Om installationsplatsen har hinder, utsprång, sluttningar eller hala ytor kan apparaten falla och orsaka personskada.

⚠FÖRSIKTIGT: Lämna ingenting på apparaten förutom MAKPAC på locket. Annars kan en fallolycka inträffa.

⚠FÖRSIKTIGT: Placera inte apparaten med lockets gångjärn vända nedåt när du placerar apparaten horisontellt. Balansen blir då instabil och kan orsaka skada eller personskada.

⚠FÖRSIKTIGT: Placera inte apparater ovanpå varandra när du placerar flera apparater horisontellt. Balansen blir då instabil och kan orsaka personskada.

⚠FÖRSIKTIGT: Se till att stödja apparaten med båda händerna när den är placerad horisontellt och du för in batterikassetter. Säkra handtagen med rep för att förhindra att apparaten faller när du sätter i batterikassetterna.

⚠FÖRSIKTIGT: Använd inte apparaten som arbetsbänk eller pall. Annars kan det orsaka skada eller personskada.

Följ försiktighetsanvisningarna ovan och placera apparaten i den riktning som är praktisk att använda när apparaten placeras på en bänk eller en hylla.

Vertikal placering

► Fig.14

Horisontell placering

► Fig.15: 1. Gångjärn

OBS: Se till att ta bort locket när apparaten placeras horisontellt.

Kylsystem

Laddaren är utrustad med en kylfläkt för en uppvärmd laddare för att förbättra laddningsprestanda. Det kan komma ljud från luft som kommer ut från fläkten vid kylning. Detta innebär inget fel på laddaren.

Laddarens lampa blinkar rött för att varna för onormala laddartemperaturer i följande fall.

- Fel på kylfläkten
- Ofullständig nedkylning av laddaren, till exempel om den är igensatt av damm

Batteriet kan laddas även om laddarens lampa blinkar rött. Men laddningstiden blir längre än vanligt i detta fall. Kontrollera ljudet från kylfläkten och ventilationshålet på laddaren. Ventilationshålet kan vara igensatt av damm eller blockerad av hinder.

Håll alltid ventilationshålet på laddaren ren för kylning.

► Fig.16: 1. Laddarens lampa 2. Ventilationshål

OBS: Placera laddaren på en plats där ventilationshålen inte blockeras av hinder.

OBS: Om laddarens lampa inte blinkar rött fungerar kylsystemet normalt även om det inte hörs något ljud från kylfläkten.

OBS: Om laddarens lampa blinkar rött trots att laddarens ventilationshål är rena ska du serva apparaten på ditt lokala Makita-servicecenter.

Hål för hänglås

Apparaten har ett hål för ett hänglås. Läs apparaten med ett kommersiellt hänglås för att hjälpa till att förhindra stöld.

► Fig.17: 1. Hål för hänglås

Installera MAKPAC

Extra tillbehör

⚠FÖRSIKTIGT: Se till att apparaten är ordentligt monterad på MAKPAC med fyra monterings-spärrar. Annars kan en fallolycka inträffa och orsaka personskada.

⚠FÖRSIKTIGT: Håll fingret stadigt på monterings-spärren när du låser upp monterings-spärren. Annars kan fingret oväntat glida av monterings-spärren och orsaka personskada.

Apparaten kan fästas ovanpå eller under MAKPAC enligt figuren.

► Fig.18: 1. MAKPAC

MAKPAC-vagn

Extra tillbehör

⚠FÖRSIKTIGT: Se till att apparaten är ordentligt monterad på MAKPAC-vagnen. Apparaten kan lossna från MAKPAC-vagnen och en fallolycka kan inträffa.

⚠FÖRSIKTIGT: Flytta MAKPAC-vagnen försiktigt och tyst om det finns trappsteg. Annars kan en fallolycka orsaka skada eller personskada.

⚠FÖRSIKTIGT: Lasta inte mer än 100 kg på MAKPAC-vagnen. Annars kan en olycka eller skada inträffa.

Det går lätt att flytta apparaten när den sitter på MAKPAC-vagnen.

Fäst apparaten till MAKPAC-vagnen såsom visas i figuren nedan när MAKPAC-vagnen används.

► Fig.19: 1. MAKPAC-vagn 2. Monterings-spärr

OBSERVERA: Läs stoppanordningen när du inte flyttar MAKPAC-vagnen.

► Fig.20: 1. Stoppanordning

⚠FÖRSIKTIGT: Placera apparaten längst ned när du använder MAKPAC-vagnen för att flytta en apparat som är monterad till en MAKPAC. Annars blir balansen instabil och orsakar en olycka.

► Fig.21: 1. MAKPAC

MAKPAC-kärra

Extra tillbehör

⚠FÖRSIKTIGT: Flytta försiktigt och tyst över trappsteg. Annars kan en fallolycka inträffa och orsaka skada eller personskada.

⚠FÖRSIKTIGT: Stå inte ovanpå apparaten och placera inga andra föremål ovanpå den än MAKPAC. Annars kan det orsaka ett fall, en olycka eller skada.

Det går lätt att flytta apparaten när den sitter på MAKPAC-kärren.

Montera apparaten korrekt på MAKPAC-kärren enligt figurerna.

Läs bruksanvisningen som medföljer MAKPAC-kärren för att försäkra dig om hur du monterar apparaten till MAKPAC-kärren.

⚠FÖRSIKTIGT: När du monterar apparaten på MAKPAC-kärren ska du installera apparaten med Makita-logotypen vänd bort från hjulen på MAKPAC-kärren enligt figuren. Annars blir balansen instabil och orsakar en olycka.

► Fig.22: 1. MAKPAC-kärra

⚠ FÖRSIKTIGT: Placera apparaten längst ned när du använder MAKPAC-kärnan för att flytta en apparat som är monterad till en MAKPAC. Annars blir balansen instabil och orsakar en olycka.

► Fig.23: 1. MAKPAC

Byte av insats

Det går att byta ut insatserna för BCC01 och BCC02. Fråga ditt lokala Makita-servicecenter om du vill byta ut insatsen.

► Fig.24: 1. Insats för BCC01 2. Insats för BCC02

VALFRIA TILLBEHÖR

⚠ FÖRSIKTIGT: Följande tillbehör eller tillsatser rekommenderas för användning med den Makita-maskin som denna bruksanvisning avser. Om andra tillbehör eller tillsatser används kan det uppstå risk för personskador. Använd endast tillbehören eller tillsatserna för de syften de är avsedda för.

Kontakta ditt lokala Makita servicecenter om du behöver ytterligare information om dessa tillbehör.

- MAKPAC
- MAKPAC-vagn
- MAKPAC-kärna









OBS: Några av tillbehören i listan kan vara inkluderade i maskinpaketet som standardtillbehör. De kan variera mellan olika länder.

ADVARSEL

Dette apparatet kan brukes av barn fra 8 år og oppover og av personer med reduserte fysiske, sensoriske eller mentale evner eller mangel på erfaring og kunnskap, såfremt de holdes under oppsyn, har blitt gitt instruksjoner om sikker bruk av apparatet og forstår farene som er involvert. Barn skal ikke leke med apparatet. Rengjøring og brukervedlikehold skal ikke utføres av barn uten oppsyn.

Symboler

Nedenfor ser du symbolene som kan brukes for dette utstyret. Forviss deg om at du forstår hva de betyr, før du begynner å bruke maskinen.

	Bare til innendørs bruk.
	Les bruksanvisningen.
	DOBBEL ISOLERING
	Ikke kortslutt batteriet.
	Ikke utsett batteriet for vann eller regn.
	Ikke forsøk å brenne batteriet.
	Batterier må alltid gjenvinnes.
	Ikke trå på apparatet.



Kun for EU-land

På grunn av forekomst av farlige komponenter i utstyret, kan avfall fra elektrisk og elektronisk utstyr, akkumulatører og batterier ha en negativ innvirkning på miljøet og menneskers helse.





Ikke kast elektriske og elektroniske apparater eller batterier sammen med husholdningsavfall!

I samsvar med det europeiske direktivet om avfall fra elektrisk og elektronisk utstyr og om akkumulatører og batterier samt akkumulatører og batterier som skal kastes, samt deres tilpasning til nasjonal lovgivning, skal brukt elektrisk utstyr samt brukte batterier og akkumulatører samles inn separat og leveres til et eget innsamlingssted for kommunalt avfall, som driver virksomhet i samsvar med miljøvernforordningene.

Dette er angitt av symbolet med den overkryssede avfallsbeholderen som er plassert på utstyret.

► Fig.1

► Fig.2

	Lading (0–100 %).
	Lading fullført.
	Defekt batteri.
	Effektiv ladeprosedyre.



FORSIKTIG

1. **TA VARE PÅ DISSE INSTRUKSJONENE** – Denne håndboken inneholder viktige sikkerhetsinstruksjoner for batteriladekassen.
2. Før du bruker batteriladekassen, må du lese alle anvisninger og forsiktighetsskilt på (1) batteriladekassen, (2) laderen, (3) batteriet og (4) produktet som bruker batteriet.
3. **FORSIKTIG** – For å redusere risikoen for personskader må du bare lade opp Makita oppladbare batterier. Andre batterityper kan sprekke, og forårsake personskader og materielle skader.
4. Batterier som ikke er for opplading, kan ikke lades med denne batteriladekassen.
5. Bruk en strømtilførsel med den spenningen som er angitt på typeskiltet til laderen.
6. Ikke lad opp batteriinnsetningen i nærheten av brennbare væsker eller gasser.
7. Ikke utsett laderen for regn, snø eller fuktige forhold.
8. Du må aldri bære laderen etter ledningen eller trekke i ledningen for å koble fra stikkkontakten.
9. Etter at du har ladet opp eller før du utfører noe vedlikehold eller rengjøring må du ta ut kontakten til laderen. Trekk i støpselet og ikke i ledningen når du frakobler laderen.
10. Pass på at ledningen er plassert slik at den ikke blir tråkket på, snublet over eller ellers kan utsettes for skader eller stress.
11. Ikke bruk laderen hvis ledningen eller støpselet er skadet. Hvis ledningen eller støpselet er ødelagt, be et Makita-autorisert servicesenter om å få det skiftet ut for å unngå farlige situasjoner.
12. Ikke bruk eller demonter laderen hvis den har fått et kraftig slag, blitt sluppet ned eller skadet på annen måte. Ta den med til en kvalifisert servicetekniker. Feilaktig bruk kan resultere i risiko for elektrisk støt eller brann.
13. Ikke lad opp batteriinnsetningen når romtemperaturen er **UNDER 10 °C (50 °F)** eller **OVER 40 °C (104 °F)**. Ved lave temperaturer er det mulig at ladingen ikke starter.
14. Ikke forsøk å bruke en forsterkende transformator, en generator eller et DC-strømadapter.
15. Ikke la noe tildekke eller blokkere laderens ventiler.
16. Ikke sett inn eller ta ut støpselet eller sette inn og ta ut batteriet med våte hender.
17. Aldri bruk gasolin, bensin, tynner alkohol eller lignende til rengjøring av laderen. Det kan føre til misfarging, deformering eller sprekkdannelse.

18. **Ikke oppbevar materialer som inneholder antennbare væsker, gasser eller støv, i apparatet.**
19. **Ikke bruk dette apparatet til noe annet enn lading eller bæring.**

Passende lader

- DC4002

⚠ADVARSEL: Bruk kun laderen som er oppgitt over. Bruk av andre ladere kan føre til personskader og/eller brann.

Bære apparatet

⚠FORSIKTIG: Ha godt grep i håndtaket med begge hender når du bærer apparatet. Hvis apparatet faller, kan det bli ødelagt og forårsake personskade.

⚠FORSIKTIG: For å hindre at apparatet faller når du bærer det, må du alltid holde håndtakene tørre og rene slik at de ikke glipper fra hendene dine.

⚠FORSIKTIG: Ikke bær apparatet når det er tilkoblet laderen.

⚠FORSIKTIG: Ikke bær apparatet hvis ikke lokket er låst med låsemekanismen.

⚠FORSIKTIG: Pass på at batteriene er satt godt inn når du bærer apparatet. Hvis batteriene faller, kan de bli ødelagte og forårsake personskade.

⚠FORSIKTIG: Ikke bær apparatet med noe annet enn batteri og passende lader inni.

⚠FORSIKTIG: Bruk MAKPAC-vogn (valgfritt tilbehør) eller MAKPAC-tralle (valgfritt tilbehør) hvis apparatet er tungt. Apparatet er for tungt til å bære når batteriene er satt i. Utrygg bæring fører til ulykker eller personskade.

⚠FORSIKTIG: Lukk håndtakene når de ikke er i bruk.

Bruk håndtakene når du bærer apparatet.

► **Fig. 3:** 1. Håndtak

For nærmere informasjon om bruk av en MAKPAC-vogn, se avsnittet "MAKPAC-vogn".

For nærmere informasjon om bruk av en MAKPAC-tralle, se avsnittet "MAKPAC-tralle".

Åpne og lukke lokket

⚠FORSIKTIG: Lås lokket godt med låsemekanismen når du lukker lokket.

⚠FORSIKTIG: Pass på at du ikke får fingrene i klem når du åpner og lukker lokket.

⚠FORSIKTIG: Ikke tving lokket åpent uten å ta av låsemekanismen. Det kan føre til at låsemekanismen brekker.

⚠FORSIKTIG: Ikke bruk makt på lokket når det er åpent. Det kan føre til at lokket brekker.

⚠FORSIKTIG: Ikke åpne lokket hvis det er noe på det, eller hvis apparatet er ustabil. Det kan føre til at det blir ødelagt og til personskader.

Åpne lokket

Løsne låsemekanismen som vist med pilen, og åpne lokket.

► **Fig.4:** 1. Løkk 2. Låsemekanisme

Lukke lokket

Følg åpningsprosedyren i motsatt rekkefølge.

Lading

⚠FORSIKTIG: Når noe er festet under apparatet, må du forvisse deg om at apparatet er godt festet før du lader batteriet.

Dette apparatet kan lade fire batterier samtidig.

1. Åpne hetten og sett kontakten til laderen inn i apparatet til den klikker på plass. Sett inn støpselet til laderen i uttaket. Ladeindikatoren lyser i ca. 10 sekunder, og slukkes deretter.

► **Fig.5:** 1. Hette 2. Kontakt

► **Fig.6:** 1. Ladeindikator

2. Åpne lokket på apparatet og sett inn batteriet. Skyv det helt inn til det går i inngrep med et lite klikk. Hvis du kan se den røde indikatoren som vist i figuren, er det ikke helt låst. Ladeindikatoren blinker i blått når laderen starter og lyser grønt når ladingen er fullført.
3. Etter lading tar du batteriet ut av apparatet og tar ut støpselet fra laderen. For å ta ut batteriet må du skyve på knappen foran på batteriet og skyve det ut.

► **Fig.7:** 1. Rød indikator 2. Knapp 3. Batteriinnsetts

4. Ta ut kontakten til laderen fra apparatet mens du trykker på sperreknappen, og lukk deretter hetten.

► **Fig.8:** 1. Sperreknapp 2. Hette 3. Kontakt

MERK: Ladetiden varierer med temperaturen (10 °C (50°F)–40 °C (104°F)) og tilstanden til batteriet, for eksempel om det er nytt eller ikke har vært i bruk på lang tid.

MERK: Indikatorlampen er av når batteriene ikke lades.

MERK: Hvis du kobler batteriet til apparatet og deretter setter det vekk til oppbevaring, må du sørge for at batteriet er tilstrekkelig oppladet. Ellers kan batteriets levetid forkortes.

Batterispesifikasjoner				Ladetid (minutter)			
Spennning	Li-ion batteriinnsetts	Antall celler	Kapasitet (Ah)	BCC01		BCC02	
				Fire batterier samtidig	Alle batterier	Fire batterier samtidig	Alle batterier
40 V (maks.)	BL4020	10	2	75	150	75	225
	BL4025	10	2,5	90	180	90	270
	BL4040 / BL4040F	10	4	145	290	145	435
	BL4050F	20	5	175	350	- *	- *
	BL4080F	20	8	280	560	- *	- *

* BCC02 gjelder ikke for følgende batterier: BL4050F / BL4080F

OBS: Batteriladekassen er til lading av Makita-batterier. Den må aldri brukes til noe annet eller til andre produsenters batterier.

MERK: Hvis indikatorlampen er av, vil kanskje ikke ladingen starte på grunn av følgende tilstand:

- Batteriinnsetts et verktøy som nettopp har vært i gang eller en batteriinnsetts som har vært etterlatt på et sted det har blitt utsatt for sol over lang tid.
- Batteriinnsetts som har vært etterlatt på et sted det har blitt utsatt for kaldluft.
- Batteri som venter på å bli ladet. Hvis det er et batteri som lades i samme rad, blir ikke det andre batteriet ladet.

MERK: Hvis indikatorlampen endres til å blinke rødt, er ikke ladingen tilgjengelig. Terminalene på apparatet eller batteriet er blokkert av støv, eller batteriet er utslitt eller skadet.

Effektiv ladeprosedyre

Dette apparatet har fire laderader (A til D), og hver rad er uavhengig av de andre. Når batteriene settes inn i hver av radene, kan apparatet lade opptil fire batterier samtidig.

Hvis batteriene settes inn i samme rad, lades batteriene i rekkefølgen de settes inn i, uansett posisjon (I , II eller III).

For effektiv lading bør batteriene settes inn som vist med pilen i figuren.

BCC01

► Fig.9

BCC02

► Fig.10

MERK: Hvis batteriene settes inn før laderen kobles til, er laderekkefølgen alltid I - II - III i hver rad.

Ta av og sette på lokket

⚠FORSIKTIG: Plasser apparatet på et horisontalt, stabilt og sklissikkert sted når du tar av og setter på lokket.

⚠FORSIKTIG: Ikke bruk lokket som er tatt av, til noe annet, som for eksempel hylle eller beholder.

Lokket kan tas av og settes på.

Ta av lokket

1. Flytt låsepinnene i pilens retning, slik det vises i figuren, til de berører lokket.

► Fig.11: 1. Låsepinne 2. Løkk

2. Åpne lokket helt.

3. Ta ut låsepinnene én etter én mens du støtter lokket med hånden.

4. Ta av lokket og sett inn låsepinnene igjen i de opprinnelige posisjonene.

► Fig.12: 1. Løkk 2. Låsepinne

MERK: Når låsepinnen ikke kan beveges og er vanskelig å ta ut, kan du bruke et flatskrud eller en mynt e.l. til å ta ut låsepinnene som vist i figuren.

► Fig.13: 1. Låsepinne 2. Flatskrud

Sette på lokket

1. Ta ut låsepinnene.

2. Monter lokket i åpen stilling mens du støtter lokket med hånden. Monter deretter låsepinnene fullstendig én etter én.

MERK: Når du setter inn låsepinnen, må du passe på å sette den godt inn til den klikker på plass.

Plassere apparatet

⚠FORSIKTIG: Når du installerer apparatet, må du passe på at ikke laderkabelen kommer i klem av apparatet eller veggen.

⚠FORSIKTIG: Plasser apparatet på en stabil og sklissikker flate. Hvis det er hindringer, utspring, helning eller glatte flater på installasjonsstedet, kan apparatet falle og forårsake personskade.

⚠FORSIKTIG: Ikke sett noe på apparatet bortsett fra MAKPAC på lokket. Ellers kan det oppstå en fallulykke.

⚠FORSIKTIG: Når apparatet plasseres horisontalt, må det ikke plasseres med hengselen til lokket vendt nedover. Det kommer ut av balanse og blir ustabil, og kan forårsake skade eller personskade.

⚠FORSIKTIG: Når flere apparater plasseres horisontalt, må det ikke sette apparatene oppå hverandre. De kommer ut av balanse, blir ustabile og kan forårsake personskade.

⚠FORSIKTIG: Når apparatet er plassert horisontalt og du setter inn batteriene, må du passe på å støtte apparatet med hendene. For å unngå at apparatet faller når du setter inn batteriene, må du feste håndtakene med tau.

⚠FORSIKTIG: Ikke bruk apparatet som arbeidsflate eller krakk. Det kan føre til skade eller personskader.

Når apparatet plasseres på et bord eller en hylle, må du følge forholdsreglene over og plassere apparatet i en retning som gjør det lett å bruke.

Vertikal plassering

► Fig.14

Horisontal plassering

► Fig.15: 1. Hengsel

MERK: Pass på å ta av lokket når du plasserer apparatet horisontalt.

Kjølesystem

Laderen er utstyrt med kjølevifte for å forbedre ladeytelsen når laderen er oppvarmet. Lyden av luft som kommer ut under kjøling betyr at det ikke er noen problemer med laderen.

Laderlampen blinker rødt for å advare om unormale ladetemperaturer i følgende tilfeller.

- Problemer med kjøleviften
- Ufullstendig nedkjøling av laderen, hvis den f.eks. er tett av støv

Batteriet kan lades selv om laderlampen blinker rødt. Ladetiden vil imidlertid være lengre enn vanlig i dette tilfellet. Kontroller lyden på kjøleviften og ventilene på laderen. Ventilen kan være tilstoppet med støv eller blokkert av hindringer.

Ventilen på laderen må alltid holdes ren slik at laderen kan avkjøles.

► **Fig.16:** 1. Laderlampe 2. Ventil

MERK: Plasser laderen på et sted hvor ikke ventilene blir blokkert av hindringer.

MERK: Hvis laderlampen ikke blinker rødt, fungerer kjølesystemet normalt selv om det ikke kommer lyd fra kjøleviften.

MERK: Hvis laderlampen blinker rødt selv om lader-ventilene er rene, må apparatet leveres til service på et Makita servicesenter.

Hull for hengelås

Apparatet har et hull for hengelås. Apparatet kan låses med en vanlig tilgjengelig hengelås for å forhindre tyveri.

► **Fig.17:** 1. Hull for hengelås

Installere MAKPAC

Valgfritt tilbehør

⚠FORSIKTIG: Påse at apparatet er godt festet til MAKPAC med fire festehaker. Ellers kan det oppstå en fallulykke som fører til personskader.

⚠FORSIKTIG: Plasser fingeren godt på festehaken når du låser den opp. Ellers kan fingeren din glipe av festehaken uventet og forårsake personskade.

Apparatet kan festes til toppen eller bunnen av MAKPAC som vist i figuren.

► **Fig.18:** 1. MAKPAC

MAKPAC-kasse

Valgfritt tilbehør

⚠FORSIKTIG: Påse at apparatet er godt festet til MAKPAC-vognen. Apparatet kan løsne fra MAKPAC-vognen og forårsake fallulykke.

⚠FORSIKTIG: Hvis det er trinn, må MAKPAC-vognen bevegges rolig og forsiktig. Ellers kan det oppstå en fallulykke som forårsaker skade eller personskader.

⚠FORSIKTIG: Ikke belast MAKPAC-vognen med mer enn 100 kg. Ellers kan det oppstå en ulykke eller skade.

Apparatet kan enkelt bæres når det er festet til MAKPAC-vognen.

Når du bruker MAKPAC-vogn, fester du apparatet til MAKPAC-vognen som vist i figurene.

► **Fig.19:** 1. MAKPAC-vogn 2. Festehake

OBS: Lås stopperen når du ikke flytter MAKPAC-kassen.

► **Fig.20:** 1. Stopper

⚠FORSIKTIG: Når du bærer apparatet som er festet til MAKPAC etter MAKPAC-vognen, må du plassere apparatet nederst. Ellers kan det oppstå ubalanse og føre til ulykke.

► **Fig.21:** 1. MAKPAC

MAKPAC-tralle

Valgfritt tilbehør

⚠FORSIKTIG: Vær forsiktig når du beveger deg over trinn, og gå rolig. Ellers kan det oppstå skade eller personskader på grunn av fall.

⚠FORSIKTIG: Ikke stå oppå eller plasser andre elementer enn MAKPAC på apparatet. Ellers kan det forekomme fall, ulykke eller skade.

Apparatet kan enkelt bæres når det er festet til MAKPAC-trallen.

Fest apparatet til MAKPAC-trallen på riktig måte, som vist i figurene.

Les instruksjonshåndboken som følger med MAKPAC-trallen for å forvisse deg om hvordan apparatet festes til MAKPAC-trallen.

⚠FORSIKTIG: Når du monterer apparatet på MAKPAC-trallen, må du montere apparatet med Makita-logoen vendt bort fra MAKPAC-trallens hjul, som vist i figuren. Ellers kan det oppstå ubalanse og føre til ulykke.

► **Fig.22:** 1. MAKPAC-tralle

⚠FORSIKTIG: Når du bærer apparatet som er festet til MAKPAC etter MAKPAC-trallen, må du plassere apparatet nederst. Ellers kan det oppstå ubalanse og føre til ulykke.

► Fig.23: 1. MAKPAC

Skifte ut brettet

Brettene i BCC01 og BCC02 kan skiftes. Forhør deg med ditt lokale Makita-servicesenter dersom du vil skifte ut brettet.

► Fig.24: 1. Brett i BCC01 2. Brett i BCC02

VALGFRITT TILBEHØR

⚠FORSIKTIG: Det anbefales at du bruker dette tilbehøret eller verktøyet sammen med den Makita-maskinen som er spesifisert i denne håndboken. Bruk av annet tilbehør eller verktøy kan forårsake personskader. Tilbehør og verktøy må kun brukes til det formålet det er beregnet på.

Ta kontakt med ditt lokale Makita-servicesenter hvis du trenger mer informasjon om dette tilbehøret.

- MAKPAC
- MAKPAC-vogn
- MAKPAC-tralle







MERK: Enkelte elementer i listen kan være inkludert som standardtilbehør i verktøypakken. Elementene kan variere fra land til land.

VAROITUS

Tätä laitetta voivat käyttää myös 8-vuotiaat tai sitä vanhemmat lapset sekä henkilöt, joiden fyysiset, sensoriset tai henkiset kyvyt ovat rajoittuneet tai joilla ei ole kokemusta tai tietoa laitteen käytöstä, jos he käyttävät laitetta valvotusti tai jos heille annetaan riittävät ohjeet laitteen käyttämiseksi turvallisella tavalla ja he ymmärtävät siihen liittyvät riskit. Lapset eivät saa leikkiä laitteella. Lapset eivät saa puhdistaa tai huoltaa laitetta ilman valvontaa.

Symbolit

Laitteessa on mahdollisesti käytetty seuraavia symboleja. Opettele niiden merkitys ennen käyttöä.





	Vain sisäkäyttöön.
	Lue käyttöohje.
	KAKSINKERTAINEN ERISTYS
	Älä aseta akkua oikosulkuun.
	Älä altista akkua vedelle tai sateelle.
	Älä hävitä akkua polttamalla.
	Kierrätä akut.
Li-ion	
	Älä astu laitteen päälle.



Koskee vain EU-maita
Käytetyillä sähkö- ja elektroniikkalaitteilla, paristoilla ja akuilla voi olla negatiivisia ympäristö- ja terveysvaikutuksia niissä käytettyjen haitallisten osien takia. Älä hävitä sähkö- ja elektroniikkalaitteita tai akkuja kotitalousjätteen mukana! Vanhoja sähkö- ja elektroniikkalaitteita, paristoja ja akkuja koskevan EU-direktiivin ja sen perusteella laadittujen kansallisten lakien mukaan käytetyt sähkö- ja elektroniikkalaitteet, paristot ja akut on kierrätettävä toimittamalla ne erilliseen, ympäristönsuojelusäädösten mukaisesti toimivaan kierrätyspisteeseen. Tämä on ilmaista laitteessa olevalla yllivedetyn roska-astian symbolilla.

► Kuva1

► Kuva2

	Lataus (0–100 %).
	Lataus valmis.
	Viallinen akku.
	Tehokas lataustapa.
	Tehokas lataustapa.

HUOMIO

1. SÄILYLTÄ NÄMÄ OHJEET – Tässä oppaassa on tärkeitä turvallisuus- ja käyttöohjeita akun latauskoteloä varten.
2. Tutustu ennen akun latauskotelon käyttöönottoa kaikkiin (1) akun latauskotelon, (2) laturin, (3) akun ja (4) akkukäyttöisen tuotteen ohjeisiin ja varoitusteksteihin.
3. HUOMIO – Vammautumisriskin pienentämiseksi lataa laturilla vain Makitan uudelleenladataavia akkuja. Muun tyyppiset akut voivat rikkoutua ja aiheuttaa vammoja ja vaurioita.
4. Tällä akun latauskotelolla ei voi ladata akkuja, joita ei ole tarkoitettu uudelleenladattaviksi.
5. Käytä virtalähdettä, jonka jännite on laturin arvokilven mukainen.
6. Älä lataa akkupakettia syttyvien nesteiden tai kaasujen läheisyydessä.
7. Älä altista laturia sateelle, lumelle tai kosteille olosuhteille.
8. Älä kanna laturia virtajohtosta tai irrota sitä pistorasiasta virtajohtosta vetämällä.
9. Irrota laturi virtalähteestä aina lataamisen jälkeen ja ennen minkään huolto- tai puhdistustoimien tekemistä. Vedä liitinosasta, älä virtajohtosta, kun irrotat laturin.
10. Varmista, että virtajohto on sijoitettu niin, ettei sen päälle astuta tai siihen kompastuta tai ettei se voi vaurioitua muutoin.
11. Älä käytä laturia, jonka virtajohto tai liitinosaa on vaurioitunut. Jos virtajohto tai liitinosaa on vaurioitunut, korjauta se valtuutetussa Makita-huollossa vaaratilanteiden välttämiseksi.
12. Älä käytä tai pura laturia, jos siihen on kohdistunut terävä isku, se on pudotettu tai se on muutoin vaurioitunut. Tarkistuta tällainen laturi valtuutetussa huollossa. Virheellinen käyttö tai purkaminen voi aiheuttaa sähköiskun tai tulipalon vaaran.
13. Älä lataa akkupaketteja, kun huonelämpötila on ALLE 10 °C (50°F) tai YLI 40 °C (104°F). Lataaminen ei ehkä käynnisty kylmissä lämpötiloissa.
14. Älä yritä käyttää jännitteennostomuuntajalla, generaattorilla tai tasavirtalähteellä.
15. Älä peitä laturin ilmanvaihtoaukkoja tai päästä niitä tukkeutumaan.
16. Älä kytke tai irrota virtajohtoa tai aseta akkua paikalleen märin käsin.
17. Älä koskaan käytä bensiniä, ohenteita, alkoholia tai tms. aineita laturin puhdistamiseen. Muutoin laitteeseen voi tulla värjäytyymiä, muodon vääristymiä tai halkeamia.
18. Älä säilytä tullenarkoja nesteitä, kaasuja tai pölyä laitteessa.
19. Älä käytä tätä laitetta mihinkään muuhun tarkoitukseen kuin lataamiseen tai kuljettamiseen.

Käytettävä laturi

- DC4002

VAROITUS: Käytä vain edellä ilmoitettua laturia. Muiden laturien käyttäminen voi aiheuttaa loukkaantumisen ja/tai tulipalon.

Laitteen kuljettaminen

HUOMIO: Pidä kahvoista kiinni tukevasti molemmiin käsiin, kun kuljetat laitetta. Laitteen putoamisesta seuraa rikkoutuminen ja henkilövahinko.

HUOMIO: Jotta laite ei putoaisi, kun sitä kuljetetaan, pidä kahvat aina kuivina ja puhtaina, jotta ne eivät luiskahda käsistäsi.

HUOMIO: Älä kuljeta laitetta, kun siihen on kytketty laturi.

HUOMIO: Älä kuljeta laitetta, jos sen kantta ei ole lukittu salvalla.

HUOMIO: Muista asettaa akkupaketit kunnonlla, kun kuljetat laitetta. Akkupakettien putoamisesta seuraa rikkoutuminen ja henkilövahinko.

HUOMIO: Älä kuljeta laitetta, jos sen sisällä on jotain muuta kuin akkupaketti ja käytettävä laturi.

HUOMIO: Käytä MAKPAC-kärryä (lisävaruste) tai MAKPAC-työntökärryä (lisävaruste), jos laite on painava. Laite on liian painava kannettavaksi, jos akkupaketit on asetettu. Vaarallisesta kantamisesta seuraa onnettomuuksia tai henkilövahinko.

HUOMIO: Sulje kahvat, kun niitä ei käytetä.

Käytä kahvoja, kun kuljetat laitetta.

► **Kuva3:** 1. Kahva

Lisätietoja MAKPAC-kärryn käyttämisestä on kohdassa "MAKPAC-kärry".

Lisätietoja MAKPAC-työntökärryn käyttämisestä on kohdassa "MAKPAC-työntökärry".

Kannen avaaminen ja sulkeminen

⚠️HUOMIO: Lukitse kansi kunnolla salvalla, kun suljet kannen.

⚠️HUOMIO: Varo, etteivät sormesi jää kannen väliin, kun sitä avataan ja suljetaan.

⚠️HUOMIO: Älä avaa kantta väkisin irrottamatta salpaa. Muutoin salpa saattaa rikkoutua.

⚠️HUOMIO: Älä kohdistu kanteen voimaa, kun se on auki. Muutoin kansi saattaa rikkoutua.

⚠️HUOMIO: Älä avaa kantta, jos sen päällä on jotain tai jos laite on epävakaa. Muutoin seurauksena voi olla rikkoutuminen ja henkilövahinko.

Kannen avaaminen

Vapauta salpa nuolen mukaisesti ja avaa kansi.

► **Kuva4:** 1. Kansi 2. Salpa

Kannen sulkeminen

Toimi päinvastaisessa järjestyksessä.

Lataus

⚠️HUOMIO: Jos laitteen alle on kiinnitetty jotain, varmista ennen akun lataamista, että laite on kiinnitetty kunnolla.

Tämä laite voi ladata neljää akkupakettia samaan aikaan.

1. Avaa suojus ja aseta laturin liitin laitteeseen niin, että se naksahtaa. Aseta laturin virtapistoke pistorasiaan. Latauksen merkkivalo syttyy noin 10 sekunniksi ja sammuu sitten.

► **Kuva5:** 1. Suojus 2. Liitin

► **Kuva6:** 1. Latauksen merkkivalo

2. Avaa laitteen kansi ja aseta akkupaketti. Paina sitä, kunnes se naksahtaa lukkoon. Jos näet kuvan mukaisen punaisen ilmaisimen, se ei ole lukkiutunut kunnolla. Latauksen merkkivalo vilkkuu sinisenä, kun lataus alkaa, ja palaa vihreänä, kun lataus on valmis.

3. Kun lataus on valmis, poista akkupaketti laitteesta ja irrota laturi pistokkeesta. Kun haluat irrottaa akkupaketin, paina sen etupuolella olevaa painiketta ja liu'uta se ulos laitteesta.

► **Kuva7:** 1. Punainen ilmaisin 2. Painike 3. Akkupaketti

4. Irrota laturin liitin laitteesta samalla, kun painat lukituspainiketta, ja sulje sitten suojus.

► **Kuva8:** 1. Lukituspainike 2. Suojus 3. Liitin

HUOMAA: Latausaika vaihtelee lämpötilan (10 °C (50 °F) – 40 °C (104 °F)) ja akkupaketin kunnon mukaan, esim. uusi tai pitkään käyttämättä ollut akku.

HUOMAA: Latauksen merkkivalo ei pala, kun akkupakettia ei ladata.

HUOMAA: Jos liität akkupaketin laitteeseen ja varastoit sen, varmista, että akkupakettia on ladattu tarpeeksi. Muutoin akkupaketin käyttöikä saattaa lyhentyä.

Akun tekniset tiedot				Latausaika (minuutteina)			
Jännite	Litiumioni-akkupaketti	Kennojen määrä	Kapasiteetti (Ah)	BCC01		BCC02	
				Neljä akkupakettia samaan aikaan	Kaikki akut	Neljä akkupakettia samaan aikaan	Kaikki akut
40 V (maks.)	BL4020	10	2	75	150	75	225
	BL4025	10	2,5	90	180	90	270
	BL4040 / BL4040F	10	4	145	290	145	435
	BL4050F	20	5	175	350	- *	
	BL4080F	20	8	280	560	- *	

* BCC02 ei sovi seuraaville akkupaketeille. : BL4050F / BL4080F

HUOMAUTUS: Akun latauskotelo on tarkoitettu Makita-akkupakettien lataamiseen. Älä koskaan käytä sitä muihin tarkoituksiin tai muiden valmistajien akkujen lataamiseen.

HUOMAA: Jos latauksen merkkivalo ei pala, latausta ei ehkä voida aloittaa seuraavista syistä:

- Akkupaketti on otettu juuri käytössä olleesta laitteesta tai akkupaketti on ollut suorassa auringonvalossa pitkään.
- Akkupaketti on ollut pitkään kylmässä.
- Akkupaketti, joka odottaa lataamista. Jos samalla rivillä ladataan yhtä akkua, toista akkua ei ladata.

HUOMAA: Jos latauksen merkkivalo alkaa vilkkua punaisena, lataus ei ole käytettävissä. Laitteen tai akkupaketin liittimet voivat olla pölyn tukkimia, tai akkupaketti voi olla loppuun kulunut tai vaurioitunut.

Tehokas lataustapa

Tässä laitteessa on neljä latausriviä (A–D), ja jokainen rivi on itsenäinen. Kun kuhunkin riviin asetetaan akkupaketti, laite voi ladata enintään neljää akkupakettia samaan aikaan.

Jos akkupaketit asetetaan samaan riviin, ne ladataan niiden asettamisjärjestyksessä sijainnista riippumatta (I, II tai III).

Aseta akkupaketit tehokasta latausta varten kuvan nuolen osoittamalla tavalla.

BCC01

► Kuva9

BCC02

► Kuva10

HUOMAA: Jos akkupaketit asetetaan ennen laturin kytkemistä pistorasiaan, latausjärjestys on jokaisella rivillä aina I – II – III.

Kannen irrottaminen ja asentaminen

▲HUOMIO: Aseta laite vaakasuoraan, vakaa-seen ja luistamattomaan paikkaan, kun irrotat tai asennat kannta.

▲HUOMIO: Älä käytä irrotettua kannta muihin tarkoituksiin, kuten telineenä tai säiliönä.

Kansi voidaan irrottaa ja asentaa.

Kannen irrottaminen

- Siirrä lukitustappeja kuvan nuolen suuntaan, kunnes ne koskettavat kannta.
► **Kuva11:** 1. Lukitustappi 2. Kansi
- Avaa kansi kokonaan.
- Irrota lukitustapit yksi kerrallaan samalla, kun tuet kannta kädellä.
- Irrota kansi ja laita lukitustapit takaisin paikoilleen.
► **Kuva12:** 1. Kansi 2. Lukitustappi

HUOMAA: Jos lukitustappia ei voi liikuttaa ja sen irrottaminen on vaikeaa, irrota lukitustappi kuvan mukaisesti käyttämällä tasapainista ruuvitalttaa, kolikkoa tms.

► **Kuva13:** 1. Lukitustappi 2. Tasapäinen ruuvitaltta

Kannen asentaminen

- Irrota lukitustapit.
- Asenna kansi täysin avoimeen asentoon samalla, kun tuet kannta kädellä. Asenna sitten lukitustapit yksitellen kunnolla.

HUOMAA: Kun asennat lukitustappia, paina sitä lujasti, kunnes se naksahtaa.

Laitteen sijoittaminen

▲HUOMIO: Kun asennat laitetta, varmista, ettei laturin johto jaa laitteen tai seinän puristukseen.

▲HUOMIO: Sijoita laite vakaalle ja luistamattomalle pinnalle. Jos asennuspaikassa on esteitä, ulkonemia tai kaltevia tai liukkaita pintoja, laite saattaa pudota ja aiheuttaa henkilövahingon.

▲HUOMIO: Älä jätä laitteen päälle mitään muuta kuin kannella oleva MAKPAC. Muutoin seurauksena voi olla onnettomuuteen johtava kaatuminen.

▲HUOMIO: Kun sijoitat laitteen vaaka-asentoon, älä sijoita sitä niin, että kannen sarana osoittaa alaspäin. Tasapainosta tulee epävakaa, mistä voi seurata vaurio tai henkilövahinko.

▲HUOMIO: Kun sijoitat useita laitteita vaaka-asentoon, älä sijoita niitä päällekkäin. Tasapainosta tulee epävakaa, mistä voi seurata henkilövahinko.

▲HUOMIO: Kun laite on sijoitettu vaaka-asentoon ja akkupaketteja asetetaan, tue laitetta käsillä. Estä laitteen kaatuminen akkupaketteja asetettaessa kiinnittämällä kahvat köysillä.

▲HUOMIO: Älä käytä laitetta työpenkinä tai askelmana. Muutoin seurauksena voi olla vaurio tai henkilövahinko.

Kun sijoitat laitteen pöydälle tai hyllylle, noudata edellä olevaa varoitusta ja sijoita laite suuntaan, jossa sitä on helppo käyttää.

Sijoittaminen pystyasentoon

► Kuva14

Sijoittaminen vaaka-asentoon

► **Kuva15:** 1. Sarana

HUOMAA: Muista irrottaa kansi, kun sijoitat laitteen vaaka-asentoon.

Jäähdytysjärjestelmä

Tässä laturissa on jäähdytystuuletin kuumennutta laturia varten lataustehon parantamiseksi. Ilmavirran ääntä kuuluu laturista jäähdytyksen aikana, eikä se ole merkki laturin ongelmasta.

Seuraavissa tapauksissa laturin merkkivalo vilkkuu punaisena varoituksena laturin epänormaalisti lämpötilasta.

- Jäähdytystuulettimen ongelma
- Laturi ei ole jäähtynyt riittävästi esimerkiksi pölyn vuoksi

Akkua voidaan ladata, vaikka laturin merkkivalo vilkkuu punaisena. Latausaika on tällöin kuitenkin normaalia pidempi. Tarkista laturin jäähdytystuulettimen ääni ja ilmanvaihtoaukko. Ilmanvaihtoaukko saattaa olla pölyn tukkima tai esteiden peitossa.

Pidä laturin ilmanvaihtoaukko aina puhtaana jäähdytystä varten.

► **Kuva16:** 1. Laturin merkkivalo 2. Ilmanvaihtoaukko

HUOMAA: Sijoita laturi paikkaan, jossa esteet eivät peitä ilmanvaihtoaukkoja.

HUOMAA: Jos laturin merkkivalo ei vilku punaisena, jäähdytysjärjestelmä toimii normaalisti, vaikka jäähdytystuulettimesta ei kuuluisi ääntä.

HUOMAA: Jos laturin merkkivalo vilkkuu punaisena, vaikka laturin ilmanvaihtoaukot ovat puhtaat, anna valtuutetun Makita-huoltoliikkeen huoltaa laite.

Reikä riippulukkoa varten

Laitteessa on reikä riippulukkoa varten. Laitteen lukitseminen erikseen myytävällä riippulukolla auttaa ehkäisemään varkauksia.

► **Kuva17:** 1. Reikä riippulukkoa varten

MAKPACin asentaminen

Lisävaruste

▲HUOMIO: Varmista, että laite on kiinnitetty lujasti MAKPACiin neljällä kiinnityssalvalla. Muutoin seurauksena voi olla putoamisesta johtuva henkilövahinko.

▲HUOMIO: Aseta sormi tiukasti kiinnityssalvan päälle, kun avaat sitä. Muutoin sormi saattaa luiskahtaa odottamatta pois kiinnityssalvan päältä aiheuttaen vamman.

Laitte voidaan kiinnittää MAKPACin päälle tai pohjaan kuvan mukaisesti.

► **Kuva18:** 1. MAKPAC

MAKPAC-kärri

Lisävaruste

▲HUOMIO: Varmista, että laite on kiinnitetty kunnolla MAKPAC-kärriin. Muutoin laite saattaa irrota MAKPAC-kärriästä ja aiheuttaa putoamisesta johtuvan onnettomuuden.

▲HUOMIO: Siirrä MAKPAC-kärriä varovasti ja hitaasti portaisa. Muutoin seurauksena voi olla putoamisesta johtuva vaurio tai henkilövahinko.

▲HUOMIO: Älä laita MAKPAC-kärriin yli 100 kg kuormaa. Muutoin seurauksena voi olla onnettomuus tai vaurio.

Laitetta voidaan kuljettaa helposti kiinnittämällä se MAKPAC-kärriin.

Kiinnitä MAKPAC-kärriä käytettäessä laite MAKPAC-kärriin kuvien mukaisesti.

► **Kuva19:** 1. MAKPAC-kärri 2. Kiinnityssalpa

HUOMAUTUS: Lukitse pidäke, kun MAKPAC-kärriä ei siirretä.

► **Kuva20:** 1. Pidäke

▲HUOMIO: Kun kuljetat MAKPACiin kiinnitettyä laitetta MAKPAC-kärriä, sijoita laite pohjalle. Muutoin tasapaino muuttuu epävakaaaksi ja aiheuttaa onnettomuuden.

► **Kuva21:** 1. MAKPAC

MAKPAC-työntökärri

Lisävaruste

▲HUOMIO: Ole varovainen, kun kuljet portaisa, ja liiku hitaasti. Muutoin seurauksena voi olla putoamisesta johtuva vaurio tai henkilövahinko.

▲HUOMIO: Älä seiso laitteen päällä äläkä laitteen päälle mitään muuta kuin MAKPAC. Muutoin seurauksena voi olla kaatuminen, onnettomuus tai vaurio.

Laitetta voidaan kuljettaa helposti kiinnittämällä se MAKPAC-työntökärriin.

Kiinnitä laite oikein MAKPAC-työntökärriin kuvien mukaisesti.

Lue MAKPAC-työntökärriin käyttöohjeesta, miten laite kiinnitetään MAKPAC-työntökärriin.

▲HUOMIO: Kun laite asennetaan MAKPAC-työntökärriin, asenna se niin kuvan mukaisesti niin, että Makita-logo osoittaa pois päin MAKPAC-työntökärriin renkaista. Muutoin tasapaino muuttuu epävakaaaksi ja aiheuttaa onnettomuuden.

► **Kuva22:** 1. MAKPAC-työntökärri

⚠HUOMIO: Kun kuljetat MAKPACiin kiinnitettyä laitetta MAKPAC-työntökärryllä, sijoita laite pohjalle. Muutoin tasapaino muuttuu epävakaaksi ja aiheuttaa onnettomuuden.

► Kuva23: 1. MAKPAC

Alustan vaihtaminen

BCC01:n ja BCC02:n alustat voidaan vaihtaa. Ota yhteyttä paikalliseen Makita-huoltokeskukseen, jos haluat vaihtaa alustan.

► Kuva24: 1. BCC01:n alusta 2. BCC02:n alusta

LISÄVARUSTEET

⚠HUOMIO: Seuraavia lisävarusteita tai laitteita suositellaan käytettäväksi tässä ohjeessa kuvatun Makita-työkalun kanssa. Muiden lisävarusteiden tai laitteiden käyttö voi aiheuttaa henkilövahinkoja. Käytä lisävarusteita ja -laitteita vain niiden käyttötarkoituksen mukaisesti.

Jos tarvitset apua tai yksityiskohtaisempia tietoja seuraavista lisävarusteista, ota yhteys paikalliseen Makitan huoltoon.

- MAKPAC
- MAKPAC-kärry
- MAKPAC-työntökärry









HUOMAA: Jotkin luettelossa mainitut varusteet voivat sisältyä työkalun toimitukseen vakiovarusteina. Ne voivat vaihdella maittain.

BRĪDINĀJUMS

Šo ierīci drīkst izmantot bērni no 8 gadu vecuma un personas ar samazinātām fiziskām, maņu vai psihiskām spējām, vai kam trūkst pieredzes un zināšanu, ja tām nodrošināta uzraudzība un sniegti norādījumi par ierīces drošu izmantošanu un ja ir izprasti saistītie apdraudējumi. Bērni nedrīkst spēlēt ar ierīci. Ierīces tīrīšanu un apkopi nedrīkst veikt bērni bez uzraudzības.

Simboli

Tālāk ir attēloti simboli, kas var attiekties uz darbarīka lietošanu. Pirms darbarīka izmantošanas pārliecinieties, vai pareizi izprotat to nozīmi.

	Lietot tikai telpās.
	Izlasiet lietošanas rokasgrāmatu.
	DIVKĀRŠĀ IZOLĀCIJA
	Neradiet īssavienojumus.
	Sargiet akumulatoru no ūdens un lietus.
	Nedeziniet akumulatoru.
 Li-ion	Vienmēr nododiet akumulatoru atkārtotai pārstrādei.
	Nekāpiet uz ierīces.



Tikai ES valstīm

Tā kā šajā aprīkojumā ir bīstamas sastāvdaļas, elektrisko un elektronisko iekārtu, akumulatoru un bateriju atkritumi var negatīvi ietekmēt apkārtnējo vidi un cilvēka veselību.





Elektroierīces, elektroniskās ierīces un akumulatorus nedrīkst izmest kopā ar mājsaimeniecības atkritumiem!

Saskaņā ar Eiropas direktīvu par elektrisko un elektronisko iekārtu atkritumiem, akumulatoriem un baterijām, kā arī akumulatoru un bateriju atkritumiem un šīs direktīvas pielāgošanu valsts tiesību aktiem elektrisko un elektronisko iekārtu, bateriju un akumulatoru atkritumi ir jāglabā atsevišķi un jānogādā uz sadzīves atkritumu dalītās savākšanas vietu, ievērojot attiecīgos vides aizsardzības noteikumus.

Par to liecina uz iekārtas redzams simbols ar pārsvītrotu atkritumu konteineru uz riteņiem.

► Att.1

► Att.2

	Notiek uzlāde (0–100 %).
	Lādēšana pabeigta.
	Bojāts akumulators.
	Efektīva uzlādes procedūra.
	Efektīva uzlādes procedūra.

UZMANĪBU

1. **SAGLABĀJIET ŠO INSTRUKCIJU** – šajā dokumentā ir svarīgas drošības un lietošanas norādes attiecībā uz akumulatoru uzlādes koferi.
2. Pirms akumulatoru uzlādes kofera lietošanas izlasiet visus norādījumus un brīdinājumus, kas atrodas uz (1) akumulatoru uzlādes kofera, (2) lādētāja, (3) akumulatora un (4) izstrādājuma, kurā tiek izmantots akumulators.
3. **UZMANĪBU** – lai mazinātu traumu risku, lādējiet tikai Makita tipa akumulatorus. Cita tipa akumulatori var aizdegties, radot traumas un bojājumus.
4. Nelādējamus akumulatorus ar šo uzlādes koferi lādēt nedrīkst.
5. Izmantojiet strāvas avotu ar spriegumu, kas atbilst lādētāja datu plāksnē norādītajam.
6. Nelādējiet akumulatora kasetni viegli uzliesmojošu šķidrums un gāzu tuvumā.
7. Sargiet lādētāju no lietus, sniega un slapjuma.
8. Nepārnēsājiet lādētāju, turot to aiz vada, un neatvienojiet to no strāvas avota, raujot aiz vada.
9. Kad lādēšana pabeigta, kā arī pirms ķeraties klāt jebkādiem apkopes vai tīrīšanas darbiem, vienmēr atvienojiet lādētāju no strāvas avota. Atvienojot lādētāju no strāvas avota, satveriet spraudni, nevis vadu.
10. Novietojiet vadu tā, lai uz tā nevarētu uzkāpt, aiz tā nevarētu paklupt un lai tas nebūtu pakļauts jebkādi citai negatīvai ietekmei.
11. Neizmantojiet lādētāju, ja vads vai spraudnis ir bojāts. Ja vads vai spraudnis ir bojāts, vērsieties Makita pilnvarotā apkopes centrā, lai bojāto detaļu nomainītu un izvairītos no bīstamām situācijām.
12. Neizmantojiet lādētāju un nemēģiniet to izjaukt, ja tas saņēmis smagu triecienu, nokritis vai ticis kā citādi bojāts; šādā gadījumā sazinieties ar kvalificētu apkopes speciālistu. Nepareiza lietošana vai salikšana var radīt elektrotriecienu vai aizdegšanās risku.
13. Nelādējiet akumulatora kasetni, ja telpas temperatūra ir ZEMĀKA par 10°C (50°F) vai AUGSTĀKA par 40°C (104°F). Aukstā laikā lādēšana var nebūt iespējama.
14. Neizmantojiet paaugstinošo pārveidotāju, motora ģeneratoru vai līdzstrāvas barošanas avotu.
15. Raugieties, lai lādētāja ventilatora atveres nebūtu aizsegta vai aizsērējusi.
16. Nespraudiet un neatvienojiet spraudni, kā arī nepievienojiet un neatvienojiet akumulatorus ar slapjām rokām.
17. Lādētāja tīrīšanai neizmantojiet degvielu, benzīnu, šķīdinātāju, spirtu vai līdzīgus šķidrumus. Tas var radīt izbalēšanu, deformāciju vai plaisas.
18. Neglabājiet ierīcē materiālus, kas satur viegli uzliesmojošus šķidrumus, gāzes vai putekļus.
19. Neizmantojiet šo ierīci citiem mērķiem, izņemot uzlādi vai pārnēsāšanu.

Piemērotais lādētājs

- DC4002

▲BRĪDINĀJUMS: Izmantojiet vienīgi iepriekš norādīto lādētāju. Citu lādētāju izmantošana var radīt traumu un/vai aizdegšanās risku.

Ierīces pārnēsāšana

▲UZMANĪBU: Pārnēsājot ierīci, cieši turiet rokturus ar abām rokām. Ierīces nomešana var izraisīt tās salūšanu, kā arī fiziskus ievainojumus.

▲UZMANĪBU: Lai nepieļautu ierīces nokrišanu pārnēsāšanas laikā, vienmēr gādājiet, lai rokturi būtu sausi un tīri, tādējādi novēršot to izslīdēšanu no rokām.

▲UZMANĪBU: Nenesiet ierīci, ja tai ir pievienots lādētājs.

▲UZMANĪBU: Nenesiet ierīci, ja tās vāks nav nofiksēts ar fiksatoru.

▲UZMANĪBU: Gādājiet, lai akumulatora kasetnes būtu ievietotas stingri, kad pārnēsājat ierīci. Akumulatora kasetņu nomešana var izraisīt to salūšanu, kā arī fiziskus ievainojumus.

▲UZMANĪBU: Nenesiet ierīci, ja tajā ievietots jebkas cits, izņemot akumulatora kasetnes un atbilstošo lādētāju.

▲UZMANĪBU: Ja ierīce ir smaga, izmantojiet MAKPAC ratiņus (papildpiederums) vai MAKPAC ratus (papildpiederums). Ierīce ir pārāk smaga pārnēsāšanai, ja tajā ir ievietotas akumulatora kasetnes. Nedroša pārnēsāšana var izraisīt negatīvumus vai fiziskus ievainojumus.

▲UZMANĪBU: Nolaidiet rokturus, kad tos neizmantojat.

Izmantojiet rokturus, pārnēsājot ierīci.

► **Att.3:** 1. Rokturis

Plašāku informāciju par MAKPAC ratiņu izmantošanu skatiet sadaļā "MAKPAC ratiņi".

Plašāku informāciju par MAKPAC ratu izmantošanu skatiet sadaļā "MAKPAC rati".

Vāka atvēršana un aizvēršana

⚠UZMANĪBU: Aizverot vāku, cieši noslēdziet to ar fiksatoru.

⚠UZMANĪBU: Atverot un aizverot vāku, uzmanieties, lai neiespiestu pirkstus.

⚠UZMANĪBU: Neveriet vāku vajā ar spēku, kad nav atbrīvots fiksators. Šādi var salauzt fiksatoru.

⚠UZMANĪBU: Nepielietojiet spēku vākam, kad tas ir atvērts. Šādi var salauzt vāku.

⚠UZMANĪBU: Neveriet vajā vāku, ja uz tā kaut kas atrodas vai arī ja ierīce ir nestabila. Tāda rīcība var izraisīt ierīces salūšanu vai radīt traumas.

Vāka atvēršana

Atbrīvojiet fiksatoru, kā parādīts ar bultiņu, un atveriet vāku.

► **Att.4:** 1. Vāks 2. Fiksators

Vāka aizvēršana

Vieciat atvēršanas procedūru pretējā secībā.

Lādēšana

⚠UZMANĪBU: Ja kaut kas ir piestiprināts zem ierīces, gādājiet, lai ierīce būtu droši nostiprināta, pirms lādējat akumulatoru.

Ar šo ierīci var vienlaikus uzlādēt četras akumulatora kasetnes.

1. Atveriet vāciņu un ievietojiet lādētāja savienotāju ierīcē, līdz tas noklikšķ. Iespaidiet lādētāja kontaktakšu elektrotīkla rozetē.

Uzlādes indikatora lampiņa iedegas apmēram uz 10 sekundēm, pēc tam nodzies.

► **Att.5:** 1. Vāciņš 2. Savienotājs

► **Att.6:** 1. Uzlādes indikatora lampiņa

2. Atveriet ierīces vāku un ievietojiet akumulatora kasetni. Ievietojiet to līdz galam, līdz tā ar klikšķi nofiksējas. Ja redzams attēlā parādītais sarkanais indikators, tas nozīmē, ka tā nav pilnīgi nofiksēta. Uzlādes indikatora lampiņa mirgo zilā krāsā, kad sākas uzlāde, un deg zaļā krāsā, kad uzlāde ir pabeigta.

3. Pēc uzlādes izņemiet akumulatora kasetni no ierīces un atvienojiet lādētāju.

Lai izņemtu akumulatora kasetni, izvelciet to no ierīces, vienlaikus bīdot pogu kasetnes priekšpusē.

► **Att.7:** 1. Sarkanās krāsas indikators 2. Poga 3. Akumulatora kasetne

4. Izņemiet lādētāja savienotāju no ierīces, vienlaikus spiežot bloķēšanas pogu, un pēc tam aizveriet vāciņu.

► **Att.8:** 1. Bloķēšanas poga 2. Vāciņš 3. Savienotājs

PIEZĪME: Uzlādes laiks mainās atkarībā no temperatūras (10–40 °C (50–104 °F)) un akumulatora kasetnes stāvokļa, piemēram, vai tā ir jauna vai ilgu laiku nelietota.

PIEZĪME: Uzlādes indikatora lampiņa nedeg, ja netiek uzlādētas akumulatora kasetnes.

PIEZĪME: Ja pievienojat akumulatora kasetni ierīcei un novietojat to glabāšanai, gādājiet, lai akumulatora kasetne būtu pietiekami uzlādēta. Pretējā gadījumā var saīsināties akumulatora kasetnes kalpošanas laiks.

Akumulatoru tehniskie dati				Lādēšanas ilgums (minūtēs)			
				BCC01		BCC02	
Spriegums	Litija jonu akumulatora kasetne	Šūnu skaits	Ietilpība (Ah)	Četras akumulatora kasetnes vienlaikus	Visi akumulatori	Četras akumulatora kasetnes vienlaikus	Visi akumulatori
40 V (maks.)	BL4020	10	2	75	150	75	225
	BL4025	10	2,5	90	180	90	270
	BL4040 / BL4040F	10	4	145	290	145	435
	BL4050F	20	5	175	350	- *	- *
	BL4080F	20	8	280	560	- *	- *

* BCC02 neattiecas uz šādām akumulatora kasetnēm: BL4050F / BL4080F

IEVĒRĪBAI: Akumulatoru uzlādes koferis ir paredzēts Makita akumulatora kasetnēm. Neizmantojiet to citiem mērķiem vai ar citu ražotāju akumulatoriem.

PIEZĪME: Ja uzlādes indikatora lampiņa nedeg, uzlāde nevar sākties tālāk minēto apstākļu dēļ.

- akumulatora kasetne nesen tikusi izmantota darbarīkā vai ilgstoši bijusi novietota tiešos saules staros;
- akumulatora kasetne ilgstoši atradusies aukstumā.
- Akumulatora kasetne gaida uzlādi. Ja attiecīgajā rindā jau tiek lādēts akumulators, cits akumulators tajā pašā rindā uzlādēts netiek.

PIEZĪME: Ja uzlādes indikatora lampiņa sāk mirgot sarkanā krāsā, uzlāde nav pieejama. Ierīces vai akumulatora kasetnes spaiļes, iespējams, ir nosprostotas ar putekļiem, vai akumulatora kasetne ir nolietojusies vai bojāta.

Efektīva uzlādes procedūra

Šajā ierīcē ir četras lādēšanas rindas (no A līdz D), un katra rinda ir neatkarīga. Ievietojot akumulatora kasetnes katrā rindā, ar ierīci var lādēt līdz četrām akumulatora kasetnēm vienlaikus.

Ja akumulatora kasetnes ievieto vienā un tajā pašā rindā, akumulatora kasetnes tiek lādētas tādā secībā, kā tās ievietotas, neatkarīgi no to pozīcijas (I , II vai III).

Lai nodrošinātu efektīvu lādēšanu, ievietojiet akumulatora kasetnes, kā parādīts ar bultiņu attēlā.

BCC01

► Att.9

BCC02

► Att.10

PIEZĪME: Ja akumulatora kasetnes ir ievietotas pirms lādētāja iespraušanas, uzlādes secība vienmēr ir I – II – III katrā rindā.

Vāka noņemšana un uzstādīšana

⚠UZMANĪBU: Uzstādot un noņemot vāku, novietojiet ierīci uz horizontālas, stabilas un neslīdīgas virsmas.

⚠UZMANĪBU: Neizmantojiet noņemto vāku citiem mērķiem, piemēram, kā paliktņi vai trauku.

Vāku var noņemt un uzstādīt.

Vāka noņemšana

1. Pārvietojiet sprosttapas attēlā parādītajā bultiņas virzienā, līdz tās pieskaras vākam.

► **Att.11:** 1. Sprosttapa 2. Vāks

2. Atveriet vāku līdz galam.

3. Pa vienai izņemiet sprosttapas, ar roku pieturot vāku.

4. Noņemiet vāku un atlieciet sprosttapas sākotnējā pozīcijā.

► **Att.12:** 1. Vāks 2. Sprosttapa

PIEZĪME: Ja sprosttapu nevar pakustināt un ir grūti izņemt, sprosttapas izņemšanai izmantojiet plakangala skrūvgriezi, monētu u. tml., kā parādīts attēlā.

► **Att.13:** 1. Sprosttapa 2. Plakangala skrūvgriezis

Vāka uzstādīšana

1. Izņemiet sprosttapas.
2. Uzstādiet vāku pilnīgi atvērtā pozīcijā, atbalstot to ar roku. Pēc tam pa vienai līdz galam ievietojiet sprosttapas.

PIEZĪME: Uzstādot sprosttapa, ievietojiet to stingri, līdz sprosttapa noklikšķ.

Ierīces novietošana

⚠UZMANĪBU: Uzstādot ierīci, gādājiet, lai lādētāja vads netiktu piespiests ar ierīci vai sienu.

⚠UZMANĪBU: Novietojiet ierīci uz stabilas un neslīdīgas virsmas. Ja uzstādīšanas vieta ir šķēršļi, izvirzījumi, slīpums vai slidenas virsmas, ierīce var apgāzties un radīt traumas.

⚠UZMANĪBU: Neatstājiet neko uz ierīces, izņemot МАКРАС uz vāka. Pretējā gadījumā tas var nejauši nokrist.

⚠UZMANĪBU: Novietojot ierīci horizontāli, nelieciet to ar vāka eņģēm uz leju. Tā kļūst nestabila, un tas var radīt bojājumus vai traumas.

⚠UZMANĪBU: Novietojot vairākas ierīces horizontāli, nelieciet ierīces citu uz citas. Tās kļūst nestabilas, un tas var izraisīt traumas.

⚠UZMANĪBU: Ja ierīce ir novietota horizontāli, ievietojot akumulatora kasetnes, atbalstiet ierīci ar rokām. Lai nepieļautu, ka akumulatora kasetņu ievietošanas laikā ierīce apgāžas, nostipriniet rokturus ar auklām.

⚠UZMANĪBU: Neizmantojiet ierīci par darbgaldu vai lai pakāptos. Pretējā gadījumā tas var radīt bojājumus vai traumas.

Novietojot ierīci uz galda vai plaukta, ievērojiet iepriekš norādītos piesardzības pasākumus un novietojiet ierīci tādā virzienā, lai būtu viegli to lietot.

Vertikāls novietojums

► **Att.14**

Horizontāls novietojums

► **Att.15:** 1. Eņģe

PIEZĪME: Novietojot ierīci horizontāli, noteikti noņemiet vāku.

Dzesēšanas sistēma

Šim lādētājam ir uzstādīts dzesēšanas ventilators, lai uzlabotu uzkaršuša lādētāja lādēšanas veiktspēju. Dzesēšanas laikā ir dzirdama gaisa skaņa; tā ir normāla parādība.

Lādētāja indikators mirgo sarkanā krāsā, brīdinot par neparastu lādētāja temperatūru tālāk minētajos gadījumos.

- dzesēšanas ventilatora bojājums;
- Nepietiekama lādētāja dzesēšana, piemēram, putekļu radīts aizsprostojums.

Akumulatorus var lādēt arī tad, ja lādētāja indikators mirgo sarkanā krāsā. Tomēr šādā gadījumā uzlādes laiks būs ilgāks nekā parasti. Pārbaudiet dzesēšanas ventilatora skaņu un lādētāja gaisa kanālu. Gaisa kanāls var būt aizsprostots ar putekļiem vai kādu šķērslī.

Raugieties, lai dzesēšanas nodrošināšanai lādētāja gaisa kanāls vienmēr būtu tīrs.

► **Att.16:** 1. Lādētāja indikators 2. Gaisa kanāls

PIEZĪME: Novietojiet lādētāju vietā, kur gaisa kanālus neaizsedz šķēršļi.

PIEZĪME: Ja lādētāja indikators nemirgo sarkanā krāsā, dzesēšanas sistēma darbojas normāli, pat ja nav dzirdama dzesēšanas ventilatora skaņa.

PIEZĪME: Ja lādētāja indikators mirgo sarkanā krāsā, kaut arī lādētāja gaisa kanāli ir brīvi, nogādājiet ierīci vietējā Makita servisa centrā, lai veiktu tās apkopi.

Priekškaramās atslēgas atvere

Ierīcei ir priekškaramās atslēgas atvere. Ierīces aizslēgšana ar tirdzniecībā pieejamu priekškaramo atslēgu palīdz novērst zādzību.

► **Att.17:** 1. Priekškaramās atslēgas atvere

MAKPAC uzstādīšana

Papildpiederumi

⚠UZMANĪBU: Gādājiet, lai ierīce būtu droši piestiprināta pie MAKPAC ar četriem stiprināšanas fiksatoriem. Pretējā gadījumā ierīce var nokrist un izraisīt traumas.

⚠UZMANĪBU: Atbloķējot stiprinājuma fiksatoru, stingri uzlieciet pirkstu uz tā. Pretējā gadījumā pirksts var negaidīti noslidēt no stiprinājuma fiksatora un radīt traumas.

Ierīci var piestiprināt MAKPAC augšai vai apakšai, kā parādīts attēlā.

► **Att.18:** 1. MAKPAC

MAKPAC ratiņi

Papildpiederumi

⚠UZMANĪBU: Gādājiet, lai ierīce būtu droši piestiprināta pie MAKPAC ratiņiem. Ierīce var atdalīties no MAKPAC ratiņiem, un kritiens var izraisīt negadījumu.

⚠UZMANĪBU: Ja ceļā ir pakāpieni, pārvietojiet MAKPAC ratiņus uzmanīgi un lēnām. Pretējā gadījumā kritiens var izraisīt bojājumus vai traumas.

⚠UZMANĪBU: Uz MAKPAC ratiņiem nelieciet kravu, kuras svars pārsniedz 100 kg. Pretējā gadījumā iespējami negadījumi vai bojājumi.

Ierīci var viegli panest, kad tā ir piestiprināta MAKPAC ratiņiem.

Izmantojot MAKPAC ratiņus, piestipriniet tiem ierīci, kā parādīts attēlos.

► **Att.19:** 1. MAKPAC ratiņi 2. Stiprinājuma fiksators

IEVĒRĪBAI: Nobloķējiet fiksatoru, kad nepārvietojat MAKPAC ratiņus.

► **Att.20:** 1. Fiksators

⚠UZMANĪBU: Pārnēsājot ierīci, kas piestiprināta MAKPAC ar MAKPAC ratiņiem, novietojiet ierīci uz apakšas. Pretējā gadījumā tā kļūst nestabila un var izraisīt negadījumu.

► **Att.21:** 1. MAKPAC

MAKPAC rati

Papildpiederumi

⚠UZMANĪBU: Pa pakāpieniem pārvietojieties uzmanīgi un lēnām. Pretējā gadījumā nokrišana var izraisīt bojājumus vai traumas.

⚠UZMANĪBU: Nestāviet uz ierīces un nenovietojiet uz tās nekādus priekšmetus, izņemot MAKPAC. Pretējā gadījumā tas var izraisīt nokrišanu, negadījumu vai bojājumus.

Ierīci var viegli panest, kad tā ir piestiprināta MAKPAC ratiem.

Piestipriniet ierīci MAKPAC ratiem pareizi, kā parādīts attēlos.

Izlasiet MAKPAC ratu komplektācijā iekļauto lietošanas instrukciju, lai pārliecinātos, kā piestiprināt ierīci MAKPAC ratiem.

⚠UZMANĪBU: Uzstādot ierīci uz MAKPAC ratiem, uzstādiet ierīci ar Makita logotipu prom no MAKPAC ratu riteņiem, kā parādīts attēlā. Pretējā gadījumā tā kļūst nestabila un var izraisīt negadījumu.

► **Att.22:** 1. MAKPAC rati

⚠UZMANĪBU: Pārnēsājot ierīci, kas piestiprināta MAKPAC ar MAKPAC ratiem, novietojiet ierīci uz apakšas. Pretējā gadījumā tā kļūst nestabila un var izraisīt negadījumu.

► **Att.23:** 1. MAKPAC

Paliktņa nomainīšana

BCC01 un BCC02 paliktņus var nomainīt. Ja vēlaties nomainīt paliktņi, jautājiet vietējā Makita servisa centrā.

► **Att.24:** 1. BCC01 paliktņi 2. BCC02 paliktņi

PAPILDU PIEDERUMI

⚠UZMANĪBU: Šādi piederumi un papildierīces tiek ieteiktas lietošanai ar šajā rokasgrāmatā aprakstīto Makita darbarīku. Izmantojot citus piederumus vai papildierīces, var tikt radīta traumu gūšanas bīstamība. Piederumu vai papildierīci izmantojiet tikai paredzētajam mērķim.

Ja jums vajadzīga palīdzība vai precīzāka informācija par šiem piederumiem, vērsieties savā tuvākajā Makita apkopes centrā.

- MAKPAC
- MAKPAC ratiņi
- MAKPAC rati









PIEZĪME: Daži sarakstā norādītie izstrādājumi var būt iekļauti instrumenta komplektācijā kā standarta piederumi. Tie dažādās valstīs var būt atšķirīgi.

ĮSPĖJIMAS

Šį prietaisą leidžiama naudoti vaikams nuo 8 metų amžiaus ir asmenims, turintiems psichinių, jautminių ar protinių negalių, arba žmonėms, neturintiems patirties bei žinių, su sąlyga, kad jie bus prižiūrimi arba instruktuojami apie tai, kaip saugiai naudoti šį prietaisą, ir supras atitinkamus pavojus. Neleiskite vaikams žaisti šiuo prietaisu. Be suaugusiųjų priežiūros vaikams draudžiama valyti ir techniškai prižiūrėti šį prietaisą.

Simboliai

Toliau yra nurodyti simboliai, kurie gali būti naudojami įrangai. Prieš naudodami įsitikinkite, kad suprantate jų reikšmę.

	Skirtas naudoti tik patalpose.
	Perskaitykite instrukcijų vadovą.
	DVIGUBA IZOLIACIJA
	Nesukelkite akumulatoriaus trumpojo jungimo.
	Saugokite akumuliatorių nuo vandens ar lietaus.
	Nebandykite naikinti akumulatoriaus degindami.
 Li-ion	Akumuliatorių visada perdirbkite.
	Nelipkite ant prietaiso.



Taikoma tik ES šalims

Kadangi įrangoje yra pavojingų komponentų, panaudota elektrinė ir elektroninė įranga, akumulatoriai ir baterijos gali turėti neigiamo poveikio aplinkai ir žmonių sveikatai.

Nešalinkite elektros ir elektroninių prietaisų ar baterijų kartu su buitinėmis atliekomis! Pagal Europos direktyvą dėl elektros ir elektroninės įrangos atliekų bei akumuliatorių ir baterijų ir panaudotų akumuliatorių ir baterijų bei jos pritaikymą nacionaliniams įstatymams, panaudota elektros ir elektroninė įranga, baterijos ir akumulatoriai turi būti surenkami atskirai ir pristatomi į atskirą buitinių atliekų surinkimo punktą, kuris veikia pagal aplinkos apsaugos taisykles. Tai rodo perbrauktas konteinerio ant ratukų simbolis, pateiktas ant įrangos.

► Pav.1

► Pav.2



Įkrovimas (0–100 %).



Baigta įkrauti.



Akumulatorius turi defektą.



Efektyvus įkrovimo procedūra.



Efektyvus įkrovimo procedūra.

PERSPĖJIMAS

1. IŠSAUGOKITE ŠIAS INSTRUKCIJAS. Šiame vadove pateikiama svarbių akumuliatoriaus įkrovimo lagaminu saugos ir naudojimo instrukcijų.
2. Prieš naudodami akumuliatorių įkrovimo lagaminą, perskaitykite visas instrukcijas ir perspėjimus ant (1) akumuliatorių įkrovimo lagaminu, (2) įkroviklio, (3) akumuliatoriaus ir (4) akumuliatorių naudojančio gaminio.
3. **PERSPĖJIMAS** – įkraukite tik „Makita“ tipo įkraunamuosius akumuliatorius, kad sumažėtų pavojus susižeisti. Kito tipo akumuliatoriai gali sprogti ir sužaloti bei pridaryti žalos.
4. Šiuo akumuliatorių įkrovimo lagaminu negalima bandyti įkrauti vienkartinį maitinimo elementų.
5. Naudokite maitinimo šaltinį, kurio įtampa atitinka nurodytą įkroviklio vardinių duomenų plokštelėje.
6. Nekraukite akumuliatoriaus kasetės, jei aplinkoje yra degių skysčių ar dujų.
7. Saugokite įkroviklį nuo lietaus, sniego ar drėgmės.
8. Niekada neneškite įkroviklio, laikydami už laido, ir netraukite už jo, išjungdami iš elektros lizdo.
9. Baigę krauti ar prieš ketindami atlikti kokius nors techninės priežiūros arba valymo darbus, atjunkite įkroviklį nuo maitinimo šaltinio. Atjungdami įkroviklį, traukite už kištuko, o ne už laido.
10. Įsitinkinkite, kad laidas yra tokioje vietoje, kad ant jo nebus galima užlipti, už jo užkliūti ar kitaip jį pažeisti arba apkrauti.
11. Nenaudokite įkroviklio, kurio laidas arba kištukas pažeistas. Jei laidas arba kištukas pažeistas, kreipkitės į „Makita“ įgaliotąjį techninės priežiūros centrą, kad jį pakeistų, tai padės išvengti pavojaus.
12. Nenaudokite įkroviklio ir jo neardykite, jei jis buvo stipriai sutrenktas, numestas ar kitokiu būdu pažeistas; nuvežkite jį kvalifikuotam remonto meistrui. Naudojant netinkamai ar netinkamai pakartotinai surinkus gali kilti elektros smūgio arba gaisro pavojus.
13. Nekraukite akumuliatoriaus kasetės, kai patalpų temperatūra NESIEKIA 10 °C (50 °F) arba VIRŠIJA 40 °C (104 °F). Kai temperatūra žema, įkrovimas gali neprasisidėti.
14. Nebandykite naudoti aukštinamojo transformatoriaus, variklio generatoriaus arba nuolatinės srovės elektros lizdo.
15. Pasirūpinkite, kad niekas neuždengtų ar neužkimštų įkroviklio ventiliacijos angų.
16. Nejunkite ir neatjunkite laido ir neįdėkite bei neišimkite akumuliatoriaus drėgnomis rankomis.
17. Įkrovikliui valyti nenaudokite gazolino, benzinu, tirpiklio, spirito arba panašių medžiagų. Gali atsirasti išblukimų, deformacijų arba įtrūkimų.

18. Nelaikykite prietaise medžiagų, kuriose yra degiųjų skysčių, dujų arba dulkių.
19. Nenaudokite šio prietaiso jokiais kitais tikslais, išskyrus įkrovimą arba nešiojimą.

Tinkamas įkroviklis

- DC4002

⚠ PERSPĖJIMAS: Naudokite tik pirmiau minėtą įkroviklį. Naudojant bet kuriuos kitus įkroviklius, gali kilti sužeidimo ir gaisro pavojus.

Prietaiso nešiojimas

⚠ PERSPĖJIMAS: Nešdami prietaisą, abiem rankomis tvirtai laikykite jį už rankenų. Dėl kritimo prietaisas gali sugesti, o krisdamas – ką nors sužaloti.

⚠ PERSPĖJIMAS: Kad nešant prietaisas nenukristų, visada laikykite rankenas sausas ir švarias, kad neslystų iš rankų.

⚠ PERSPĖJIMAS: Neneškite prietaiso, kai prie jo prijungtas įkroviklis.

⚠ PERSPĖJIMAS: Neneškite prietaiso, jei jo dangtis neužrakintas sklęščiu.

⚠ PERSPĖJIMAS: Prieš nešdami prietaisą, būtinai tinkamai įdėkite akumuliatorių kasetes. Dėl kritimo akumuliatorių kasetės gali sugesti, o krisdamos – ką nors sužaloti.

⚠ PERSPĖJIMAS: Nenešiokite prietaiso viduje esant kokiems nors kitiems daiktams, išskyrus akumuliatoriaus kasetę ir atitinkamą įkroviklį.

⚠ PERSPĖJIMAS: Jei prietaisas sunkus, naudokite MAKPAC padėklą su ratukais (pasirinktinis priedas) arba MAKPAC vežimėlį (pasirinktinis priedas). Kai įdėtos akumuliatoriaus kasetės, prietaisą nešti per sunku. Nesaugiai nešant, gali įvykti nelaimingas atsitikimas arba kas nors gali susižaloti.

⚠ PERSPĖJIMAS: Nenaudojamas rankenas uždarykite.

Nešdami prietaisą naudokitės rankenomis.

► **Pav.3: 1.** Rankena

Išsamesnės informacijos apie MAKPAC padėklą su ratukais naudojimą rasite skirsnyje „MAKPAC padėklas su ratukais“.

Išsamesnės informacijos apie MAKPAC vežimėlio naudojimą rasite skirsnyje „MAKPAC vežimėlis“.

Dangčio atidarymas ir uždarymas

▲ PERSPĖJIMAS: Uždare dangtį, tvirtai užrakinkite jį skląščiu.

▲ PERSPĖJIMAS: Atidarydami ir uždarydami dangtį, būkite atsargūs, kad neprispaustumėte pirštų.

▲ PERSPĖJIMAS: Nebandykite atidaryti dangčio jėga, nenuėmę skląščio. Kitaip galite sulaužyti skląštį.

▲ PERSPĖJIMAS: Kai dangtis atidarytas, jo per jėgą nespauskite. Kitaip galite nulaužti dangtį.

▲ PERSPĖJIMAS: Neatidarinėkite dangčio, jei ant jo kas nors yra arba jei prietaisas yra nestabilus. Kitaip galite ką nors sulaužyti arba sužaloti.

Dangčio atidarymas

Atlaisvinkite skląštį, kaip parodyta rodyklėje, ir atidarykite dangtį.

► **Pav.4:** 1. Dangtis 2. Skląstis

Dangčio uždarymas

Atlikite atidarymo procedūrą atvirkštine tvarka.

Įkrovimas

▲ PERSPĖJIMAS: Kai po prietaisu kas nors pritvirtinta, prieš įkraudami akumuliatorių įsitinkite, kad prietaisas yra patikimai pritvirtintas.

Šis prietaisas vienu metu gali įkrauti keturias akumuliatorių kasetes.

1. Atidarykite dangtelį ir prijunkite įkroviklio jungtį prie prietaiso, kad ji spragtelėtų. Prijunkite įkroviklio kištuką prie elektros lizdo. Įkrovimo indikacinė lemputė įsijungia ir šviečia apie 10 sekundžių, tada užgesa.

► **Pav.5:** 1. Dangtelis 2. Jungtis

► **Pav.6:** 1. Įkrovimo indikacinė lemputė

2. Atidarykite prietaiso dangtį ir įdėkite akumuliatoriaus kasetę. Įstatykite iki pat galo, kad spragtelėdama užsirakintų. Jei matote raudoną sandariklį (indikatorių), kaip parodyta paveikslėlyje, vadinasi, ji nėra visiškai užrakinta.

Kai pradėdama įkrauti, įkrovimo indikacinė lemputė mirksi mėlyna spalva. Kai įkrovimas baigiamas, ji šviečia žalia spalva.

3. Įkrovę išimkite akumuliatoriaus kasetę iš prietaiso ir atjunkite įkroviklį.

Jei norite išimti akumuliatoriaus kasetę, ištraukite ją iš prietaiso slinkdami mygtuką, esantį kasetės priekyje.

► **Pav.7:** 1. Raudonas sandariklis (indikatorius) 2. Mygtukas 3. Akumuliatoriaus kasetė

4. Atjunkite įkroviklio jungtį nuo prietaiso, paspausdami užrakinimo mygtuką, ir uždarykite dangtelį.

► **Pav.8:** 1. Užrakinimo mygtukas 2. Dangtelis 3. Jungtis

PASTABA: Įkrovimo trukmė priklauso nuo temperatūros (10 °C (50 °F)–40 °C (104 °F)) ir akumuliatoriaus kasetės būsenos, pvz., nauja ar ilgą laiką nenaudota.

PASTABA: Kai akumuliatorių kasetės neįkraunamos, įkrovimo indikacinė lemputė nedega.

PASTABA: Jei prijungiate akumuliatoriaus kasetę prie įrenginio sandėliavimo tikslais, užtikrinkite, kad akumuliatoriaus kasetė būtų pakankamai įkrauta. Kitaip gali sutrumpėti akumuliatoriaus kasetės eksploatacija.

Akumuliatorių techninės sąlygos				Įkrovimo laikas (minutės)			
Įtampa	Ličio jonų akumuliatoriaus kasetė	Elementų skaičius	Talpa (Ah)	BCC01		BCC02	
				Keturios akumuliatorių kasetės vienu metu	Visi akumuliatoriai	Keturios akumuliatorių kasetės vienu metu	Visi akumuliatoriai
40 V (maks.)	BL4020	10	2	75	150	75	225
	BL4025	10	2,5	90	180	90	270
	BL4040 / BL4040F	10	4	145	290	145	435
	BL4050F	20	5	175	350	- *	
	BL4080F	20	8	280	560	- *	

* BCC02 nedera su šiomis akumuliatoriaus kasetėmis: BL4050F / BL4080F

PASTABA: Akumuliatorių įkrovimo lagaminas skirtas „Makita“ akumuliatorių kasetėms įkrauti. Niekada nenaudokite jo kitais tikslais arba kito gamintojo akumuliatoriams įkrauti.

PASTABA: Jei įkrovimo indikacinė lemputė nedega, įkrovimas gali neprasidėti dėl toliau nurodytų priežasčių.

- Akumulatoriaus kasetė, išimta iš ką tik naudoto įrankio, arba akumulatoriaus kasetė, kuri buvo palikta vietoje, kurią ilgą laiką veikia tiesioginiai saulės spinduliai.
- Akumulatoriaus kasetė, kuri ilgą laiką buvo palikta vietoje, kurioje šalta.
- Akumulatoriaus kasetė laukia įkrovimo. Jei toje pačioje eilėje įkraunamas vienas akumulatorius, kitas akumulatorius neįkraunamas.

PASTABA: Jei įkrovimo indikacinė lemputė pradeda mirksėti raudona spalva, vadinasi, įkrauti negalima. Prietaiso arba akumulatoriaus kasetės gnybtai gali būti užteršti dulėmis arba akumulatoriaus kasetė gali būti susidėvėjusi (pažeista).

Efektyvaus įkrovimo procedūra

Šis prietaisas turi keturias įkrovimo eiles (nuo A iki D) ir kiekviena eilė yra nepriklausoma. Įdėjus akumuliatorių kasetes į kiekvieną eilę, prietaisas vienu metu gali įkrauti iki keturių akumuliatorių kasečių.

Jei akumuliatorių kasetės sudedamos toje pačioje eilėje, jos įkraunamos ta tvarka, kuria buvo įdėtos, neatsižvelgiant į jų vietą (I , II arba III).

Kad būtų įkraunama efektyviai, įdėkite akumuliatorių kasetes taip, kaip parodyta paveikslėlyje rodykle.

BCC01

► Pav.9

BCC02

► Pav.10

PASTABA: Jei akumuliatorių kasetės įdedamos prieš prijungiant įkroviklį, įkrovimo eiliškumas kiekvienoje eilėje visada yra I - II - III.

Dangčio nuėmimas ir sumontavimas

▲ PERSPĖJIMAS: Prieš nuimdami arba sumontuodami dangtį, prietaisą pastatykite horizontalioje, stabilioje ir neslidžioje vietoje.

▲ PERSPĖJIMAS: Nenaudokite nuimto dangčio kitais tikslais, pvz., vietoj lentynos arba talpyklos.

Dangtį galima nuimti ir sumontuoti.

Dangčio nuėmimas

1. Stumkite užrakinimo kaiščius rodyklės kryptimi, kaip parodyta paveikslėlyje, kol jie palies dangtį.
- Pav.11: 1. Užrakinimo kaištis 2. Dangtis
2. Visiškai atidarykite dangtį.
 3. Vieną po kito išimkite užrakinimo kaiščius, prilaikydami dangtį ranka.
 4. Nuimkite dangtį ir įstatykite užrakinimo kaiščius į pradinės vietos.
- Pav.12: 1. Dangtis 2. Užrakinimo kaištis

PASTABA: Jei užrakinimo kaiščio nepavyksta pajudinti ir jį sunku nuimti, paimkite plokščiąjį atsuktuvą, monetą ir pan., tada nuimtumėte užrakinimo kaištį, kaip parodyta paveikslėlyje.

► Pav.13: 1. Užrakinimo kaištis 2. Plokščiasis atsuktuvas

Dangčio montavimas

1. Išimkite užrakinimo kaiščius.
2. Įrenkite dangtį visiško atidarymo padėtyje, prilaikydami jį ranka. Tada vieną po kito iki galo įstatykite užrakinimo kaiščius.

PASTABA: Montuodami užrakinimo kaištį, būtinai tvirtai įkiškite jį, kad spragtelėtų.

Prietaiso statymas

▲ PERSPĖJIMAS: Statydami prietaisą, įsitinkite, kad įkroviklio laidas nėra prispaustas prietaiso arba sienos.

▲ PERSPĖJIMAS: Statykite prietaisą ant stabilaus ir neslidaus pagrindo. Jei statymo vietoje bus kliūčių, iškyšų, nuolydžių arba slidžių paviršių, prietaisas gali nukristi ir ką nors sužaloti.

▲ PERSPĖJIMAS: Ant prietaiso nepalikite nieko, išskyrus MAKPAČ ant dangčio. Priešingu atveju jis gali nukristi ir gali įvykti nelaimingas atsitikimas.

▲ PERSPĖJIMAS: Statydami prietaisą horizontaliai, nestatykite prietaiso dangčio vyriais žemyn. Kitaip bus nestabili pusiausvyra ir jis gali ką nors apgadinti arba sužaloti.

▲ PERSPĖJIMAS: Dėdami kelis prietaisus horizontaliai, nedėkite prietaiso vieno ant kito. Kitaip pusiausvyra bus nestabili ir kas nors gali susižaloti.

▲ PERSPĖJIMAS: Kai prietaisas pastatytas horizontaliai ir dedate akumuliatorių kasetes, būtinai prilaikykite prietaisą rankomis. Kad dedant akumuliatorių kasetes prietaisas nenukristų, užfiksukite rankenas virvutėmis.

▲ PERSPĖJIMAS: Nenaudokite prietaiso vietoj darbastalio arba taburetės. Priešingu atveju jis gali būti sugadintas arba kas nors gali susižaloti.

Dėdami prietaisą ant stalo arba į lentyną, laikykitės pirmiau pateikto perspėjimo ir statykite prietaisą ta kryptimi, kuria būtų lengva naudotis.

Statymas vertikaliai

► Pav.14

Statymas horizontaliai

► Pav.15: 1. Vyris

PASTABA: Prieš statydami prietaisą horizontaliai, būtinai nuimkite dangtį.

Aušinimo sistema

Šiame įkroviklyje įrengtas aušinimo ventiliatorius, skirtas įkautusiam įkrovikliui aušinti, kad pagerintų įkrovimo našumą. Aušinant sklinda oro garas: tai reiškia, kad įkroviklis veikia tvarkingai.

Toliau nurodytais atvejais įkroviklio lemputė ima mirksėti raudona spalva, įspėdama apie neįprastą įkroviklio temperatūrą.

- Aušinimo ventiliatoriaus triktis
- Įkroviklis nepakankamai aušinamas, pvz., užkimštas dulėmis

Akumuliatorių galima įkrauti, net jei įkroviklio lemputė mirksi raudona spalva. Vis dėlto šiuo atveju įkrovimo trukmė bus didesnė nei įprastai. Patikrinkite aušinimo ventiliatoriaus ir įkroviklio ventilacijos angos garšą. Ventilacijos anga gali būti užsikimšusi dulėmis arba užblokuota kliūtims.

Visada palaikykite švarią įkroviklio ventilacijos angą.

► Pav.16: 1. Įkroviklio lemputė 2. Ventilacijos anga

PASTABA: Įkroviklį statykite tokioje vietoje, kur ventilacijos angų neblokuotų kliūtys.

PASTABA: Jei įkroviklio lemputė nemirksi raudona spalva, vadinasi, aušinimo sistema veikia normaliai, net jei nesigirdi aušinimo ventiliatoriaus garso.

PASTABA: Jei įkroviklio lemputė mirksi raudona spalva, nors įkroviklio ventilacijos angos yra švarios, kreipkitės į vietinį „Makita“ priežiūros centrą.

Pakabinamosios spynos kiaurymė

Prietaise yra kiaurymė pakabinamajai spynai įrengti. Užrakinę prietaisą atskirai įsigijama pakabinamąja spyna, galite išvengti vagystės.

► Pav.17: 1. Pakabinamosios spynos kiaurymė

MAKPAC montavimas

Pasirenkamasis priedas

▲PERSPĖJIMAS: Užtikrinkite, kad prietaisas būtų patikimai pritvirtintas prie MAKPAC keturių montavimo skląsčių. Priešingu atveju jis gali nukristi ir sužaloti.

▲PERSPĖJIMAS: Atrakindami montavimo skląstį, tvirtai įstatykite į jį pirštą. Kitaip pirštas gali netikėtai nuslysti nuo montavimo skląščio ir galite susižaloti.

Prietaisą galima pritvirtinti prie MAKPAC viršaus arba apačios, kaip parodyta paveikslėlyje.

► Pav.18: 1. MAKPAC

MAKPAC vežimėlis

Pasirenkamasis priedas

▲PERSPĖJIMAS: Užtikrinkite, kad prietaisas būtų patikimai pritvirtintas prie MAKPAC padėklo su ratukais. Prietaisas gali nuslysti nuo MAKPAC padėklo su ratukais, nukristi ir sukelti nelaimingą atsitikimą.

▲PERSPĖJIMAS: Jei yra laiptelių, MAKPAC padėklą su ratukais perkelkite atsargiai ir tyliai. Priešingu atveju galite nukristi ir ką nors sugadinti arba susižaloti.

▲PERSPĖJIMAS: Ant MAKPAC padėklo su ratukais nedėkite sunkesnio nei 100 kg krovinio. Priešingu atveju gali įvykti nelaimingas atsitikimas arba žala.

Prietaisą lengva transportuoti, kai jis pritvirtintas prie MAKPAC padėklo su ratukais.

Naudodami MAKPAC padėklą su ratukais, pritvirtinkite prietaisą prie jo, kaip parodyta paveikslėlyje.

► Pav.19: 1. MAKPAC padėklas su ratukais
2. Montavimo skląstis

PASTABA: Kai MAKPAC vežimėlio stumdyti nereikia, užrakinkite stabdiklį.

► Pav.20: 1. Stabdiklis

▲PERSPĖJIMAS: Jei reikia vežti prietaisą, prijungtą prie MAKPAC ir pritvirtintą prie MAKPAC padėklo su ratukais, prietaisą dėkite apačioje. Priešingu atveju pusiausvyra taps nestabili ir gali įvykti nelaimingas atsitikimas.

► Pav.21: 1. MAKPAC

MAKPAC vežimėlis

Pasirenkamasis priedas

⚠ PERSPĖJIMAS: Būkite atsargūs lipdami laiptais ir judėkite tyliai. Priešingu atveju jis gali nukristi ir padaryti žalos arba ką nors sužaloti.

⚠ PERSPĖJIMAS: Nestovėkite ant prietaiso viršaus ir nedėkite ant jo jokių kitų daiktų, išskyrus MAKPAC. Priešingu atveju daiktai gali nukristi, sukelti nelaimingą atsitikimą arba padaryti žalos.

Prietaisą lengva transportuoti, kai jis pritvirtintas prie MAKPAC vežimėlio. Tinkamai pritvirtinkite prietaisą prie MAKPAC vežimėlio, kaip parodyta paveikslėliuose. Perskaitykite kartu su MAKPAC vežimėliu pateiktą naudojimo instrukciją, kad sužinotumėte, kaip tinkamai pritvirtinti prietaisą prie MAKPAC vežimėlio.

⚠ PERSPĖJIMAS: Prietaisą ant MAKPAC vežimėlio sumontuokite taip, kad „Makita“ logotipas būtų nukreiptas nuo MAKPAC vežimėlio padangų, kaip parodyta paveikslėlyje. Priešingu atveju pusiausvyra taps nestabili ir gali įvykti nelaimingas atsitikimas.

► Pav.22: 1. MAKPAC vežimėlis

⚠ PERSPĖJIMAS: Jei reikia vežti prietaisą, prijungtą prie MAKPAC ir pritvirtintą prie MAKPAC vežimėlio, prietaisą dėkite apačioje. Priešingu atveju pusiausvyra taps nestabili ir gali įvykti nelaimingas atsitikimas.

► Pav.23: 1. MAKPAC

Dėklo keitimas

BCC01 ir BCC02 dėklus galima keisti. Jei norite pakeisti dėklą, kreipkitės į vietinį „Makita“ priežiūros centrą.

► Pav.24: 1. BCC01 dėklas 2. BCC02 dėklas

PASIRENKAMI PRIEDAI

⚠ PERSPĖJIMAS: Šiuos papildomus priedus arba įtaisus rekomenduojama naudoti su šioje instrukcijoje nurodytu „Makita“ bendrovės įrankiu. Naudojant bet kokius kitus papildomus priedus arba įtaisus, gali kilti pavojus sužeisti žmones. Naudokite tik nurodytam tikslui skirtus papildomus priedus arba įtaisus.

Jei gu norite daugiau sužinoti apie tuos priedus, kreipkitės į artimiausią „Makita“ techninės priežiūros centrą.

- MAKPAC
- MAKPAC padėklas su ratukais
- MAKPAC vežimėlis







PASTABA: Kai kurie sąrašė esantys priedai gali būti pateikti įrankio pakuotėje kaip standartiniai priedai. Jie įvairiose šalyse gali skirtis.

HOIATUS

Seda seadet võivad kasutada 8-aastased ja vanemad lapsed ning füüsiliste, sensorsete või vaimsete puuetega või puudulike kogemuste ja teadmistega isikud, juhul kui nad töötavad järelevalve all või kui neid on õpetatud seadet ohutult kasutama ja nad mõistavad seadme kasutamisega kaasnevaid ohtusid. Lapsed ei tohi seadmega mängida. Lapsed ei tohi seadet puhastada ega hooldada ilma järelevalveta.

Sümbolid

Alljärgnevalt kirjeldatakse tingimärke, mida võidakse seadmel kasutada. Enne seadme kasutamist tehke endale selgeks nende tähendus.

	Ainult siseruumides kasutamiseks.
	Lugege juhendit.
	TOPELTISOLATSIOON
	Ärge lühistage akut.
	Ärge jätke akut vihma kätte ega laske sel märjaks saada.
	Ärge hävitage akut tules.
	Aku tuleb alati ringlusse anda.
	
	Ärge astuge seadme peale.



Li-ion





Ainult EL-i riikide puhul
Seadmes sisalduvate ohtlike osade tõttu võivad elektri- ja elektroonikaseadmete jäätmed, akud ja patareid avaldada negatiivset mõju keskkonnale ja inimeste tervisele.

Elektri- ja elektroonikaseadmeid ega akusid ei tohi kõrvaldada koos olmejäätmetega!

Euroopa elektri- ja elektroonikaseadmete jäätmete, akude ja patareide ning nende jäätmete direktiivi ja riiklikku õigusesse ülevõtmise kohaselt tuleb elektri- ja elektroonikaseadmete, akude ja patareide jäätmed koguda eraldi ning viia eraldiseisvasse olmejäätmete kogumispunkti, mis tegutseb kooskõlas keskkonnakaitse eeskirjadega. Sellele osutab seadmele paigaldatud läbikriipsutatud ratastega prügikasti sümbol.

▶ Joon.1

▶ Joon.2

	Laadimine (0–100%).
	Laadimine on lõpetatud.
	Defektne aku.
	Tõhus laadimisprotseduur.



ETTEVAATUST!

1. **HOIDKE SEE JUHEND ALLES** – See kasutusjuhend sisaldab mitme pordiga akulaadimiskeskusega seotud olulisi ohutus- ja kasutusjuhiseid.
2. Enne mitme pordiga akulaadimiskeskuse kasutamist lugege läbi kõik (1) mitme pordiga akulaadimiskeskusel, (2) laadiljal, (3) akul ning (4) akut kasutaval tootel olevad juhised ja hoiatused läbi.
3. **ETTEVAATUST** – vigastusohu vähendamiseks laadige ainult Makita tüüpi taaslaetavaid akusid. Muud tüüpi akud võivad lõhkeda, põhjustades kehavigastusi ja kahjustusi.
4. Selle mitme pordiga akulaadimiskeskusega ei tohi laadida mitte-taaslaetavaid akusid.
5. Kasutage vooluallikat, mille pinge sobib laadija andmeplaadil toodud pingega.
6. Ärge laadige akukassetti tuleohtlike vedelike ega gaaside läheduses.
7. Ärge kasutage laadijat vihma, lume ega määrgade tingimuste korral.
8. Ärge kandke laadijat juhtmest kinni hoides ega tõmmake juhett järsult pistikupesast.
9. Pärast laadimist või enne hooldus- ja puhastustöid eemaldage laadija toiteallikast. Laadija lahutamiseks tõmmake alati pistikust, mitte juhtmest.
10. Veenduge, et juhtmele ei saaks peale astuda, selle otsa komistada või seda muul viisil kahjustada või pingutada.
11. Ärge kasutage laadijat kahjustatud juhtme ega pistiku korral. Kui juhe või pistik on kahjustatud, laske Makita volitatud teeninduskeskusel see ohu vältimiseks asendada.
12. Ärge kasutage laadijat ega võtke seda lahti, kui see on saanud tugeva löögi, on maha kukkunud või on muul moel kahjustatud; viige see kvalifitseeritud teenistuskokkusesse. Vale kasutamine või kokkupanemine võib põhjustada elektrilöögi või tulekahju.
13. Ärge laadige aku kassetti, kui toatemperatuur on ALLA 10°C (50°F) või ÜLE 40°C (104°F). Külma temperatuuri korral ei pruugi laadimine alata.
14. Ärge proovige kasutada trafot, mootori generaatorit ega DC (alalisvoolu) toiteadapterit.
15. Laadija ventilatsioonivõrk ei tohi kunagi olla kaetud ega ummistunud.
16. Ärge ühendage pistikut vooluvõrguga ega eemaldage seda vooluvõrgust märgade kätega. Samuti ei tohi akut märgade kätega eemaldada ega paigaldada.

17. Ärge kunagi kasutage laadija puhastamiseks bensiini, vedeldit, alkoholi ega muid sarnaseid aineid. See võib põhjustada luitumist, deformatsiooni või pragunemist.
18. Ärge hoidke seadmes tuleohtlike vedelike, gaase või tolmu sisaldavaid materjale.
19. Ärge kasutage seda seadet muul otstarbel peale laadimise ja kaasaskandmise.

Sobiv laadija

- DC4002

▲HOIATUS: Kasutage ainult ülalpool loetletud laadijat. Muude laadijate kasutamine võib tekitada vigastusi ja/või tulekahju.

Seadme kaasaskandmine

▲ETTEVAATUST: Hoidke seadet kandes käepidemest tugevalt mõlema käega. Seadme mahakukkumine põhjustab purunemist ja kehavigastusi.

▲ETTEVAATUST: Selleks et seade kandmise ajal maha ei kukuks, hoidke käepidemeid alati kuiva ja puhtana, et need käest ei libiseks.

▲ETTEVAATUST: Ärge kandke seadet, kui laadija on seadmega ühendatud.

▲ETTEVAATUST: Ärge kandke seadet, kui selle kaas pole riiviga lukustatud.

▲ETTEVAATUST: Seadme kandmise ajal peavad akukassetid korralikult sisestatud olema. Akukassetide mahakukkumine põhjustab purunemist ja kehavigastusi.

▲ETTEVAATUST: Ärge kandke seadet koos millegi muuga peale seadme sees oleva akukasseti ja sobiva laadijaga.

▲ETTEVAATUST: Kui seade on raske, kasutage MAKPACi transpordikäru (lisatarvik) või MAKPACi käru (lisatarvik). Seade on koos sisestatud akukassetidega kandmiseks liiga raske. Ebatavaline kandmine põhjustab õnnetusi ja kehavigastusi.

▲ETTEVAATUST: Sulgege käepidemed, kui te neid ei kasuta.

Kasutage käepidemeid seadme kandmiseks.

► **Joon.3:** 1. Käepide

Täpsemat teavet MAKPACi transpordikäru kasutamise kohta leiate jaotisest „MAKPACi transpordikäru“.

Täpsemat teavet MAKPACi käru kasutamise kohta leiate jaotisest „MAKPACi käru“.

Kaane avamine ja sulgemine

⚠ETTEVAATUST: Kaane sulgemisel lukustage kaas riiviga kindlalt.

⚠ETTEVAATUST: Olge ettevaatlik, et sõrmed kaane avamisel ja sulgemisel vahele ei jääks.

⚠ETTEVAATUST: Ärge avage kaant jõuga, ilma riivi eemaldamata. See võib põhjustada riivi purunemist.

⚠ETTEVAATUST: Ärge avaldage lahtisele kaanele jõudu. See võib põhjustada kaane purunemist.

⚠ETTEVAATUST: Ärge avage kaant, kui selle peal on midagi või kui seade on ebastabiilne. Selliselt toimimine võib põhjustada purunemist ja kehavigastusi.

Kaane avamine

Laske riiv lahti, nagu noolel on näidatud, ja avage kaas.

► **Joon.4:** 1. Kaas 2. Riiv

Kaane sulgemine

Järgige avamisprotseduuri vastupidises järjekorras.

Laadimine

⚠ETTEVAATUST: Kui seadme alla on midagi kinnitatud, kontrollige enne aku laadimist, et seade oleks tugevalt kinnitatud.

See seade saab laadida korraga nelja akukassetti.

1. Avage kate ja sisestage laadija konnektor, kuni see kuuldavalt seadmesse kinnitub. Sisestage laadija pistik pessa. Laadimise märgutuli süttib umbes 10 sekundiks ja kustub seejärel.

► **Joon.5:** 1. Kate 2. Konnektor

► **Joon.6:** 1. Laadimise märgutuli

2. Avage seadme kaas ja sisestage akukassett. Sisestage see tervenisti, kuni see lukustub klõpsuga oma kohale. Kui näete joonisel näidatud punast näidikut, pole see täielikult lukustunud. Laadimise märgutuli vilgub laadimise algamisel siniselt ja süttib pärast laadimise lõppu roheliselt.

3. Eemaldage pärast laadimist akukassett seadmest ja lahutage laadija. Akukasseti eemaldamiseks libistage see seadme küljest ära, libistades kasseti esiküljel paiknevat nuppu.

► **Joon.7:** 1. Punane näidik 2. Nupp 3. Akukassett

4. Eemaldage laadija konnektor seadmelt, vajutades lukustusnuppu, ning seejärel sulgege kate.

► **Joon.8:** 1. Lukustusnupp 2. Kate 3. Konnektor

MÄRKUS: Laadimisaeg sõltub temperatuurist (10–40 °C (50–104°F)) ja akukasseti seisukorrast, näiteks kas see on uus või kaua aega kasutamata.

MÄRKUS: Laadimise märgutuli on väljas, kui akukassette ei laeta.

MÄRKUS: Kui ühendate akukasseti seadmega ja panete seadme hoiule, peab akukassett olema piisavalt laetud. Muidu võib akukasseti eluiga lüheneda.

Aku tehnilised andmed				Laadimisaeg (minutites)			
				BCC01		BCC02	
Pinge	Litium-ioon-akukassett	Lahtrite arv	Mahutavus (Ah)	Neli akukasetti korraga	Kõik akud	Neli akukasetti korraga	Kõik akud
40 V (max)	BL4020	10	2	75	150	75	225
	BL4025	10	2,5	90	180	90	270
	BL4040 / BL4040F	10	4	145	290	145	435
	BL4050F	20	5	175	350	- *	
	BL4080F	20	8	280	560	- *	

* BCC02 ei sobi järgmistele akukassettidega: BL4050F / BL4080F

TÄHELEPANU: Mitme pordiga akulaadimiskeskus on mõeldud Makita akukasetti laadimiseks. Ärge kunagi kasutage seda muul otstarbel ega teise tootja akude laadimiseks.

MÄRKUS: Kui laadimise märgutuli on väljas, ei pruugi laadimine alloleva tingimuse korral käivituda:

- Akukassett otse töötavast tööriistast või akukassett, mis on olnud pika aja jooksul otsese päikesevalguse käes.
- Akukassett, mis on olnud pikka aega külma õhu käes.
- akukassett ootab laadimist. Kui samas reas on laetav aku, ei laeta teist akut.

MÄRKUS: Kui laadimise märgutuli hakkab punaselt vilkuma, ei ole laadimine võimalik. Seadme või akukasetti klemmid võivad olla tolmuga ummistunud või akukassett võib olla kulunud või kahjustunud.

Tõhus laadimisprotseduur

Sellel seadmel on neli laadimisrida (A kuni D) ja iga rida on sõltumatu. Akukassetide sisestamisel igasse ritta saab seade laadida kuni nelja akukasseti korraga. Akukassetide sisestamisel samasse ritta laetakse akukassette sisestamise järjekorras, sõltumata nende asukohast (I , II või III). Tõhusaks laadimiseks sisestage akukassetid joonisel noolega näidatud viisil.

BCC01
► Joon.9

BCC02
► Joon.10

MÄRKUS: Kui akukassetid sisestatakse enne laadija ühendamist, on laadimise järjekord igas reas alati I - II - III.

Kaane eemaldamine ja paigaldamine

▲ETTEVAATUST: Asetage seade kaane eemaldamise või paigaldamise ajaks horisontaalsesse, stabiilsesse ja mittelibisevasse kohta.

▲ETTEVAATUST: Ärge kasutage eemaldatud kaant muuks otstarbeks, näiteks raami või mahutina.

Kaant saab eemaldada ja paigaldada.

Kaane eemaldamine

1. Viige lukustustihvte noole suunas, nagu joonisel näidatud, kuni need puudutavad kaant.
► **Joon.11:** 1. Lukustustihvt 2. Kaas
2. Avage kaas täielikult.
3. Eemaldage lukustustihvtid ükshaaval, toetades kaant käega.
4. Eemaldage kaas ja pange lukustustihvtid algsesse asendisse.
► **Joon.12:** 1. Kaas 2. Lukustustihvt

MÄRKUS: Kui lukustustihvti ei saa liigutada ja seda on raske eemaldada, kasutage lapikkrivikeerajat, münti vms ja eemaldage lukustustihvt joonisel näidatud viisil.

► **Joon.13:** 1. Lukustustihvt 2. Lapikkrivikeeraja

Kaane paigaldamine

1. Eemaldage lukustustihvtid.
2. Paigaldage kaas täiesti avatud asendis, toetades seda samal ajal käega. Ning seejärel paigaldage ükshaaval lõppasendisse lukustustihvtid.

MÄRKUS: Lukustustihvti paigaldamisel sisestage lukustustihvt tugevalt, kuni lukustustihvt klõpsatab.

Seadme paigutamine

▲ETTEVAATUST: Seadme paigaldamisel veenduge, et laadija kaabel ei oleks seadme või seina vahele muljutud.

▲ETTEVAATUST: Paigutage seade stabiilsel ja mittelibisevale pinnale. Kui paigalduskohas on takistusi, eendeid, kallakuid või libedaid pindu, võib seade maha kukkuda ja kehavigastusi põhjustada.

▲ETTEVAATUST: Ärge jätke seadmele midagi, välja arvatud МАКРАС kaanel. Muidu võib juhtuda kukkumisõnnetus.

▲ETTEVAATUST: Seadme paigutamisel horisontaalselt ärge asetage seadet kaanehingega allapoole. Tasakaal võib kaduda ja see võib põhjustada kahjustusi ja kehavigastusi.

▲ETTEVAATUST: Mitme seadme horisontaalsel paigutamisel ärge asetage seadmeid üksteise peale. Tasakaal võib kaduda ja see võib põhjustada kehavigastusi.

▲ETTEVAATUST: Seadme paigutamisel horisontaalselt ning akukassetide sisestamisel toetage seadet kätega. Selleks et seade akukassetide sisestamisel maha ei kukuks, kindlustage käepidemed köitega.

▲ETTEVAATUST: Ärge kasutage seadet tööpingi ega pingina. See võib põhjustada kahjustusi või kehavigastusi.

Seadme asetamisel lauale või riulile järgige eespool toodud ettevaatusabinõud ning asetage seade niipidi, nagu seda on lihtne kasutada.

Vertikaalne paigutus

► **Joon.14**

Horisontaalne paigutus

► **Joon.15:** 1. Hing

MÄRKUS: Seadme horisontaalsel paigutamisel eemaldage kaas.

Jahutussüsteem

Sellel laadijal on jahutusventilaator kuumenenud laadija jaoks, et laadimisvõimsust parandada. Jahutamise ajal kostab õhuheli, mis ei tähenda laadija riket.

Laadija lamp vilgub punaselt, hoiatamaks laadija ebavalise temperatuuri eest järgmistel juhtudel.

- Jahuti ventilaatori rike
- Laadija võib näiteks kogunenud tolmuga tõttu mittelibisevalt maha jahtuda

Akut saab laadida isegi siis, kui laadija lambis vilgub punane tuli. Kõige laadimisaeg on sellisel juhul tavaliselt pikem. Kontrollige jahutusventilaatori heli ja laadija ventilatsiooniva. Ventilatsiooniva võib olla tolmuga ummistunud või esemetega kaetud.

Jahutamiseks peab laadija ventilatsiooniva olema alati puhas.

► **Joon.16:** 1. Laadija lamp 2. Ventilatsiooniva

MÄRKUS: Asetage laadija kohta, kus esemed ei kata ventilatsiooniasiasid.

MÄRKUS: Kui laadija lamp ei vilgu punaselt, töötab jahutusüsteem normaalselt isegi siis, kui jahutusventilaatorist ei tule heli.

MÄRKUS: Kui laadija lamp vilgub punaselt isegi siis, kui laadija ventilatsioonivad on puhtad, laske seadet kohalikus Makita teeninduskeskuses hooldada.

Tabalukuava

Seadmel on tabalukuava. Seadme lukustamine tavalise tabalukuga aitab seda varguse eest kaitsta.

► **Joon.17:** 1. Tabalukuava

MAKPACi paigaldamine

Lisatarvik

⚠ETTEVAATUST: Veenduge, et seade oleks nelja paigaldusriiviga kindlalt MAKPACi külge kinnitatud. Muidu võib seade maha kukkuda ja põhjustada kehavigastusi.

⚠ETTEVAATUST: Paigaldusriivi lukust avamisel asetage sõrm tugevalt paigaldusriivile. Muidu võib sõrm paigaldusriivilt ootamatult maha libiseda ja vigastusi põhjustada.

Seadme saab kinnitada MAKPACi peale või alla, nagu joonisel on näidatud.

► **Joon.18:** 1. MAKPAC

MAKPACi transpordikäru

Lisatarvik

⚠ETTEVAATUST: Veenduge, et seade oleks kindlalt MAKPACi transpordikäru külge kinnitatud. Seade võib MAKPACi transpordikäruilt lahti tulla ja maha kukkuda.

⚠ETTEVAATUST: Astmete korral teisaldage MAKPACi transpordikäru ettevaatlikult ja vaikselt. Muidu võib seade maha kukkuda ja kahjustusi või vigastusi tekitada.

⚠ETTEVAATUST: Ärge laadige MAKPACi transpordikärule suuremat kui 100 kg koormat. Muidu võib juhtuda õnnetus või tekkida kahjustus.

Seadet saab hõlpsalt kanda, kui see on MAKPACi transpordikärule kinnitatud.

MAKPACi transpordikäru kasutamisel kinnitage seade MAKPACi transpordikärule nii, nagu joonistel on näidatud.

► **Joon.19:** 1. MAKPACi transpordikäru
2. Paigaldusriiv

TÄHELEPANU: Kui MAKPACi transpordikäru ei liigutata, lukustage fiksaator.

► **Joon.20:** 1. Fiksaator

⚠ETTEVAATUST: MAKPACi külge kinnitatud seadme kandmisel MAKPACi transpordikäru asetage seade alla. Muidu võib tasakaal kaduda ja juhtuda õnnetus.

► **Joon.21:** 1. MAKPAC

MAKPACi käru

Lisatarvik

⚠ETTEVAATUST: Olge üle astmete liikumisel ettevaatlik ja liikuge vaikselt. Muidu võib seade maha kukkuda ja kahjustusi või vigastusi tekitada.

⚠ETTEVAATUST: Ärge seiske seadme peal ega asetage sellele muid esemeid peale MAKPACi. Muidu võib see maha kukkuda ning õnnetusi või kahjustusi põhjustada.

Seadet saab hõlpsalt kanda, kui see on MAKPACi kärule kinnitatud.

Kinnitage seade õigesti MAKPACi kärule, nagu joonistel on näidatud.

Lugege läbi MAKPACi kärukaasas olev juhend ja kinnitage seade õigesti MAKPACi kärule.

⚠ETTEVAATUST: Seadme paigaldamisel MAKPACi kärule paigaldage seade nii, et Makita logo oleks MAKPACi käru rehvidest eemal, nagu joonisel on näidatud. Muidu võib tasakaal kaduda ja juhtuda õnnetus.

► **Joon.22:** 1. MAKPACi käru

⚠ETTEVAATUST: MAKPACi külge kinnitatud seadme kandmisel MAKPACi käru asetage seade alla. Muidu võib tasakaal kaduda ja juhtuda õnnetus.

► **Joon.23:** 1. MAKPAC

Aluse vahetamine

Mudelite BCC01 ja BCC02 aluseid saab vahetada. Aluse vahetamiseks pöörduge kohaliku Makita teeninduskeskusesse.

► **Joon.24:** 1. Mudeli BCC01 alus 2. Mudeli BCC02 alus

VALIKULISED TARVIKUD

⚠ETTEVAATUST: Neid tarvikuid ja lisaseadiseid on soovitatav kasutada koos Makita tööriistaga, mille kasutamist selles kasutusjuhendis kirjeldatakse. Muude tarvikute ja lisaseadiste kasutamisega kaasneb vigastada saamise oht. Kasutage tarvikuid ja lisaseadiseid ainult otstarbekohaselt.

Saate vajaduse korral kohalikust Makita teeninduskeskusest lisateavet nende tarvikute kohta.

- MAKPAC
- MAKPACi transpordikäru
- MAKPACi käru









MÄRKUS: Mõned nimekirjas loetletud tarvikud võivad kuuluda standardvarustusse ning need on lisatud tööriista pakendisse. Need võivad riigiti erineda.

OSTRZEŻENIE

Niniejsze urządzenie może być użytkowane przez dzieci w wieku powyżej 8 lat oraz przez osoby niebędące w pełni władz fizycznych, poznawczych i umysłowych lub nieposiadające doświadczenia ani wiedzy, o ile osoba odpowiedzialna za ich bezpieczeństwo zapewni odpowiedni nadzór i przekaze wskazówki dotyczące użytkowania urządzenia oraz zagrożeń z nimi związanych. Urządzenie nie jest przeznaczone do zabawy nim przez dzieci. Czyszczenie oraz konserwacja nie mogą być przeprowadzane przez dzieci bez nadzoru.

Symbole

Poniżej pokazano symbole, jakie mogą być zastosowane na urządzeniu. Przed rozpoczęciem użytkowania należy zapoznać się z ich znaczeniem.

	Do użytku wyłącznie w pomieszczeniach.
	Przeczytać instrukcję obsługi.
	PODWÓJNA IZOLACJA
	Nie doprowadzać do zwarcia akumulatora.
	Chronić akumulator przed wodą i deszczem.
	Nie wrzucać akumulatora do ognia.
 Li-ion	Akumulatory należy zawsze poddawać recyklingowi.
	Nie stawać na urządzeniu.



Li-ion

Dotyczy tylko państw UE

Z uwagi na obecność w sprzęcie niebezpiecznych składników, zużyty sprzęt elektryczny, elektroniczny, akumulatory oraz baterie mogą powodować negatywny wpływ na środowisko i zdrowie ludzi. Nie wyrzucaj urządzeń elektrycznych, elektronicznych lub akumulatorów wraz z odpadami z gospodarstwa domowego! Zgodnie z Europejską Dyrektywą w sprawie zużytego sprzętu elektrycznego i elektronicznego oraz dotyczącą akumulatorów i baterii, a także dostosowaniem ich do prawa krajowego, zużyte urządzenia elektryczne, elektroniczne, baterie i akumulatory, należy składować osobno i przekazywać do punktu selektywnej zbiórki odpadów komunalnych, działającego zgodnie z przepisami dotyczącymi ochrony środowiska. Informuje o tym symbol przekreślonego kołowego kontenera na odpady umieszczony na sprzęcie.

► Rys.1

► Rys.2



Ładowanie (0–100%).



Ładowanie zakończone.



Akumulator uszkodzony.



Procedura wydajnego ładowania.



Procedura wydajnego ładowania.

PRZESTROGA

- ZACHOWAĆ NINIEJSZĄ INSTRUKCJĘ** — niniejszy podręcznik zawiera ważne instrukcje dotyczące bezpieczeństwa oraz obsługi ładowarki wieloportowej.
- Przed użyciem ładowarki wieloportowej zapoznać się ze wszystkimi instrukcjami i znakami ostrzegawczymi na (1) ładowarce wieloportowej, (2) ładowarce, (3) akumulatorze i (4) produkcie, w którym będzie używany akumulator.
- PRZESTROGA** — Aby zmniejszyć ryzyko obrażeń, należy ładować jedynie akumulatory firmy Makita. Inne rodzaje akumulatorów mogą wybuchnąć, powodując obrażenia ciała i szkody materialne.
- Ładowarki wieloportowej nie można używać do ładowania baterii jednorazowych.
- Używać źródła zasilania o napięciu podanym na tabliczce znamionowej ładowarki.
- Nie ładować akumulatorów w pobliżu łatwopalnych płynów lub gazów.
- Chronić akumulator przed deszczem, śniegiem i wilgocią.
- Nigdy nie trzymać ładowarki za przewód ani nie wyszarpywać przewodu z gniazdka.
- Po zakończeniu ładowania oraz przed przystąpieniem do konserwacji lub czyszczenia odłączyć ładowarkę od źródła zasilania. Aby odłączyć ładowarkę, należy pociągnąć za wtyczkę — nie wolno ciągnąć za przewód.
- Należy zadbać o to, aby umiejscowienie przewodu nie stwarzało ryzyka nadeprnięcia lub potknięcia się o niego ani nie narażało go w inny sposób na uszkodzenie lub naprężenie.
- Nie używać ładowarki, jeśli przewód lub wtyczka są uszkodzone. Jeśli przewód lub wtyczka są uszkodzone, należy zwrócić się z prośbą o ich wymianę do autoryzowanego serwisu firmy Makita, aby uniknąć zagrożenia.
- Nie używać ani nie rozmontowywać ładowarki, jeśli została silnie uderzona, upuszczona lub w jakikolwiek inny sposób uszkodzona. Należy przekazać ją wykwalifikowanemu pracownikowi serwisu. Nieprawidłowe użycie lub montaż mogą stwarzać ryzyko porażenia prądem elektrycznym lub pożaru.
- Nie ładować akumulatorów, jeśli temperatura w pomieszczeniu wynosi **PONIŻEJ 10°C (50°F)** lub **POWYŻEJ 40°C (104°F)**. W niskiej temperaturze ładowanie może się nie rozpocząć.

- Nie stosować transformatorów podwyższających napięcie, silnikowych agregatów prądotwórczych ani gniazd zasilania prądem stałym.
- Nie dopuszczać do zakrycia lub zatkania otworów wentylacyjnych ładowarki.
- Nie podłączać ani nie odłączać przewodu oraz nie wkładać ani nie wyjmować akumulatorów mokrymi rękami.
- Do czyszczenia ładowarki nigdy nie stosować benzyny, benzyny ekstrakcyjnej, rozpuszczalników, alkoholu ani podobnych środków. Mogą one powodować odbarwienia, odkształcenia lub pęknięcia.
- Nie przechowywać w urządzeniu materiałów zawierających palne ciecze, gazy lub kurz.
- Nie używać tego urządzenia do celów innych niż ładowanie i przenoszenie.

Kompatybilna ładowarka

- DC4002

⚠ OSTRZEŻENIE: Należy używać wyłącznie ładowarki wymienionej powyżej. Używanie innych ładowarek może stwarzać ryzyko wystąpienia obrażeń ciała i/lub pożaru.

Przenoszenie urządzenia

⚠ PRZESTROGA: Podczas przenoszenia urządzenia należy mocno trzymać uchwyty oburącz. Upadek urządzenia skutkuje jego uszkodzeniem i obrażeniami ciała.

⚠ PRZESTROGA: Aby nie doszło do wyslizgnięcia się z dłoni i upadku urządzenia podczas jego przenoszenia, uchwyty muszą być zawsze suche i czyste.

⚠ PRZESTROGA: Nie należy przenosić urządzenia, gdy ładowarka jest do niego podłączona.

⚠ PRZESTROGA: Nie należy przenosić urządzenia, jeśli jego pokrywa nie jest zablokowana zatrzaskiem.

⚠ PRZESTROGA: Przed przeniesieniem urządzenia należy upewnić się, że akumulatory są prawidłowo włożone. Wypadnięcie akumulatorów skutkuje ich uszkodzeniem i obrażeniami ciała.

⚠ PRZESTROGA: Podczas przenoszenia wewnątrz urządzenia nie może znajdować się nic poza akumulatorem i odpowiednią ładowarką.

⚠ PRZESTROGA: Jeśli urządzenie jest ciężkie, należy użyć wózka MAKPAC (akcesorium opcjonalne) lub wózka transportowego MAKPAC (akcesorium opcjonalne). Po włożeniu akumulatorów urządzenie jest zbyt ciężkie do przenoszenia. Przenoszenie w sposób niezgodny z zasadami bezpieczeństwa może skutkować wypadkami lub obrażeniami ciała.

⚠ PRZESTROGA: Gdy uchwyty nie są używane, powinny pozostać zamknięte.

Podczas przenoszenia urządzenia korzystać z uchwytów.

► **Rys.3:** 1. Uchwyt

Szczegółowe informacje na temat korzystania z wózka MAKPAC znajdują się w sekcji „Wózek MAKPAC”.

Szczegółowe informacje na temat korzystania z wózka transportowego MAKPAC znajdują się w sekcji „Wózek transportowy MAKPAC”.

Otwieranie i zamykanie pokrywy

⚠ PRZESTROGA: Po zamknięciu pokrywy należy ją dokładnie zablokować zatrzaskiem.

⚠ PRZESTROGA: Zachować ostrożność, aby podczas otwierania i zamykania pokrywy nie przytrafiać palców.

⚠ PRZESTROGA: Nie należy otwierać pokrywy na siłę bez odblokowania zatrzasku. Może to spowodować uszkodzenie zatrzasku.

⚠ PRZESTROGA: Nie wywierać nacisku na pokrywę, gdy jest otwarta. Może to spowodować uszkodzenie pokrywy.

⚠ PRZESTROGA: Nie otwierać pokrywy, jeśli znajduje się na niej jakiś przedmiot lub urządzenie jest niestabilne. Może to spowodować uszkodzenie i obrażenia ciała.

Otwieranie pokrywy

Zwolnić zatrzask w sposób wskazywany przez strzałkę i otworzyć pokrywę.

► **Rys.4:** 1. Pokrywa 2. Zatrzask

Zamykanie pokrywy

Wykonać procedurę otwierania w odwrotnej kolejności.

Ładowanie

⚠ PRZESTROGA: Jeśli urządzenie zostało przymocowane do czegoś od spodu, przed rozpoczęciem ładowania akumulatorów należy upewnić się, że jest ono prawidłowo przymocowane.

To urządzenie umożliwia ładowanie czterech akumulatorów jednocześnie.

1. Otworzyć zatyczkę i wsunąć złącze ładowarki do urządzenia aż do usłyszenia kliknięcia. Podłączyć wtyczkę ładowarki do gniazda. Kontrolka ładowania zaświeci się na około 10 sekund, a następnie zgaśnie.

► **Rys.5:** 1. Zatyczka 2. Złącze

► **Rys.6:** 1. Kontrolka ładowania

2. Otworzyć pokrywę urządzenia i włożyć akumulator. Wsunąć do oporu, aż zatrzasknie się na miejscu, co jest sygnalizowane delikatnym kliknięciem. Jeśli czerwony wskaźnik pokazany na rysunku jest widoczny, akumulator nie został całkowicie zablokowany.

Po rozpoczęciu ładowania kontrolka ładowania miga na niebiesko, a po jego zakończeniu świeci na zielono.

3. Po zakończeniu ładowania wyjąć akumulator z urządzenia i odłączyć ładowarkę. Aby wyjąć akumulator, wysunąć go z urządzenia, przesuwając przycisk znajdujący się w przedniej części akumulatora.

► **Rys.7:** 1. Czerwony wskaźnik 2. Przycisk 3. Akumulator

4. Odłączyć złącze ładowarki od urządzenia, naciskając przycisk blokady, a następnie zamknąć zatyczkę.

► **Rys.8:** 1. Przycisk blokady 2. Zatyczka 3. Złącze

WSKAZÓWKA: Czas ładowania różni się w zależności od temperatury (10°C (50°F)–40°C (104°F)) oraz stanu akumulatora, np. od tego, czy akumulator jest nowy lub czy nie był używany przez dłuższy czas.

WSKAZÓWKA: Gdy nie trwa ładowanie akumulatorów, kontrolka ładowania jest wyłączona.

WSKAZÓWKA: W przypadku podłączenia akumulatora do urządzenia w celu przechowywania akumulator musi być wystarczająco naładowany. W przeciwnym razie okres eksploatacji akumulatora może ulec skróceniu.

Dane techniczne akumulatorów				Czas ładowania (w minutach)			
				BCC01		BCC02	
Napięcie	Akumulator litowo-jonowy	Liczba ogniw	Wydajność (Ah)	Cztery akumulatory jednocześnie	Wszystkie akumulatory	Cztery akumulatory jednocześnie	Wszystkie akumulatory
40 V (maks.)	BL4020	10	2	75	150	75	225
	BL4025	10	2,5	90	180	90	270
	BL4040 / BL4040F	10	4	145	290	145	435
	BL4050F	20	5	175	350	- *	
	BL4080F	20	8	280	560	- *	

* Model BCC02 jest niezgodny z następującymi akumulatorami : BL4050F / BL4080F

UWAGA: Ładowarka wieloportowa służy do ładowania akumulatorów firmy Makita. Nigdy nie należy jej używać do innych celów ani do ładowania akumulatorów innych producentów.

WSKAZÓWKA: Jeśli kontrolka ładowania jest wyłączona, ładowanie może się nie rozpocząć z następujących powodów:

- Akumulator pochodzi z dopiero co używanego narzędzia lub akumulator pozostawiono przez dłuższy czas w miejscu narażonym na bezpośrednie działanie promieni słonecznych.
- Akumulator pozostawiono przez dłuższy czas w miejscu narażonym na działanie zimnego powietrza.
- Akumulator oczekuje na ładowanie. Jeśli w tym samym rzędzie trwa ładowanie akumulatora, inny akumulator nie będzie ładowany.

WSKAZÓWKA: Jeśli kontrolka ładowania zaczyna migać na czerwono, ładowanie jest niemożliwe. Zaciski urządzenia lub akumulatora mogą być zanieczyszczone kurzem lub akumulator może być zużyty bądź uszkodzony.

Procedura wydajnego ładowania

W urządzeniu znajdują się cztery niezależne rzędy ładowania (od A do D). Po umieszczeniu akumulatorów w każdym rzędzie urządzenie może ładować maksymalnie cztery akumulatory jednocześnie.

W przypadku włożenia akumulatorów do tego samego rzędu są one ładowane w kolejności włożenia bez względu na ich pozycję (I , II lub III).

W celu zwiększenia wydajności ładowania włożyć akumulatory zgodnie ze strzałką widoczną na rysunku.

BCC01

► **Rys.9**

BCC02

► **Rys.10**

WSKAZÓWKA: Jeśli akumulatory zostaną włożone przed podłączeniem ładowarki, będą one zawsze ładowane w kolejności I - II - III w każdym rzędzie.

Zdejmowanie i zakładanie pokrywy

▲PRZESTROGA: Przed zdjęciem lub założeniem pokrywy umieścić urządzenie na poziomej, stabilnej i nieśliskiej powierzchni.

▲PRZESTROGA: Nie używać zdjętej pokrywy do innych celów, na przykład w roli stojaka lub pojemnika.

Pokrywę można zdejmować i zakładać.

Zdejmowanie pokrywy

1. Przesunąć kołki blokujące w kierunku wskazywanym przez strzałkę na rysunku, tak aby dotknęły pokrywy.

► **Rys.11:** 1. Kołek blokujący 2. Pokrywa

2. Całkowicie otworzyć pokrywę.
3. Pojedynczo wyjąć kołki blokujące, podtrzymując pokrywę ręką.

4. Zdjąć pokrywę i umieścić kołki blokujące z powrotem na swoich pierwotnych miejscach.

► **Rys.12:** 1. Pokrywa 2. Kołek blokujący

WSKAZÓWKA: Jeśli nie można przesunąć kołka blokującego i wyjęcie go sprawia trudności, użyć do tego celu śrubokręta płaskiego, monety itp., jak przedstawiono na rysunku.

► **Rys.13:** 1. Kołek blokujący 2. Śrubokręt płaski

Zakładanie pokrywy

1. Wyjąć kołki blokujące.
2. Założyć pokrywę w położeniu całkowicie otwartym, podtrzymując ją ręką. Następnie kolejno zamocować kołki blokujące, wkładając je do samego końca.

WSKAZÓWKA: Należy dokładnie włożyć kołek blokujący aż do usłyszenia kliknięcia.

Położenie urządzenia

▲ PRZESTROGA: Nie wolno dopuścić do przytrażenia przewodu ładowarki przez ścianę lub urządzenie podczas jego instalacji.

▲ PRZESTROGA: Urządzenie należy umieścić na stabilnej i nieśliskiej powierzchni. Jeśli w miejscu instalacji znajdują się przeszkody, nierówności, nachylenia lub śliskie powierzchnie, urządzenie może spaść i spowodować obrażenia ciała.

▲ PRZESTROGA: Nie pozostawiać na urządzeniu nic poza urządzeniem MAKPAC na pokrywie. W przeciwnym razie może dojść do upadku.

▲ PRZESTROGA: W przypadku ustawiania urządzenia w poziomie nie umieszczać go w taki sposób, by zawias pokrywy był skierowany w dół. Może to spowodować utratę równowagi i uszkodzenia lub obrażenia ciała.

▲ PRZESTROGA: W przypadku ustawiania więcej niż jednego urządzenia w poziomie nie umieszczać jednego na drugim. Może to spowodować utratę równowagi i obrażenia ciała.

▲ PRZESTROGA: Podczas umieszczania akumulatorów w urządzeniu ustawionym w poziomie należy podtrzymywać urządzenie rękami. Aby nie doszło do upadku urządzenia podczas wkładania akumulatorów, należy zabezpieczyć uchwyty linami.

▲ PRZESTROGA: Nie wykorzystywać urządzenia jako blatu roboczego ani podestu. W przeciwnym razie może dojść do jego uszkodzenia lub obrażeń ciała.

Podczas umieszczania urządzenia na biurku lub półce stosować się do powyższych ostrzeżeń i umieścić urządzenie w kierunku ułatwiającym korzystanie z niego.

Położenie w pionie

► **Rys.14**

Położenie w poziomie

► **Rys.15:** 1. Zawias

WSKAZÓWKA: Przed umieszczeniem urządzenia w poziomie należy zdjąć pokrywę.

Układ chłodzenia

Ładowarka jest wyposażona w wentylator chłodzący nagrzaną ładowarkę w celu zwiększenia wydajności ładowania. Słyszalny podczas chłodzenia dźwięk powietrza nie jest oznaką usterki ładowarki.

W następujących przypadkach kontrolka ładowarki miga na czerwono, aby ostrzec o zbyt wysokiej temperaturze ładowarki.

- Problem z wentylatorem chłodzącym
- Niepełne schłodzenie ładowarki spowodowane np. zatkaniem kurzem

Akumulator można ładować, nawet jeśli kontrolka ładowarki miga na czerwono. W takim przypadku jednak czas ładowania będzie dłuższy niż zwykle. Należy sprawdzić dźwięk generowany przez wentylator chłodzący oraz otwór wentylacyjny ładowarki. Otwór wentylacyjny może być zatkany kurzem lub zablokowany przez przeszkodę.

W celu zapewnienia chłodzenia otwór wentylacyjny ładowarki należy utrzymywać w czystości.

► **Rys.16:** 1. Kontrolka ładowarki 2. Otwór wentylacyjny

WSKAZÓWKA: Ładowarkę należy umieścić w miejscu, w którym otwory wentylacyjne nie będą blokowane przez przeszkody.

WSKAZÓWKA: Jeśli kontrolka ładowarki nie miga na czerwono, oznacza to, że układ chłodzenia działa prawidłowo, nawet jeśli wentylator chłodzący generuje dźwięki.

WSKAZÓWKA: Jeśli kontrolka ładowarki miga na czerwono, mimo że otwory wentylacyjne ładowarki są czyste, należy zlecić naprawę urządzenia lokalnemu centrum serwisowemu firmy Makita.

Otwór na kłódkę

W urządzeniu znajduje się otwór na kłódkę.

Zablokowanie urządzenia dostępną w sprzedaży kłódką pozwala zapobiec kradzieży.

► **Rys.17:** 1. Otwór na kłódkę

Montaż walizki MAKPAC

Osprzęt dodatkowy

PRZESTROGA: Należy upewnić się, że urządzenie jest prawidłowo przymocowane do walizki MAKPAC czterema zatrzaskami mocującymi. W przeciwnym razie urządzenie może spaść i spowodować obrażenia ciała.

PRZESTROGA: Podczas odblokowywania zatrzasku mocującego należy mocno przytrzymać zatrzask palcem. W przeciwnym razie palec może nieoczekiwanie ześlizgnąć się z zatrzasku mocującego, powodując obrażenia ciała.

Urządzenie można przymocować do górnej lub dolnej części walizki MAKPAC w sposób pokazany na rysunku.

► Rys.18: 1. MAKPAC

Wózek MAKPAC

Osprzęt dodatkowy

PRZESTROGA: Upewnić się, że urządzenie jest dokładnie przymocowane do wózka MAKPAC. Urządzenie może zsunąć się z wózka MAKPAC i upaść.

PRZESTROGA: Jeśli występują uskoki, podczas przemieszczania wózka MAKPAC należy zachować ostrożność. W przeciwnym razie upadek może spowodować uszkodzenia lub obrażenia ciała.

PRZESTROGA: Nie umieszczać na wózku MAKPAC obciążenia o masie powyżej 100 kg. W przeciwnym razie może dojść do wypadku lub uszkodzenia.

Po przymocowaniu urządzenia do wózka MAKPAC można je z łatwością przemieszczać. Podczas korzystania z wózka MAKPAC należy przymocować do niego urządzenie w sposób widoczny na rysunku.

► Rys.19: 1. Wózek MAKPAC 2. Zatrzask mocujący

UWAGA: Jeśli wózek MAKPAC nie będzie przesuwany, należy zablokować ogranicznik.

► Rys.20: 1. Ogranicznik

PRZESTROGA: Podczas przemieszczania urządzenia przymocowanego do walizki MAKPAC przy użyciu wózka MAKPAC urządzenie musi znajdować się na dole. W przeciwnym razie może dojść do utraty równowagi i wypadku.

► Rys.21: 1. MAKPAC

Wózek transportowy MAKPAC

Osprzęt dodatkowy

PRZESTROGA: Podczas przemieszczania po uskokach należy zachować ostrożność. W przeciwnym razie może dojść do uszkodzenia lub obrażeń ciała na skutek upadku.

PRZESTROGA: Nie stawać na urządzeniu i nie umieszczać na nim żadnych przedmiotów poza walizką MAKPAC. W przeciwnym razie może dojść do upadku, wypadku lub uszkodzenia.

Po przymocowaniu urządzenia do wózka transportowego MAKPAC można je z łatwością przemieszczać. Urządzenie należy przymocować do wózka transportowego MAKPAC w prawidłowy sposób zgodnie z rysunkami.

Zapoznać się z instrukcją obsługi dostarczoną z wózkiem transportowym MAKPAC, aby sprawdzić, w jaki sposób przymocować urządzenie do wózka transportowego MAKPAC.

PRZESTROGA: Urządzenie musi zostać przymocowane do wózka transportowego MAKPAC w taki sposób, by logo firmy Makita nie było skierowane w stronę kół wózka, jak przedstawiono na rysunku. W przeciwnym razie może dojść do utraty równowagi i wypadku.

► Rys.22: 1. Wózek transportowy MAKPAC

PRZESTROGA: Podczas przemieszczania urządzenia przymocowanego do walizki MAKPAC przy użyciu wózka transportowego MAKPAC urządzenie musi znajdować się na dole. W przeciwnym razie może dojść do utraty równowagi i wypadku.

► Rys.23: 1. MAKPAC

Wymiana wkładki

Wkładki modeli BCC01 i BCC02 można wymieniać. W celu wymiany wkładki należy skontaktować się z lokalnym centrum serwisowym firmy Makita.

► Rys.24: 1. Wkładka modelu BCC01 2. Wkładka modelu BCC02

AKCESORIA OPCJONALNE

⚠ PRZESTROGA: Zaleca się stosowanie wymienionych akcesoriów i przystawek razem z narzędziem Makita opisanym w niniejszej instrukcji.

Stosowanie innych akcesoriów lub przystawek może być przyczyną obrażeń ciała. Akcesoria lub przystawki należy wykorzystywać tylko zgodnie z ich przeznaczeniem.

W razie potrzeby wszelkiej pomocy i szczegółowych informacji na temat niniejszych akcesoriów udzielą Państwu lokalne punkty serwisowe Makita.

- MAKPAC
- Wózek MAKPAC
- Wózek transportowy MAKPAC









WSKAZÓWKA: Niektóre pozycje znajdujące się na liście mogą być dołączone do pakietu narzędziowego jako akcesoria standardowe. Mogą to być różne pozycje, w zależności od kraju.

FIGYELMEZTETÉS

A készüléket nem használhatják 8 évnél fiatalabb gyermekek, valamint csökkent fizikai, érzékelési vagy értelmi képességű személyek, illetve olyanok, akiknek nincs meg a tapasztalatuk és tudásuk ehhez, kivéve, ha valaki a biztonságos használatra megtanítja őket, ismerteti velük a lehetséges veszélyeket, és a használat közben felügyeli őket. Gyermekek ne játsszanak a készülékkel. A készülék tisztítását és karbantartását felügyelet nélküli gyermekek ne végezzék.

Szimbólumok

A következőkben a berendezésen esetleg használt jelképek láthatók. A szerszám használata előtt bizonyosodjon meg arról hogy helyesen értelmezi a jelentésüket.

	Csak beltéri használatra.
	Olvassa el a használati utasítást.
	KETTŐS SZIGETELÉS
	Ne zárja rövidre az akkumulátort.
	Ne tegye ki az akkumulátort víz vagy eső hatásának.
	Ne semmisítse meg az akkumulátort tűzben.
 Li-ion	Mindig hasznosítsa újra az akkumulátort.
	Ne lépjen a készülékre.







Csak EU-tagállamok számára
Mivel a berendezésben veszélyes alkatrészek vannak, az elektromos és elektronikus berendezések, akkumulátorok és elemek hulladékaik negatív hatással lehetnek a környezetre és az emberi egészségre. Az elektromos és elektronikus készülékeket vagy akkumulátorokat ne dobja a háztartási szemétkébe!

Az elektromos és elektronikus berendezések hulladékairól és az akkumulátorokról és elemekről, valamint az akkumulátorok és elemek hulladékáról szóló európai irányelvnek, valamint a nemzeti jogszabályokhoz történő adaptálásának megfelelően a használt elektromos berendezéseket, elemeket és akkumulátorokat külön kell tárolni, és a települési hulladék elkülönített gyűjtőhelyére kell szállítani a környezetvédelmi előírásoknak megfelelően. Ezt jelzi a berendezésen elhelyezett áthúzott kerek kuka szimbólum.

► Ábra1

► Ábra2

	Töltés (0 - 100 %).
	Töltés kész.
	Hibás akkumulátor.
	Hatékony töltési folyamat.



VIGYÁZAT

1. **ŐRIZZE MEG EZEKET AZ UTASÍTÁSOKAT** – A jelen kézikönyv fontos biztonsági és üzemeltetési utasításokat tartalmaz az akkumulátortöltő tokhoz.
2. Az akkumulátortöltő tok használata előtt olvassa el az összes útmutatót és a figyelmeztető jelöléseket az (1) akkumulátortöltő token, (2) a töltőn (3) az akkumulátoron és (4) az akkumulátort használó terméken.
3. **VIGYÁZAT** – A sérülés kockázatának csökkentése érdekében csak Makita típusú újratölthető akkumulátorokat töltsön. Más típusú akkumulátorok felrobbanhatnak, személyi sérülést és kárt okozva.
4. Nem újratölthető akkumulátorokat nem lehet ezzel az akkumulátortöltő tokkal tölteni.
5. Használjon a töltő adatlabláján megadott feszültségű áramforrást.
6. Ne töltsen az akkumulátort gyúlékony folyadékok vagy gázok közelében.
7. Ne tegye ki a töltőt eső, hó vagy párák környezet hatásának.
8. Soha ne vigye a töltőt a kábelnél fogva, és ne rántsa meg, hogy kihúzza az aljzatból.
9. Töltés után vagy bármilyen karbantartás vagy tisztítás megkezdése előtt csatlakoztassa le a töltőt a áramforrásról. A töltő lecsatlakoztatásakor a dugót húzza, nem pedig a kábelt.
10. Gondoskodjon róla, hogy a kábel úgy helyezkedik el, hogy nem lépnek rá, nem botlanak meg benne, és nincs más sérülésnek vagy nyomásnak kitéve.
11. Ne működtesse a töltőt sérült kábellel vagy dugóval. Ha a kábel vagy a dugó sérült, kérje a cseréjét a hivatalos Makita szervizközponttól a veszélyek elkerülése érdekében.
12. Ne működtesse vagy szerelje szét a töltőt, ha erős ütés érte, leesett vagy bármilyen más módon sérült, vigye el egy szakképzett szervizeshez. A helytelen használat vagy újra összeszerelés az áramütés vagy tűz kockázatát eredményezheti.
13. Ne töltsön akkumulátort, ha a szoba hőmérséklete 10°C (50°F) ALATT vagy 40°C (104°F) FELETT van. Alacsony hőmérsékleten előfordulhat, hogy a töltés nem kezdődik meg.
14. Ne próbáljon meg transzformátort, motorgenerátort vagy egyenáramú aljzatot használni.
15. Ne engedje, hogy bármi elfedje vagy eltömtse a töltő szellőzőit.
16. Ne dugja be vagy húzza ki a kábelt, és ne tegye be vagy vegye ki az akkumulátort nedves kézzel.

17. Soha ne használjon gázolajat, benzint, hígítót, alkoholt vagy hasonló anyagokat a töltő tisztítására. Ezek elszíneződést, alakvesztést vagy repedést okozhatnak.
18. Ne tároljon a készülékben éghető folyadékokat, gázokat vagy port tartalmazó anyagokat.
19. Ne használja ezt a készüléket töltéstől vagy szállítástól eltérő célra.

Alkalmas töltő

- DC4002

▲FIGYELMEZTETÉS: Csak a fent felsorolt töltőket használja. Bármilyen más töltő használata sérülést és/vagy tüzet okozhat.

A készülék szállítása

▲VIGYÁZAT: A készülék szállításakor mindkét kezével fogja erősen a fogantyúkat. A készülék leesése töréssel és személyi sérüléssel járhat.

▲VIGYÁZAT: Annak érdekében, hogy a készülék szállítás közben ne essen le, mindig tartsa a fogantyúkat szárazon és tisztán, hogy ne csúszszanak ki a kezéből.

▲VIGYÁZAT: Ne szállítsa a készüléket úgy, hogy a töltő csatlakozik a készülékhez.

▲VIGYÁZAT: Ne szállítsa a készüléket úgy, hogy a fedele nincs lezárva a retesszel.

▲VIGYÁZAT: A készülék szállításakor győződjön meg róla, hogy az akkumulátor megfelelően be van-e helyezve. Az akkumulátor kiesése töréssel és személyi sérüléssel járhat.

▲VIGYÁZAT: Ne szállítsa a készüléket úgy, ha az akkumulátoron és a megfelelő töltőn kívül más van benne.

▲VIGYÁZAT: Használjon MAKPAC kocsit (opcionális kiegészítő) vagy MAKPAC vezetőkocsit (opcionális kiegészítő), ha a készülék nehéz. A készüléket túl nehéz szállítani, ha be vannak helyezve az akkumulátorok. A nem biztonságos szállítás balesetekhez vagy személyi sérüléshez vezet.

▲VIGYÁZAT: Zárja be a fogantyúkat, ha nem használja őket.

A készülék szállításakor használja a fogantyúkat.

► **Ábra3:** 1. Fogantyú

A MAKPAC kocsi használatával kapcsolatos részletekért lásd a „MAKPAC kocsi” részt.

A MAKPAC vezetőkocsi használatával kapcsolatos részletekért lásd a „MAKPAC vezetőkocsi” részt.

A fedél nyitása és zárása

⚠ VIGYÁZAT: Zárja le a fedelet a rugós retesszel erősen, amikor bezárja a fedelet.

⚠ VIGYÁZAT: Vigyázzon, hogy a fedél kinyitása-kor vagy bezárásakor ne csipje be az ujját.

⚠ VIGYÁZAT: Ne nyissa ki erővel a fedelet a rugós retesz eltávolítása nélkül. Ez a rugós retesz törését okozhatja.

⚠ VIGYÁZAT: Ne gyakoroljon erőt a fedélre, amikor a fedél nyitva van. Ez a fedél törését okozhatja.

⚠ VIGYÁZAT: Ne nyissa ki a fedelet, ha valami van a fedélen, vagy ha a készülék instabil. Ha így tesz, az törést és személyi sérülést okozhat.

A fedél kinyitása

A nyílnak megfelelően oldja ki a rugós reteszt, és nyissa ki a fedelet.

► **Ábra4:** 1. Fedél 2. Rugós retesz

A fedél bezárása

Kövesse a kinyitási folyamatot fordított sorrendben.

Töltés

⚠ VIGYÁZAT: Ha valamit a készülék alá rögzített, győződjön meg róla, hogy a készülék biztonságosan rögzítve van, mielőtt feltöltené az akkumulátort.

Ez a készülék egyszerre négy akkumulátort tud tölteni.

1. Nyissa ki a sapkát, és helyezze be a töltő csatlakozóját a készülékbe, amíg be nem kattann. Illeszse be a töltő dugóját a kimenetbe. A töltésjelző lámpa körülbelül 10 másodpercig világít, majd kialszik.

► **Ábra5:** 1. Sapka 2. Csatlakozó

► **Ábra6:** 1. Töltésjelző lámpa

2. Nyissa ki a készülék fedelét, és helyezze be az akkumulátort. Egészen addig tolja be, amíg az egy kis kattánással a helyére nem ugrik. Ha látható a piros jel az ábrán látható módon, akkor nem kattan be teljesen.

A töltésjelző lámpa a töltés megkezdésekor pedig zölden világít.

3. Töltés után vegye ki az akkumulátort a készülékből, és húzza ki a töltőt.

Az akkumulátoregység kivételéhez nyomja be az akkumulátoregység elején található gombot, és húzza le a készülékről.

► **Ábra7:** 1. Piros jel 2. Gomb 3. Akkumulátor

4. Húzza ki a töltő csatlakozóját a készülékből, miközben lenyomja a zárgombot, és zárja be a sapkát.

► **Ábra8:** 1. Zárgomb 2. Sapka 3. Csatlakozó

MEGJEGYZÉS: A töltési idő a hőmérséklettől (10 °C (50 °F)-40 °C (104 °F)) és az akkumulátor állapotától függ, például attól, hogy új vagy hosszú ideig nem használt.

MEGJEGYZÉS: A töltésjelző lámpa ki van kapcsolva, amikor nem tölti az akkumulátort.

MEGJEGYZÉS: Ha az akkumulátort a készülékhez csatlakoztatja és tárolja, győződjön meg róla, hogy az akkumulátor megfelelően fel van töltve. Ellenkező esetben rövidebb lehet az akkumulátor élettartama.

Akkumulátor műszaki adatok				Töltési idő (perc)			
				BCC01		BCC02	
Feszültség	Lítium-ion akkumulátor	Cellák száma	Kapacitás (Ah)	Négy akkumulátor egyszerre	Összes akkumulátor	Négy akkumulátor egyszerre	Összes akkumulátor
40 V (max.)	BL4020	10	2	75	150	75	225
	BL4025	10	2,5	90	180	90	270
	BL4040 / BL4040F	10	4	145	290	145	435
	BL4050F	20	5	175	350	- *	- *
	BL4080F	20	8	280	560	- *	- *

* BCC02 nem alkalmazható az alábbi akkumulátorokra: BL4050F / BL4080F

MEGJEGYZÉS: Az akkumulátortöltő tok a Makita akkumulátor töltésére való. Soha ne használja más célra vagy más gyártók akkumulátoraihoz.

MEGJEGYZÉS: Ha a töltésjelző lámpa ki van kapcsolva, a töltés az alábbi feltételek miatt nem indulhat el:

- Az akkumulátor egy nemrég használt szerszámban volt vagy hosszú ideig egy közvetlen napfénynek kitett helyen hagyták.
- Az akkumulátort hosszú ideig egy hideg levegőnek kitett helyen hagyták.
- A töltésre váró akkumulátor. Ha ugyanabban a sorban egy akkumulátort töltenek, a másik akkumulátort nem kell feltölteni.

MEGJEGYZÉS: Ha a töltésjelző lámpa pirosan kezd villogni, a töltés nem érhető el. Előfordulhat, hogy a készülék vagy az akkumulátor érintkezői eltömődtek a porral, vagy az akkumulátor elhasználódott vagy megsérült.

Hatékony töltési folyamat

Ez a készülék négy töltőszorral rendelkezik (A-tól D-ig), és mindegyik sor független. Ha minden sorba helyez akkumulátort, a készülék egyszerre legfeljebb négy akkumulátort tud tölteni.

Ha az akkumulátorokat ugyanabba a sorban helyezi be, az akkumulátorok a behelyezésük sorrendjében töltődnek, függetlenül a pozíciójuktól (I , II vagy III). A hatékony töltés érdekében helyezze be az akkumulátort az ábrán látható nyílra megfelelően.

BCC01

► Ábra9

BCC02

► Ábra10

MEGJEGYZÉS: Ha az akkumulátorokat a töltő csatlakoztatása előtt helyezi be, a töltés sorrendje mindig I - II - III minden sorban.

A fedél eltávolítása és felszerelése

⚠ VIGYÁZAT: A készüléket vízszintesen, stabil és csúszásmentes helyre kell helyezni, amikor a fedelet eltávolítja vagy felszereli.

⚠ VIGYÁZAT: Az eltávolított fedelet ne használja más célra, például állványként vagy tárolóként.

A fedél eltávolítható és felszerelhető.

A fedél eltávolítása

1. Mozgassa a rögzítőcsapokat a nyíl irányába az ábrán látható módon, amíg azok a fedélhez nem érnek.
- **Ábra11:** 1. Rögzítőcsap 2. Fedél
2. Nyissa ki teljesen a fedelet.
 3. Egyenként távolítsa el a rögzítőcsapokat, a fedelet a kezével megtámasztva.
 4. Távolítsa el a fedelet, és cserélje ki a rögzítőcsapokat az eredeti helyükön.
- **Ábra12:** 1. Fedél 2. Rögzítőcsap

MEGJEGYZÉS: Ha a rögzítőcsapot nem lehet elmozdítani és nehéz eltávolítani, használjon laposfejű csavarhúzó, érmét stb. a rögzítőcsap eltávolításához az ábrán látható módon.

- **Ábra13:** 1. Rögzítőcsap 2. Laposfejű csavarhúzó

A fedél felszerelése

1. Távolítsa el a rögzítőcsapokat.
2. Szerelje be a fedelet teljesen nyitott állásba, miközben a kezével megtámasztja a fedelet. Ezután helyezze be a rögzítőcsapokat egyenként teljesen.

MEGJEGYZÉS: A rögzítőcsap beszerelésekor ügyeljen arra, hogy a rögzítőcsapot megfelelően behelyezze, amíg a rögzítőcsap be nem kattan.

A készülék elhelyezése

⚠ VIGYÁZAT: A készülék telepítésekor ügyeljen arra, hogy a töltő kábelét ne csípj be a készülék vagy a fal.

⚠ VIGYÁZAT: A készüléket stabil és csúszásmentes felületre helyezze. Ha a telepítési helyen akadályok, kiálló részek, lejtő vagy csúszós felület van, a készülék leeshet és személyi sérülést okozhat.

⚠ VIGYÁZAT: Ne hagyjon semmit a készüléken, kivéve a MAKPAK-ot a fedélen. Mással leeshet, és baleset következhet be.

⚠ VIGYÁZAT: Ha a készüléket vízszintesen helyezi el, ne helyezze a készüléket úgy, hogy a fedél zsanérja lefelé nézzen. Megbillenhet az egyensúly, és ez sérülést vagy személyi sérülést okozhat.

⚠ VIGYÁZAT: Ha több készüléket helyez el vízszintesen, ne helyezze a készüléket egy másikra. Megbillenhet az egyensúly, és ez személyi sérülést okozhat.

⚠ VIGYÁZAT: Ha a készüléket vízszintesen helyezi el, és behelyezi az akkumulátorokat, ügyeljen arra, hogy a készüléket a kezével megtámassza. Az akkumulátorok behelyezésekor a készülék leesésének megakadályozása érdekében rögzítse a fogantyúkat kötélekkel.

⚠ VIGYÁZAT: Ne használja a készüléket munkapadként vagy fellépőként. Ellenkező esetben sérülést vagy személyi sérülést okozhat.

Ha a készüléket asztalra vagy polcra helyezi, kövesse a fenti figyelmeztetést, és helyezze a készüléket az egyszerűen használható irányba.

Függőleges elhelyezés

► Ábra14

Vízszintes elhelyezés

► **Ábra15:** 1. Csuklópont

MEGJEGYZÉS: Mindenképpen vegye le a fedelet, ha a készüléket vízszintesen helyezi el.

Hűtőrendszer

Ez a töltő hűtőventilátorral van felszerelve a fűtött töltőhöz a töltési teljesítmény javítása érdekében. Hűtés során hallatszik a levegő hangja, ez nem jelenti a töltő hibáját.

A töltőlámpa pirosan villog, hogy a következő esetekben figyelmeztessen a töltő rendellenes hőmérsékletére.

- Probléma a hűtőventilátorral
- A töltő nem teljes lehűlése, például ha porral van eltömődve

Az akkumulátor akkor is tölthető, ha a töltőlámpa pirosan villog. Ebben az esetben azonban a töltési idő hosszabb lesz a szokásosnál. Ellenőrizze a hűtőventilátor hangját és a töltőn lévő szellőzőnyílást. A szellőzőnyílás eltömődhet porral vagy akadályokkal.

A töltőn lévő szellőzőnyílást mindig tartsa tisztán a hűtés érdekében.

► **Ábra16:** 1. Töltőlámpa 2. Szellőzőnyílás

MEGJEGYZÉS: Helyezze a töltőt egy olyan helyre, ahol a szellőzőnyílásokat nem zárják el akadályok.

MEGJEGYZÉS: Ha a töltőlámpa nem villog pirosan, a hűtőrendszer normálisan működik, még akkor is, ha a hűtőventilátor nem ad ki hangot.

MEGJEGYZÉS: Ha a töltőlámpa pirosan villog, szervizeltesse a készüléket a helyi Makita szervizközpontban, még akkor is, ha a töltő szellőzőnyílása tiszta.

Lakatifurat

A készülék lakatifurattal rendelkezik. A készülék kereskedelmi lakattal való lezárása segít megelőzni a lopást.

► **Ábra17:** 1. Lakatifurat

A MAKPAC telepítése

Opcionális kiegészítők

⚠VIGYÁZAT: Ügyeljen rá, hogy a készülék biztonságosan rögzüljön a MAKPAC-hoz a négy rögzítőretesttel. Máskülönben leeshet, ami balesetet és személyi sérülést okozhat.

⚠VIGYÁZAT: A rögzítőretest kioldásakor szorosan tegye az ujját a rögzítőretestre. Ellenkező esetben az uja véletlenül lecsúszhat a rögzítőretestről, amely sérüléshez vezet.

A készüléket MAKPAC tetejéhez vagy aljához csatlakoztathatja az ábrán látható módon.

► **Ábra18:** 1. MAKPAC

MAKPAC kocsi

Opcionális kiegészítők

⚠VIGYÁZAT: Győződjön meg róla, hogy a készülék biztonságosan rögzül a MAKPAC kocsihoz. A készülék leeshet a MAKPAC kocsiról, ami eleséses balesetet okozhat.

⚠VIGYÁZAT: Ha lépcsők vannak, óvatosan és finoman mozgassa a MAKPAC kocsit. Ellenkező esetben a leesés kárt vagy sérülést okozhat.

⚠VIGYÁZAT: Ne terhelje meg a MAKPAC kocsit 100 kg-nál többel. Ellenkező esetben baleset vagy sérülés történhet.

A készülék könnyen szállítható, ha a készüléket MAKPAC kocsihoz rögzíti.

A MAKPAC kocsit használatokor a készüléket az ábrának megfelelően rögzítse a MAKPAC kocsihoz.

► **Ábra19:** 1. MAKPAC kocsi 2. Rögzítőretest

MEGJEGYZÉS: Zárja a féket, amikor nem mozgatja a MAKPAC kocsit.

► **Ábra20:** 1. Fék

⚠VIGYÁZAT: Ha a készüléket a MAKPAC kocsival a MAKPAC-hoz rögzítve szállítja, helyezze a készüléket az aljára. Ellenkező esetben megbillenhet az egyensúly, ami balesethez vezethet.

► **Ábra21:** 1. MAKPAC

MAKPAC vezetőkocsi

Opcionális kiegészítők

⚠VIGYÁZAT: Legyen óvatos, amikor lépcsőkön halad át, finom mozdulatokat tegyen. Ellenkező esetben a kárt vagy sérülést okozhat leesés.

⚠VIGYÁZAT: Ne álljon a készülék tetejére, és ne helyezzen rá más elemeket a MAKPAC-on kívül. Ellenkező esetben leeshet, balesetet vagy sérülést okozhat.

A készülék könnyen szállítható, ha a készüléket MAKPAC vezetőkocsihoz rögzíti.

Rögzítse megfelelően a készüléket a MAKPAC vezetőkocsihoz az ábrán látható módon.

Olvassa el a MAKPAC vezetőkocsihoz mellékelt használati útmutatót, hogy megbizonyosodjon arról, hogyan kell a készüléket a MAKPAC vezetőkocsihoz rögzíteni.

⚠VIGYÁZAT: Amikor a készüléket a MAKPAC vezetőkocsira szereli, a készüléket a Makita logóval a MAKPAC vezetőkocsi gumiabroncsaitól elfelé fordítva szerelje fel, ahogy az ábrán látható. Ellenkező esetben megbillenhet az egyensúly, ami balesethez vezethet.

► **Ábra22:** 1. MAKPAC vezetőkocsi

⚠ VIGYÁZAT: Ha a készüléket a MAKPAC vezetőkocsival a MAKPAC-hoz rögzítve szállítja, helyezze a készüléket az aljára. Ellenkező esetben megbillenhet az egyensúly, ami balesethez vezethet.

► **Ábra23:** 1. MAKPAC

A tálca cseréje

A BCC01 és a BCC02 tálcái cserélhetők. Ha ki szeretné cserélni a tálcat, forduljon a helyi Makita szervizközponthoz.

► **Ábra24:** 1. A BCC01 tálcaja 2. A BCC02 tálcaja

OPCIONÁLIS KIEGÉSZÍTŐK

⚠ VIGYÁZAT: Ezen kiegészítőket és tartozékokat javasoljuk a kézikönyvben ismertetett Makita szerszámhoz. Bármilyen más kiegészítő vagy tartozék használata a személyi sérülés kockázatával jár. A kiegészítőt vagy tartozékot csak rendeltetésszerűen használja.

Ha bármilyen segítségre vagy további információkra van szüksége ezekkel a tartozékokkal kapcsolatban, keresse fel a helyi Makita Szervizközpontot.

- MAKPAC
- MAKPAC kocsi
- MAKPAC vezetőkocsi









MEGJEGYZÉS: A listán felsorolt néhány kiegészítő megtalálható az eszköz csomagolásában standard kiegészítőként. Ezek országonként eltérőek lehetnek.

VAROVANIE

Toto náradie môžu používať deti staršie ako 8 rokov a osoby so zníženými fyzickými, zmyslovými a duševnými schopnosťami alebo nedostatočnou skúsenosťou, ak pracujú pod dohľadom alebo na základe vydaných pokynov o používaní náradia bezpečným spôsobom a chápu možné riziká. Deti sa s náradím nesmú hrať. Deti bez dozoru nesmú vykonávať čistenie a údržbu.

Symbols

Nižšie sú uvedené symboly, ktoré sa môžu používať pri tomto nástroji. Je dôležité, aby ste poznali ich význam, skôr než začnete pracovať.

	Používajte len v interiéri.
	Prečítajte si návod na obsluhu.
	DVOJITÁ IZOLÁCIA
	Pokúste sa akumulátor nevyskratovať.
	Nevystavujte akumulátor vode či dažďu.
	Zabráňte styku akumulátora s ohňom.
	Akumulátor vždy recyklujte.
	Li-ion
	Na zariadenie nestúpaťe.



Li-ion

Len pre štáty EÚ

Z dôvodu prítomnosti nebezpečných komponentov v zariadení môžu mať odpad z elektrických a elektronických zariadení, použité akumulátory a batérie negatívny vplyv na životné prostredie a ľudské zdravie.

Elektrické a elektronické zariadenia alebo akumulátory nelikvidujte spolu s komunálnym odpadom!

V súlade s európskou smernicou o odpade z elektrických a elektronických zariadení, o akumulátoroch a batériách a odpade z akumulátorov a batérií, ako aj v súlade s prispôbenými vnútroštátnymi právnymi predpismi by sa odpad z elektrických a elektronických zariadení a použité akumulátory a batérie mali uskladňovať osobitne a odovzdávať na samostatnom zbernom mieste pre komunálny odpad, ktoré sa prevádzkuje v súlade s predpismi na ochranu životného prostredia. Označuje to symbol preškrtnutej smetnej nádoby na zariadení.

► Obr.1

► Obr.2



Nabíja sa (0 – 100 %).



Nabíjanie ukončené.



Poškodený akumulátor.



Efektívny postup nabíjania.



POZOR

- ODLOŽTE SI TENTO NÁVOD NA OBSLUHU** – Tento návod na obsluhu obsahuje dôležité bezpečnostné a prevádzkové pokyny pre kufrik na nabíjanie akumulátorov.
- Pred použitím kufrika na nabíjanie akumulátorov si prečítajte všetky pokyny a výstražné označenia na (1) kufriku na nabíjanie akumulátorov, (2) nabíjačke, (3) akumulátore a (4) výrobku používajúcom akumulátor.
- POZOR** – Aby ste zabránili poraneniam, používajte iba nabíjateľné akumulátory Makita. Iné akumulátory môžu vybuchnúť a spôsobiť poranenie a škody.
- Nenabíjateľné akumulátory sa nesmú nabíjať v tomto kufriku na nabíjanie akumulátorov.
- Použite zdroj energie s napätím udaným na štítku nabíjačky.
- Nenabíjajte akumulátory v blízkosti horľavých kvapalín alebo plynov.
- Nabíjačku nevystavujte dažďu, snehu ani vlhkosti.
- Nabíjačku nikdy nenoste za kábel a kábel nevytrhávajte zo zásuvky.
- Po nabíjaní alebo pred akoukoľvek údržbou či čistením nabíjačku vždy odpojte od zdroja energie. Keď odpájate nabíjačku, uchopte a ťahajte zástrčku, nie kábel.
- Uistite sa, že je kábel umiestnený tak, aby naň nikto nestúpil, nik oň nezakopol a aby nespôsobil žiadne poškodenie či namáhanie.
- Nepoužívajte nabíjačku, ak sú kábel alebo zástrčka poškodené. Ak sú kábel alebo zástrčka poškodené, obráťte sa na autorizované servisné centrum Makita, aby poškodenú časť vymenili na predídenie nebezpečenstvu.
- Nepoužívajte ani nerozoberajte nabíjačku, ak utrhla prúdovú ranu, padla alebo bola poškodená akýmkoľvek iným spôsobom. Vezmite ju do kvalifikovaného servisu. Nesprávne používanie alebo opätovné zmontovanie môže viesť k nebezpečenstvu elektrického šoku či požiaru.
- Nenabíjajte akumulátor, keď je teplota v miestnosti MENEJ ako 10 °C (50 °F) alebo VIAC ako 40 °C (104 °F). Pri nízkej teplote nemusí nabíjanie začať.
- Neskúšajte použiť step-up transformátor, motorový generátor alebo napájací konektor na jednosmerný prúd.
- Zabráňte upchatiu alebo prekrytiu vetracích otvorov nabíjačky.
- Nezapájajte ani neodpájajte kábel a nevkładajte ani nevyberajte akumulátor mokrými rukami.

- Na čistenie nabíjačky nikdy nepoužívajte benzín, benzínový čistič, riedidlo, alkohol ani žiadne iné podobné látky. Môžu spôsobiť zmenu farby, deformáciu alebo praskliny.
- V zariadení neskladujte materiály obsahujúce horľavé kvapaliny, plyny alebo prach.
- Toto zariadenie nepoužívajte na iné účely ako na nabíjanie alebo prenášanie.

Použiteľná nabíjačka

- DC4002

VAROVANIE: Používajte iba nabíjačky zo zoznamu uvedeného vyššie. Používanie akýchkoľvek iných nabíjačiek môže spôsobiť zranenie a/alebo požiar.

Prenášanie zariadenia

POZOR: Pri prenášaní zariadenia držte rukoväť pevne oboma rukami. Pád zariadenia spôsobí rozbitie samotného zariadenia alebo niečoho iného a zranenie osôb.

POZOR: Ak chcete zabrániť pádu zariadenia pri prenášaní, udržiajte rukoväť vždy suchú a čistú, aby vám nevyklzli z rúk.

POZOR: Zariadenie neprenášajte, keď je k nemu pripojená nabíjačka.

POZOR: Zariadenie neprenášajte, ak jeho veko nie je zaistené západkou.

POZOR: Pri prenášaní zariadenia dbajte na to, aby doň boli akumulátory pevne vložené. Pád akumulátora spôsobí rozbitie samotného zariadenia alebo niečoho iného a zranenie osôb.

POZOR: Zariadenie neprenášajte s ničím iným okrem akumulátora a príslušnej nabíjačky vo vnútri.

POZOR: Ak je zariadenie ťažké, použite vozík MAKPAC (voliteľné príslušenstvo) alebo rudlu MAKPAC (voliteľné príslušenstvo). Zariadenie je príliš ťažké na prenášanie, keď sú v ňom vložené akumulátory. Nebezpečné prenášanie vedie k nehodám alebo zraneniu osôb.

POZOR: Keď sa nepoužíva, rukoväť zatvorte.

Pri prenášaní zariadenia použite rukoväť.

► Obr.3: 1. Rukoväť

Podrobnosti o používaní vozíka MAKPAC nájdete v časti „Vozík MAKPAC“.

Podrobnosti o používaní rudly MAKPAC nájdete v časti „Rudla MAKPAC“.

Otvorenie a zatvorenie veka

▲POZOR: Pri zatváraní veko pevne zaistíte pomocou západky.

▲POZOR: Pri otváraní a zatváraní veka dávajte pozor, aby ste si nepricvikli prsty.

▲POZOR: Neotvárajte veko silou bez uvoľnenia západky. Môže dôjsť k zlomeniu západky.

▲POZOR: Keď je veko otvorené, netlačte naň silou. Môže dôjsť k zlomeniu veka.

▲POZOR: Neotvárajte veko, ak je na ňom niečo položené alebo ak je zariadenie nestabilné. Mohlo by dôjsť k rozbitiu samotného zariadenia alebo niečoho iného alebo poraneniu osôb.

Otvorenie veka

Uvoľnite západku, ako je znázornené na šípke, a otvorte veko.

► Obr.4: 1. Veko 2. Západka

Zatvorenie veka

Postupujte podľa postupu otvorenia v opačnom poradí.

Nabíjanie

▲POZOR: Keď je niečo pripevnené pod zariadením, pred nabíjaním akumulátora sa uistite, že je zariadenie bezpečne pripevnené.

Toto zariadenie umožňuje nabíjať štyri akumulátory súčasne.

1. Otvorte uzáver a zasuňte konektor nabíjačky do zariadenia, kým nezacvakne. Zasuňte zástrčku nabíjačky do zásuvky.

Kontrolka nabíjania sa rozsvieti na približne 10 sekúnd a potom zhasne.

► Obr.5: 1. Uzáver 2. Konektor

► Obr.6: 1. Kontrolka nabíjania

2. Otvorte veko zariadenia a vložte akumulátor. Zatlačte ho úplne, kým nezacvakne na miesto. Ak vidíte červený indikátor, ako je znázornené na obrázku, nie je správne zaistený.

Kontrolka nabíjania pri spustení nabíjania bliká namodro a po dokončení nabíjania svieti nazeleno.

3. Po nabití vyťahnite akumulátor zo zariadenia a odpojte nabíjačku.

Ak chcete vybrať akumulátor, vysuňte ho zo zariadenia, pričom posuňte tlačidlo na prednej strane akumulátora.

► Obr.7: 1. Červený indikátor 2. Tlačidlo 3. Akumulátor

4. Odpojte konektor nabíjačky od zariadenia, pričom držte stlačené zaistovacie tlačidlo, a potom zatvorte uzáver.

► Obr.8: 1. Zaistovacie tlačidlo 2. Uzáver 3. Konektor

POZNÁMKA: Čas nabíjania závisí od teploty (10 °C (50 °F) – 40 °C (104 °F)) a stavu akumulátora, napríklad či je nový alebo nebol dlho používaný.

POZNÁMKA: Kontrolka nabíjania nesvieti, keď sa akumulátory nenabíjajú.

POZNÁMKA: Ak pripojíte akumulátor k zariadeniu a uskladníte ho, uistite sa, že akumulátor je dostatočne nabitý. V opačnom prípade sa môže skrátiť životnosť akumulátora.

Technické špecifikácie batérie				Doba nabíjania (minúty)			
Napätie	Lítium-iónové akumulátory	Počet článkov	Kapacita (Ah)	BCC01		BCC02	
				Štyri akumulátory súčasne	Všetky akumulátory	Štyri akumulátory súčasne	Všetky akumulátory
40 V (max.)	BL4020	10	2	75	150	75	225
	BL4025	10	2,5	90	180	90	270
	BL4040 / BL4040F	10	4	145	290	145	435
	BL4050F	20	5	175	350	– *	– *
	BL4080F	20	8	280	560	– *	– *

* BCC02 sa nevzťahuje na nasledujúce akumulátory: BL4050F / BL4080F

UPOZORNENIE: Kufřík na nabíjanie akumulátorov je určený na nabíjanie akumulátorov Makita. Nabíjačku nikdy nepoužívajte na iné účely ani na nabíjanie akumulátorov iných výrobcov.

POZNÁMKA: Ak kontrolka nabíjania nesvieti, nabíjanie sa nemusí spustiť z dôvodu nasledovného stavu:

- Akumulátor z práve použitého náradia alebo akumulátor, ktorý bol vystavený priamemu slnečnému žiareniu dlhý čas.
- Akumulátor, ktorý bol vystavený chladnému vzduchu dlhý čas.
- Akumulátor, ktorý čaká na nabitie. Ak sa v danom rade akumulátor už nabíja, druhý akumulátor sa nenabíja.

POZNÁMKA: Ak kontrolka nabíjania začne blikať načerveno, nabíjanie nie je k dispozícii. Kontakty na zariadení alebo na akumulátore sú upchaté prachom alebo je akumulátor opotrebovaný či poškodený.

Efektívny postup nabíjania

Toto zariadenie má štyri nabíjacie rady (A až D) a každý rad je nezávislý. Pri vložení akumulátorov do každého radu dokáže zariadenie nabíjať max. štyri akumulátory súčasne.

Ak vložíte akumulátory do rovnakého radu, budú sa nabíjať v poradí, v akom boli vložené, a to bez ohľadu na ich polohu (I , II alebo III).

Pre efektívne nabíjanie vložte akumulátory tak, ako ukazuje šípka na obrázku.

BCC01

► Obr.9

BCC02

► Obr.10

POZNÁMKA: Ak sú akumulátory vložené pred pripojením nabíjačky, poradie nabíjania je vždy I – II – III v každom rade.

Demontáž a montáž veka

▲POZOR: Pri demontáži alebo montáži veka umiestnite zariadenie na vodorovné, stabilné a nešmyklivé miesto.

▲POZOR: Odstránené veko nepoužívajte na iné účely, napríklad ako stojan alebo nádobu.

Veko je možné demontovať a namontovať.

Odstránenie veka

1. Posúvajte poistné kolíky v smere šípky, ako je znázornené na obrázku, kým sa nedotknú veka.
► **Obr.11:** 1. Poistný kolík 2. Veko
2. Otvorte veko až na doraz.
3. Odstráňte poistné kolíky jeden po druhom, pričom veko podopierajte rukou.
4. Odstráňte veko a vráťte poistné kolíky na pôvodné miesta.
► **Obr.12:** 1. Veko 2. Poistný kolík

POZNÁMKA: Ak sa poistný kolík nedá posunúť a je ťažké ho vybrať, použite plochý skrutkovač, mincu atď. na odstránenie poistného kolíka, ako je znázornené na obrázku.

► **Obr.13:** 1. Poistný kolík 2. Plochý skrutkovač

Montáž veka

1. Vytiahnite poistné kolíky.
2. Nainštalujte veko do úplne otvorenej polohy, pričom veko podopierajte rukou. Potom úplne nainštalujte poistné kolíky jeden po druhom.

POZNÁMKA: Pri montáži poistného kolíka sa uistite, že ho zasúvate pevne, kým nezacvakne.

Umiestnenie zariadenia

▲POZOR: Pri montáži zariadenia sa uistite, že kábel nabíjačky nie je pricviknutý zariadením alebo stenou.

▲POZOR: Zariadenie umiestnite na stabilný a nešmyklivý povrch. Ak sú na mieste inštalácie prekážky, výčnelky, šikmé alebo klzké povrchy, zariadenie môže spadnúť a spôsobiť zranenie.

▲POZOR: Nenechávajte na zariadení nič okrem adaptéra MAKPAC na veku. V opačnom prípade môže dôjsť k pádu.

▲POZOR: Pri vodorovnom umiestnení zariadenie neumiestňujte tak, aby záves veka smeroval nadol. Zariadenie bude nestabilné a môže spôsobiť poškodenie alebo zranenie osôb.

▲POZOR: Pri vodorovnom umiestnení viacerých zariadení neskladajte zariadenia na seba. Zariadenia budú nestabilné a môžu spôsobiť zranenie osôb.

▲POZOR: Keď je zariadenie umiestnené vodorovne a vkladáte doň akumulátory, podopierajte ho rukami. Aby sa zabránilo pádu zariadenia pri vkladaní akumulátorov, zaistite rukoväti pomocou lán.

▲POZOR: Zariadenie nepoužívajte ako pracovný stôl alebo stolček. Mohlo by to spôsobiť poškodenie alebo poranenie osôb.

Pri umiestňovaní zariadenia na stôl alebo policu dodržiavajte uvedené upozornenie a zariadenie umiestnite v smere, ktorý sa ľahko používa.

Zvislé umiestnenie

► **Obr.14**

Vodorovné umiestnenie

► **Obr.15:** 1. Záves

POZNÁMKA: Pri vodorovnom umiestnení zariadenia nezabudnite odstrániť veko.

System chladenia

Táto nabíjačka je vybavená ventilátorom na chladenie zahriatej nabíjačky na zlepšenie nabíjacieho výkonu. Počas chladenia vychádza z nabíjačky zvuk vzduchu, ktorý nepredstavuje problém s nabíjačkou.

Kontrolka nabíjačky bliká načerveno, aby upozornila na abnormálne teploty nabíjačky v nasledujúcich prípadoch.

- Problém s chladiacim ventilátorom
- Neúplné vychladnutie nabíjačky, napríklad ak je upchatá prachom

Akumulátor je možné nabíjať aj napriek blikaniu čerenej kontrolky nabíjačky. Čas nabíjania však bude v tomto prípade dlhší ako zvyčajne. Skontrolujte zvuk chladiaceho ventilátora a vetracieho otvoru na nabíjačke. Vetrací otvor môže byť upchatý prachom alebo zablokovaný prekážkami.

Vetrací otvor na nabíjačke neustále udržiajte čistý, aby sa umožnilo chladenie.

► **Obr.16:** 1. Kontrolka nabíjačky 2. Vetrací otvor

POZNÁMKA: Umiestnite nabíjačku na miesto, kde vetracie otvory nie sú blokované prekážkami.

POZNÁMKA: Ak kontrolka nabíjačky neblíkajú načerveno, chladiaci systém funguje normálne, aj keď z chladiaceho ventilátora nevychádza žiadený zvuk.

POZNÁMKA: Ak kontrolka nabíjačky bliká načerveno, aj keď sú otvory nabíjačky čisté, nechajte zariadenie opraviť v miestnom servisnom stredisku Makita.

Otvor na visací zámok

Zariadenie má otvor na visací zámok. Uzamknutie zariadenia komerčným visacím zámkom pomáha predchádzať krádeži.

► **Obr.17:** 1. Otvor na visací zámok

Inštalácia adaptéra MAKPAC

Voliteľné príslušenstvo

▲POZOR: Uistite sa, že je zariadenie pevne pripojené k adaptéru MAKPAC pomocou štyroch montážnych západiek. V opačnom prípade môže dôjsť k pádu a zraneniu osôb.

▲POZOR: Pri odistovaní montážnej západky na montážnu západku pevne položte prst. V opačnom prípade vám môže prst z montážnej západky neočakávane sklznúť a spôsobiť zranenie.

Zariadenie môžete pripojiť k vrchnej alebo spodnej strane adaptéra MAKPAC tak, ako je znázornené na obrázku.

► **Obr.18:** 1. MAKPAC

Vozík MAKPAC

Voliteľné príslušenstvo

▲POZOR: Uistite sa, že je zariadenie pevne pripojené k vozíku MAKPAC. Inak môže zariadenie sklznúť z vozíka MAKPAC a môže dôjsť k nehode s následkom pádu.

▲POZOR: V prípade schodov pohybujte vozíkom MAKPAC opatrne a potichu. V opačnom prípade by dôjsť k pádu a poškodeniu alebo poraneniu osôb.

▲POZOR: Nevkladajte na vozík MAKPAC viac ako 100 kg. V opačnom prípade môže dôjsť k nehode alebo poškodeniu.

Zariadenie sa dá ľahko prenášať, keď je pripojené k vozíku MAKPAC.

Keď používate vozík MAKPAC, upevnite zariadenie k vozíku MAKPAC, ako je znázornené na obrázkoch.

► **Obr.19:** 1. Vozík MAKPAC 2. Montážna západka

UPOZORNENIE: Keď vozíkom MAKPAC nehýbete, zaistíte záračku.

► **Obr.20:** 1. Záračka

▲POZOR: Pri prenášaní zariadenia pripojeného k adaptéru MAKPAC vozíkom MAKPAC umiestnite zariadenie naspodok. V opačnom prípade môže byť zariadenie nestabilné a spôsobiť nehodu.

► **Obr.21:** 1. MAKPAC

Rudla MAKPAC

Voliteľné príslušenstvo

▲POZOR: Pri prechádzaní cez schody si dávajte pozor a pohybujte sa potichu. V opačnom prípade by to mohlo spôsobiť poškodenie alebo poranenie osôb v dôsledku pádu.

▲POZOR: Nestúpajte na zariadenie a nekladte naň žiadne predmety okrem adaptéra MAKPAC. V opačnom prípade môže dôjsť k pádu, nehode alebo poškodeniu.

Zariadenie sa dá ľahko prenášať, keď je pripojené k rudle MAKPAC.

Pripojte zariadenie k rudle MAKPAC správne podľa obrázkov.

Prečítajte si návod na obsluhu dodaný s rudlou MAKPAC, aby ste sa uistili, ako pripojiť zariadenie k rudle MAKPAC.

▲POZOR: Pri montáži zariadenia na rudlu MAKPAC namontujte zariadenie tak, aby logo Makita smerovalo od kolies rudly MAKPAC, ako je znázornené na obrázku. V opačnom prípade môže byť zariadenie nestabilné a spôsobiť nehodu.

► **Obr.22:** 1. Rudla MAKPAC

⚠ POZOR: Pri prenášaní zariadenia pripojeného k adaptéru MAKPAC rudlou MAKPAC umiestnite zariadenie naspodok. V opačnom prípade môže byť zariadenie nestabilné a spôsobiť nehodu.

► Obr.23: 1. MAKPAC

Výmena zásobníka

Zásobníky BCC01 a BCC02 sa dajú vymeniť. Ak chcete zásobník vymeniť, obráťte sa na miestne servisné stredisko Makita.

► Obr.24: 1. Zásobník BCC01 2. Zásobník BCC02

VOLITEĽNÉ PRÍSLUŠENSTVO

⚠ POZOR: Pre váš nástroj Makita, opísaný v tomto návode, doporučujeme používať toto príslušenstvo a nástavce. Pri použití iného príslušenstva či nástavcov môže hroziť nebezpečenstvo zranenia osôb. Príslušenstvo a nástavce sa môžu používať len na účely pre ne stanovené.

Ak potrebujete bližšie informácie týkajúce sa tohoto príslušenstva, obráťte sa na vaše miestne servisné stredisko firmy Makita.

- MAKPAC
- Vozík MAKPAC
- Rudla MAKPAC









POZNÁMKA: Niektoré položky zo zoznamu môžu byť súčasťou balenia nástrojov vo forme štandardného príslušenstva. Rozsah týchto položiek môže byť v každej krajine odlišný.

VAROVÁNÍ

Zařízení mohou používat děti od 8 let a osoby s omezenými fyzickými, smyslovými či duševními schopnostmi nebo s nedostatečnými zkušenostmi a znalostmi, jestliže jsou pod dohledem nebo pokud byly poučeny ohledně bezpečného používání výrobku a rozumí souvisejícím rizikům. Nedovolte dětem, aby si se zařízením hrály. Čištění a uživatelskou údržbu nesmí provádět děti bez dozoru.

Symbols

Níže jsou uvedeny symboly, se kterými se můžete při použití nářadí setkat. Je důležité, abyste dříve, než s ním začnete pracovat, pochopili jejich význam.

	Pouze k použití v interiéru.
	Přečtěte si návod k obsluze.
	DVOJITÁ IZOLACE
	Akumulátor nezkratujte.
	Nevystavujte akumulátor vodě ani dešti.
	Akumulátor nelikvidujte vzhazováním do ohně.
 Li-ion	Akumulátor vždy recyklujte.
	Na zařízení nestoupejte.



Li-ion

Pouze pro země EU





Z důvodu přítomnosti nebezpečných součástí v zařízení mohou odpadní elektrické a elektronické zařízení, akumulátory a baterie negativně ovlivnit životní prostředí a lidské zdraví.

Elektrické a elektronické spotřebiče ani akumulátory nevyhazujte do domovního odpadu!

V souladu s evropskou směrnicí o odpadních elektrických a elektronických zařízeních, akumulátorech a bateriích a odpadních akumulátorech a bateriích, stejně jako jejím přizpůsobením ve vnitrostátním právu, by odpadní elektrická zařízení, baterie a akumulátory měly být uchovávány odděleně a měly by být odevzdány na vyhrazeném sběrném místě komunálního odpadu, které je provozováno v souladu s předpisy na ochranu životního prostředí. Toto je označeno symbolem přeškrtnuté popelnice na kolečkách, který je umístěn na zařízení.

► Obr.1

► Obr.2

	Nabíjení (0 – 100 %).
	Nabíjení dokončeno.
	Vadný akumulátor.
	Effektivní proces nabíjení.



UPOZORNĚNÍ

1. **TYTO POKYNY USCHOVEJTE** – Tento návod obsahuje důležité bezpečnostní a provozní pokyny pro kufřík pro nabíjení akumulátorů.
2. Před použitím kufříku pro nabíjení akumulátorů si přečtěte všechny pokyny a varovné symboly na (1) kufříku pro nabíjení akumulátorů, (2) nabíječe, (3) akumulátoru a (4) výrobku využívajícím akumulátor.
3. **UPOZORNĚNÍ** – V zájmu snížení rizika úrazu nabíjejte pouze dobíjecí akumulátory typu Makita. Jiné typy akumulátorů mohou prasknout a způsobit poranění nebo poškození.
4. S tímto kufříkem pro nabíjení akumulátorů nelze nabíjet nedobíjecí akumulátory.
5. Použijte zdroj energie s napětím uvedeným na štítku nabíječky.
6. Akumulátor nenabíjejte v prostředí s hořlavými kapalinami či plyny.
7. Nabíječku nevystavujte dešti, sněhu ani vlhku.
8. Nabíječku nepřenašejte za kabel a neodpojujte ji ze zásuvky tahem za kabel.
9. Po nabíjení nebo před údržbou nebo čištěním nabíječku odpojte od zdroje energie. Při odpojování tahejte za zástrčku a ne za kabel.
10. Ujistěte se, že kabel je umístěn tak, abyste na něj nestoupili, nezakopli přes něj nebo ho nepoškodili nebo nenamáhal.
11. Nepoužívejte nabíječku s poškozeným kabelem nebo zásuvkou. Jsou-li kabel nebo zásuvka poškozeny, požádejte autorizované servisní středisko Makita o výměnu, aby se předešlo nebezpečí.
12. Nepoužívejte nabíječku, pokud utrpěla silný náraz, pád nebo byla jinak poškozena; svěďte ji kvalifikovanému opraváři. Nesprávné použití nebo opětovná montáž mohou způsobit riziko úrazu elektrickým proudem nebo požár.
13. Nenabíjejte akumulátor, pokud je pokojová teplota NIŽŠÍ NEŽ 10°C (50°F) nebo VYŠŠÍ NEŽ 40°C (104°F). V chladu se nemusí nabíjení spustit.
14. Nepoužívejte zvyšovací transformátor, motorový generátor nebo síťovou zásuvku DC.
15. Zajistěte, aby ventilační otvory nabíječky nebyly ničím překryté nebo ucpané.
16. Nezapojujte ani neodpojujte kabel a nevkládejte ani nevyjímejte akumulátor mokřými rukama.
17. K čištění nabíječky nikdy nepoužívejte benzín, benzen, ředidlo, alkohol ani podobné prostředky. Mohlo by tak dojít ke změnám barvy, deformacím či vzniku prasklin.
18. V zařízení neskladujte materiály obsahující hořlavé kapaliny, plyny nebo prach.

19. **Nepoužívejte toto zařízení k jinému účelu než k nabíjení nebo přenášení.**

Použitelná nabíječka

- DC4002

VAROVÁNÍ: Používejte pouze výše uvedenou nabíječku. Použití jiných nabíječek může způsobit zranění a/nebo požár.

Přenášení zařízení

UPOZORNĚNÍ: Při přenášení zařízení držte držadla pevně oběma rukama. Pád zařízení má za následek rozbití a zranění osob.

UPOZORNĚNÍ: Abyste zabránili pádu zařízení při přenášení, udržujte držadla vždy suchá a čistá, aby vám nevyklouzla z rukou.

UPOZORNĚNÍ: Nepřenášejte zařízení, když je k zařízení připojena nabíječka.

UPOZORNĚNÍ: Zařízení nepřenašejte, pokud jeho kryt není zajištěn západkou.

UPOZORNĚNÍ: Při přenášení zařízení se ujistěte, že jsou akumulátory pevně zasunuté. Pád akumulátorů má za následek rozbití a zranění osob.

UPOZORNĚNÍ: Nepřenášejte zařízení s ničím jiným než s akumulátorem a příslušnou nabíječkou uvnitř.

UPOZORNĚNÍ: Pokud je zařízení těžké, používejte vozík MAKPAC (volitelné příslušenství) nebo manipulační vozík MAKPAC (volitelné příslušenství). Zařízení je příliš těžké na přenášení, když jsou vloženy akumulátory. Nebezpečné přenášení má za následek nehody nebo zranění osob.

UPOZORNĚNÍ: Když držadla nepoužíváte, zavřete je.

Při přenášení zařízení používejte držadla.

► Obr.3: 1. Držadlo

Podrobné informace o používání vozíku MAKPAC jsou uvedeny v části „Vozík MAKPAC“.

Podrobné informace o používání manipulačního vozíku MAKPAC jsou uvedeny v části „Manipulační vozík MAKPAC“.

Otevírání a zavírání krytu

⚠ UPOZORNĚNÍ: Při zavírání krytu pevně zajistěte kryt západkou.

⚠ UPOZORNĚNÍ: Při otevírání a zavírání krytu si počínejte opatrně, abyste si neskřípli prsty.

⚠ UPOZORNĚNÍ: Neotevírejte kryt násilím, aniž byste odstranili západku. Západka by mohla v důsledku toho prasknout.

⚠ UPOZORNĚNÍ: Nevyvíjejte na kryt sílu, když je kryt otevřený. Kryt by mohl v důsledku toho prasknout.

⚠ UPOZORNĚNÍ: Neotevírejte kryt, pokud je na krytu nějaký předmět, nebo pokud je zařízení nestabilní. Při takovém jednání může dojít k rozbití nebo zranění osob.

Otevírání krytu

Uvolněte západku, jak je znázorněno na šípce, a otevřete kryt.

► **Obr.4:** 1. Kryt 2. Západka

Zavírání krytu

Postupujte opačným způsobem než při otevírání.

Nabíjení

⚠ UPOZORNĚNÍ: Pokud je pod zařízením něco připevněno, před nabíjením akumulátoru se ujistěte, že je zařízení bezpečně připevněno.

Tato zařízení může nabíjet čtyři akumulátory současně.

1. Otevřete krytku a zasuňte konektor nabíječky do zařízení, dokud nezaklapne. Zasuňte zástrčku nabíječky do zásuvky.

Kontrolka nabíjení se rozsvítí asi na 10 sekund a poté zhasne.

► **Obr.5:** 1. Krytka 2. Konektor

► **Obr.6:** 1. Kontrolka nabíjení

2. Otevřete kryt zařízení a vložte akumulátor. Akumulátor zasuňte na doraz, až zacvakne na své místo. Není-li zcela zajištěn, uvidíte červený indikátor dle obrázku.

Kontrolka nabíjení při zahájení nabíjení modře bliká, po dokončení nabíjení se rozsvítí zeleně.

3. Po nabíjení vyjměte akumulátor ze zařízení a nabíječku odpojte.

Chcete-li akumulátor vyjmout, vysuňte jej se současným přesunutím tlačítka na přední straně akumulátoru.

► **Obr.7:** 1. Červený indikátor 2. Tlačítko 3. Akumulátor

4. Odpojte konektor nabíječky od zařízení a současně stiskněte zajišťovací tlačítko, poté zavřete krytku.

► **Obr.8:** 1. Zajišťovací tlačítko 2. Krytka 3. Konektor

POZNÁMKA: Doba nabíjení se mění podle teploty (10 °C (50 °F) – 40 °C (104 °F)) a stavu akumulátoru, zda je nový nebo zda nebyl dlouho používán.

POZNÁMKA: Kontrolka nabíjení nesvítí, když se nenabíjejí akumulátory.

POZNÁMKA: Pokud k zařízení připojíte akumulátor a uschováte jej, ujistěte se, že je akumulátor dostatečně nabitý. V opačném případě se může životnost akumulátoru zkrátit.

Specifikace akumulátorů				Doba nabíjení (minuty)			
				BCC01		BCC02	
Napětí	Lithium-iontový akumulátor	Počet článků	Kapacita (Ah)	Čtyři akumulátory současně	Všechny akumulátory	Čtyři akumulátory současně	Všechny akumulátory
40 V (max.)	BL4020	10	2	75	150	75	225
	BL4025	10	2,5	90	180	90	270
	BL4040 / BL4040F	10	4	145	290	145	435
	BL4050F	20	5	175	350	- *	
	BL4080F	20	8	280	560	- *	

* BCC02 se nevztahuje na následující akumulátory: BL4050F / BL4080F

POZOR: Kufřík pro nabíjení akumulátorů slouží k nabíjení akumulátorů Makita. Nikdy jej nepoužívejte k jiným účelům nebo pro akumulátory jiných výrobců.

POZNÁMKA: Jestliže je kontrolka nabíjení zhasnutá, nabíjení se nespustí z důvodu níže uvedeného stavu akumulátoru:

- Akumulátor z čerstvě použitého přístroje nebo akumulátor dlouho ponechaný na místě vystaveném přímému slunečnímu svítu.
- Akumulátor dlouho ponechaný na místě vystaveném studenému vzduchu.
- Akumulátor čeká na nabíjení. Pokud se ve stejné řadě nabíjí nějaký akumulátor, druhý akumulátor se nenabíjí.

POZNÁMKA: Pokud kontrolka nabíjení změní stav na blikající červeně, nabíjení není k dispozici. Svorky zařízení nebo akumulátoru mohou být zanesené prachem nebo může být akumulátor opotřebovaný či poškozený.

Efektivní proces nabíjení

Toto zařízení má čtyři nabíjecí řady (A až D), přičemž každá řada je nezávislá. Při vložení akumulátorů do každé řady může zařízení nabíjet až čtyři akumulátory současně.

Pokud vložíte akumulátory do stejné řady, budou se akumulátory nabíjet v pořadí, ve kterém byly vloženy, a to bez ohledu na jejich polohu (I , II nebo III). Pro efektivní nabíjení vložte akumulátory tak, jak je znázorněno šipkou na obrázku.

BCC01

► Obr.9

BCC02

► Obr.10

POZNÁMKA: Pokud jsou akumulátory vloženy před připojením nabíječky, pořadí nabíjení je vždy I – II – III v každé řadě.

Sundávání a nasazování krytu

⚠️ UPOZORNĚNÍ: Při sundávání nebo nasazování krytu umístěte zařízení na vodorovné, stabilní a neklouzavé místo.

⚠️ UPOZORNĚNÍ: Sejmутý kryt nepoužívejte k jiným účelům, jako je stojan nebo nádoba.

Kryt lze sundávat a nasazovat.

Sundávání krytu

1. Posuňte pojistné čepy ve směru znázorněném šipkou na obrázku, dokud se nebudou dotýkat krytu.

► **Obr.11:** 1. Pojistný čep 2. Kryt

2. Naplno kryt otevřete.
3. Vyjměte pojistné čepy jeden po druhém a podepřete kryt rukou.
4. Sundejte kryt a nasadte pojistné čepy do jejich původní polohy.

► **Obr.12:** 1. Kryt 2. Pojistný čep

POZNÁMKA: Pokud nelze pojistným čepem pohnout a je obtížné jej vyjmout, použijte k odstranění pojistného čepu plochý šroubovák, minci atd., jak je znázorněno na obrázku.

► **Obr.13:** 1. Pojistný čep 2. Plochý šroubovák

Nasazování krytu

1. Vytáhněte pojistné čepy.
2. Nasadte kryt do zcela otevřené polohy a podepřete kryt rukou. Poté zcela nainstalujte jeden po druhém pojistné čepy.

POZNÁMKA: Při nasazování pojistného čepu se ujistěte, že je pojistný čep pevně zasunut, dokud pojistný čep nezacvakne.

Umístění zařízení

⚠️ UPOZORNĚNÍ: Při instalaci zařízení se ujistěte, že kabel nabíječky není přiskřípnut zařízením nebo zdi.

⚠️ UPOZORNĚNÍ: Umístěte zařízení na stabilní a neklouzavý povrch. Pokud má místo instalace překážky, výčnělky, skloněný nebo kluzký povrch, může zařízení spadnout a způsobit zranění osob.

⚠️ UPOZORNĚNÍ: Nenechávejte na zařízení nic, kromě МАКРАС na krytu. Jinak může dojít k pádu.

⚠️ UPOZORNĚNÍ: Při vodorovném umístění zařízení nepokládejte záves krytu mířícího dolů. Může dojít k porušení rovnováhy, což může způsobit poškození nebo zranění osob.

⚠️ UPOZORNĚNÍ: Při vodorovném umístění více zařízení nepokládejte zařízení na sebe. Může dojít k porušení rovnováhy, což může způsobit zranění osob.

⚠️ UPOZORNĚNÍ: Když je zařízení umístěno vodorovně a vkládáte akumulátory, nezapomeňte zařízení podepřít rukama. Aby se zamezilo pádu zařízení při vkládání akumulátorů, zajistěte držadla pomocí lan.

⚠️ UPOZORNĚNÍ: Nepoužívejte zařízení jako pracovní stůl nebo schůdky. Jinak může dojít k poškození či zranění osob.

Při umístění zařízení na stůl nebo polici dodržujte výše uvedená upozornění a umístěte zařízení ve směru, ve kterém se snadno používá.

Svislé umístění

► **Obr.14**

Vodorovné umístění

► **Obr.15:** 1. Záves

POZNÁMKA: Při vodorovném umístění zařízení nezapomeňte sejmout kryt.

System chlazení

Tato nabíječka je vybavena chladicím ventilátorem za účelem zlepšení nabíjecího výkonu zahřáté nabíječky. Během chlazení vydává nabíječka zvuk proudu vzduchu, což znamená, že je v pořádku.

Kontrolka nabíječky bliká červeně, aby upozornila na abnormální teploty nabíječky v následujících případech.

- Problém s chladicím ventilátorem
- Nedokončené chlazení nabíječky, např. kvůli zanesení prachem

Akumulátor lze nabíjet, i když kontrolka nabíjení bliká červeně. Nicméně doba nabíjení bude v takovém případě delší než obvykle. Zkontrolujte zvuk chladicího ventilátoru a ventilační otvor na nabíječce. Ventilační otvor může být zanesen prachem nebo ucpán překážkami.

Ventilační otvor na nabíječce je nutné udržovat čistý, aby bylo zajištěno řádné chlazení.

► **Obr.16:** 1. Kontrolka nabíječky 2. Ventilační otvor

POZNÁMKA: Umístěte nabíječku na místo, kde ventilační otvory nejsou ucpany překážkami.

POZNÁMKA: Pokud kontrolka nabíječky neblíká červeně, chladicí systém funguje normálně, i když chladicí ventilátor nevydává žádný zvuk.

POZNÁMKA: Pokud kontrolka nabíječky bliká červeně, i když jsou otvory nabíječky čisté, nechte zařízení opravit v místním servisním středisku Makita.

Otvor pro visací zámek

Zařízení je vybaveno otvorem pro visací zámek. Uzamčení zařízení běžně dostupným visacím zámkem pomáhá zamezit krádeži.

► **Obr.17:** 1. Otvor pro visací zámek

Instalace MAKPAC

Volitelné příslušenství

▲UPOZORNĚNÍ: Ujistěte se, že je zařízení pevně připevněno k MAKPAC pomocí čtyř montážních západek. Jinak může spadnout a způsobit zranění osob.

▲UPOZORNĚNÍ: Při odjišťování montážní západky pevně položte prst na montážní západku. V opačném případě může váš prst z montážní západky nečekaně sklouznout a způsobit zranění.

Zařízení lze upevnit na horní nebo spodní část MAKPAC, jak je znázorněno na obrázku.

► **Obr.18:** 1. MAKPAC

Vozík MAKPAC

Volitelné příslušenství

▲UPOZORNĚNÍ: Ujistěte se, že je zařízení bezpečně připevněno k vozíku MAKPAC. Zařízení se může z vozíku MAKPAC uvolnit a mohlo by dojít k vypadnutí.

▲UPOZORNĚNÍ: Na schodech přemíst'ujte vozík MAKPAC opatrně a tiše. Jinak může dojít k pádu s následným poškozením či zraněním osob.

▲UPOZORNĚNÍ: Nenakládejte na vozík MAKPAC více než 100 kg. Jinak by mohlo dojít k nehodě nebo poškození.

Zařízení lze snadno přenášet, když je zařízení připojeno k vozíku MAKPAC.

Při používání vozíku MAKPAC upevněte zařízení k vozíku MAKPAC tak, jak je znázorněno na obrázku.

► **Obr.19:** 1. Vozík MAKPAC 2. Montážní západka

POZOR: Zablokujte zarážku, když s vozíkem MAKPAC nepohybujete.

► **Obr.20:** 1. Zarážka

▲UPOZORNĚNÍ: Při přenášení zařízení připojeného k MAKPAC vozíkem MAKPAC umístěte zařízení na dno. Jinak může dojít k narušení rovnováhy a k nehodě.

► **Obr.21:** 1. MAKPAC

Manipulační vozík MAKPAC

Volitelné příslušenství

▲UPOZORNĚNÍ: Při přeježdění schodů buďte opatrní a pohybujte se tiše. Jinak může dojít k poškození či zranění osob důsledku pádu.

▲UPOZORNĚNÍ: Nestoupejte na horní část zařízení a nepokládejte na něj žádné jiné předměty než MAKPAC. Jinak by mohlo dojít k pádu, zranění nebo poškození.

Zařízení lze snadno přenášet, když je zařízení připojeno k manipulačnímu vozíku MAKPAC.

Připevněte zařízení správně k manipulačnímu vozíku MAKPAC podle obrázků.

Přečtěte si návod k obsluze dodaný s manipulačním vozíkem MAKPAC, abyste se ujistili, jak připojit zařízení k manipulačnímu vozíku MAKPAC.

▲UPOZORNĚNÍ: Při montáži zařízení na manipulační vozík MAKPAC nainstalujte zařízení s logem Makita směrem od pneumatik manipulačního vozíku MAKPAC, jak je znázorněno na obrázku. Jinak může dojít k narušení rovnováhy a k nehodě.

► **Obr.22:** 1. Manipulační vozík MAKPAC

⚠ UPOZORNĚNÍ: Při přenášení zařízení připojeného k MAKPAC manipulačním vozíkem MAKPAC umístěte zařízení na dno. Jinak může dojít k narušení rovnováhy a k nehodě.

► Obr.23: 1. MAKPAC

Výměna sekce

Sekce BCC01 a BCC02 lze vyměnit. Pokud chcete sekci vyměnit, obraťte se na své místní servisní středisko Makita.

► Obr.24: 1. Sekce BCC01 2. Sekce BCC02

VOLITELNÉ PŘÍSLUŠENSTVÍ

⚠ UPOZORNĚNÍ: Pro nářadí Makita popsané v tomto návodu doporučujeme používat následující příslušenství a nástavce. Při použití jiného příslušenství či nástavců může hrozit nebezpečí zranění osob. Příslušenství lze používat pouze pro stanovené účely.

Potřebujete-li bližší informace ohledně tohoto příslušenství, obraťte se na místní servisní středisko společnosti Makita.

- MAKPAC
- Vozík MAKPAC
- Manipulační vozík MAKPAC









POZNÁMKA: Některé položky seznamu mohou být k nářadí přibaleny jako standardní příslušenství. Přibalené příslušenství se může v různých zemích lišit.

OPOZORILO

To napravo lahko na varen način, če razumejo vključena tveganja, uporabljajo otroci, stari 8 let in več ter osebe z zmanjšanimi fizičnimi, čutilnimi ali psihičnimi sposobnostmi ter s pomanjkanjem izkušenj in znanja, če so pod ustreznim nadzorom ali so prejeli navodila v zvezi z uporabo naprave. Otroci se z napravo ne smejo igrati. Otroci brez nadzora ne smejo izvajati čiščenja in uporabniškega vzdrževanja.

Simboli

Naslednji simboli se lahko uporabljajo v povezavi s strojem. Pred uporabo izdelka se obvezno seznanite z njihovim pomenom.

	Samo za uporabo v zaprtih prostorih.
	Preberite navodila za uporabo.
	DVOJNA IZOLACIJA
	Ne povzročite kratkega stika akumulatorja.
	Akumulatorja ne izpostavljajte vodi ali dežju.
	Akumulatorja ne mečite v ogenj.
	Vedno reciklirajte akumulator.
Li-ion	
	Ne stopajte na napravo.







Samo za države EU
Zaradi prisotnosti nevarnih komponent v opremi imajo lahko uporabljena električna in elektronska oprema, akumulatorji in baterije negativen vpliv na okolje in zdravje ljudi.

Električnih in elektronskih naprav ali baterij ne odlagajte med gospodinske odpadke! Skladno z evropsko Direktivo o odpadni električni in elektronski opremi, o akumulatorjih in baterijah ter odpadnih akumulatorjih in baterijah ter njeno uporabo v državnih zakonih morate rabljeno električno in elektronsko opremo, baterije in akumulatorje zbirati ločeno ter dostaviti na posebno zbiralno mesto za komunalne odpadke, ki deluje skladno s predpisi za zaščito okolja. To nakazuje simbol prečrtanega smetnjaka s kolesi, ki je natisnjen na opremi.

► SI.1

► SI.2

	Polnjenje (0–100 %).
	Polnjenje je dokončano.
	Okvarjen akumulator.
	Učinkovit postopek polnjenja.
	Učinkovit postopek polnjenja.

POZOR

1. **SHRANITE TA NAVODILA** – Ta priročnik vsebuje pomembna varnostna navodila in navodila za uporabo ohišja za polnjenje akumulatorjev.
2. Pred uporabo ohišja za polnjenje akumulatorjev preberite vsa navodila in opozorilne oznake na (1) ohišju za polnjenje akumulatorjev, (2) polnilniku, (3) akumulatorju in (4) izdelku, ki uporablja akumulator.
3. **POZOR** – Da bi zmanjšali tveganje poškodb, polnite le akumulatorje vrste Makita, ki jih je mogoče znova polniti. Druge vrste akumulatorjev lahko eksplodirajo ter posledično povzročijo telesne poškodbe in materialno škodo.
4. S tem ohišjem za polnjenje akumulatorjev ne morete polniti akumulatorjev, ki nimajo možnosti ponovnega polnjenja.
5. Uporabite vir električnega napajanja z nape-
tostjo, navedeno na identifikacijski ploščici polnilnika.
6. Akumulatorske baterije ne uporabljajte v prisotnosti vnetljivih tekočin ali plinov.
7. Polnilnika ne izpostavljajte dežju, snegu ali mokroti.
8. Polnilnika ne prenašajte tako, da ga držite za kabel, in ga ne vlecite iz vtičnice.
9. Po polnjenju ali pred kakršnimi koli vzdrževalnimi deli ali čiščenjem izklopite polnilnik z vira napajanja. Pri izklapljanju povlecite za vtič in ne za kabel.
10. Poskrbite, da je kabel postavljen na mesto, kjer ga ne boste pohodili, se obenj spotaknili ali kjer bi bil izpostavljen drugim poškodbam ali pritiskom.
11. Ne uporabljajte polnilnika s poškodovanim kablom ali vtičem. Če je kabel ali vtič poškodovan, se obrnite na pooblaščen servis Makita, da ga zamenjate in se tako izognete nevarnostim.
12. Polnilnika ne uporabljajte ali razstavljajte, če je prejel močan udarec, če vam je padel na tla ali če se je na kakršen koli drug način poškodoval; odpeljite ga v pooblaščen servis. Nepravilna uporaba ali ponovno sestavljanje lahko povzročita električni udar ali požar.
13. Akumulatorske baterije ne polnite, če je temperatura prostora POD 10 °C (50 °F) ali NAD 40 °C (104 °F). Pri nizkih temperaturah se polnjenje morda ne bo začelo.
14. Ne poskušajte uporabiti transformatorja za povečanje napetosti, motornega generatorja ali električne vtičnice na enosmerni tok.
15. Odprtine za prezračevanje ne smejo biti prekrite ali blokirane.
16. Z mokrimi rokami ne vklaplajte ali izklaplajte kabla oziroma vstavljajte ali odstranjujte akumulatorja.
17. Za čiščenje polnilnika ne uporabljajte bencina, razredčila, alkohola ali podobnih sredstev. V tem primeru se lahko orodje razbarva ali deformira oziroma lahko nastanejo razpoke.

18. V napravi ne shranjujte materialov, ki vsebujejo gorljive tekočine, pline ali prah.
19. Te naprave ne uporabljajte za noben drug namen kot polnjenje ali prenašanje.

Dovoljeni polnilnik

- DC4002

⚠ POZORILLO: Uporabljajte le zgoraj navedene polnilnike. Uporaba drugih polnilnikov lahko povzroči telesne poškodbe in/ali požar.

Prenašanje naprave

⚠ POZOR: Med prenašanjem naprave trdno držite ročaja z obema rokama. Če naprava pade, se lahko zlomi in pride lahko do telesnih poškodb.

⚠ POZOR: Da preprečite, da bi naprava padla na tla, medtem ko jo prenašate, pazite, da sta ročaja vedno suha in čista, da vam ne moreta zdrsneti iz rok.

⚠ POZOR: Naprave ne prenašajte, ko je polnilnik priključen nanjo.

⚠ POZOR: Naprave ne prenašajte, če pokrov ni zaklenjen z zapahom.

⚠ POZOR: Pazite, da so akumulatorske baterije tesno vstavljene, ko prenašate napravo. Če akumulatorske baterije padejo, se lahko zlomijo in pride lahko do telesnih poškodb.

⚠ POZOR: Pri prenašanju lahko naprava vsebuje samo akumulatorsko baterijo in zadevni polnilnik.

⚠ POZOR: Uporabite voziček MAKPAC (izbirna dodatna oprema) ali ročni voziček MAKPAC (izbirna dodatna oprema), če je naprava težka. Naprava je pretežka za prenašanje, ko so vstavljene akumulatorske baterije. Pri prenašanju, ki ni varno, lahko pride do nesreč ali telesnih poškodb.

⚠ POZOR: Zaprite ročaja, ko ju ne uporabljate.

Pri prenašanju naprave uporabljajte ročaja.

► **SI.3:** 1. Ročaj

Za podrobnosti o uporabi vozička MAKPAC glejte razdelek „Voziček MAKPAC“.

Za podrobnosti o uporabi ročnega vozička MAKPAC glejte razdelek „Ročni voziček MAKPAC“.

Odpiranje in zapiranje pokrova

⚠️ POZOR: Pokrov tesno zaklenite z zapahom, ko ga zapirate.

⚠️ POZOR: Pazite, da si med odpiranjem in zapiranjem pokrova ne priščipnete prstov.

⚠️ POZOR: Ne odpirajte pokrova na silo, ne da bi odstranili zapaha. Zapah se v tem primeru lahko zlomi.

⚠️ POZOR: Ne obremenjujte pokrova, ko je odprt. Pokrov se v tem primeru lahko zlomi.

⚠️ POZOR: Ne odpirajte pokrova, če je kaj na njem ali če je naprava nestabilna. V tem primeru se lahko kaj zlomi ali pride lahko do telesnih poškodb.

Odpiranje pokrova

Sprostite zapah, kot je prikazano s puščico, in odprite pokrov.

► **SI.4:** 1. Pokrov 2. Zapah

Zapiranje pokrova

Izvedite postopek odpiranja v obratnem vrstnem redu.

Polnjenje

⚠️ POZOR: Ko je kaj pritrjeno pod napravo, se prepričajte, da je naprava varno pritrjena, preden polnite akumulator.

Ta naprava lahko polni štiri akumulatorske baterije hkrati.

1. Odprite pokrovček in vstavite priključek polnilnika v napravo tako, da se zaskoči. Vstavite vtič polnilnika v vtičnico.
Indikatorska lučka za polnjenje zasveti za približno 10 sekund, nato preneha svetiti.
► **SI.5:** 1. Pokrovček 2. Priključek
► **SI.6:** 1. Indikatorska lučka za polnjenje
2. Odprite pokrov naprave in vstavite akumulatorsko baterijo. Potisnite do konca, da se zaskoči s klikom. Če vidite rdeči indikator, kot je prikazano na sliki, se akumulatorska baterija ni ustrezno zaskočila.
Indikatorska lučka za polnjenje utripa modro, ko se polnjenje začne, in začne svetiti zeleno, ko je polnjenje končano.
3. Po polnjenju odstranite akumulatorsko baterijo iz naprave in izključite polnilnik.
Če želite odstraniti akumulatorsko baterijo, jo potisnite iz naprave in pri tem pomikajte gumb na sprednjem delu baterije.
► **SI.7:** 1. Rdeči indikator 2. Gumb 3. Baterijski vložek
4. Odstranite priključek polnilnika iz naprave, medtem ko držite gumb za zaklep, nato pa zaprite pokrovček.
► **SI.8:** 1. Gumb za zaklep 2. Pokrovček 3. Priključek

OPOMBA: Čas polnjenja se razlikuje glede na temperaturo (10 °C (50 °F)–40 °C (104 °F)) in glede na stanje akumulatorske baterije, npr. nova ali dlje časa neuporabljena akumulatorska baterija.

OPOMBA: Indikatorska lučka za polnjenje ne sveti, ko ne polni akumulatorskih baterij.

OPOMBA: Če priključite akumulatorsko baterijo na napravo in jo shranite, zagotovite, da je akumulatorska baterija zadostno napolnjena. V nasprotnem primeru se lahko življenjska doba akumulatorske baterije skrajša.

Tehnični podatki akumulatorja				Čas polnjenja (minute)			
Napetost	Litij-ionska akumulatorska baterija	Število celic	Zmogljivost (Ah)	BCC01		BCC02	
				Štiri akumulatorske baterije istočasno	Vsi akumulatorji	Štiri akumulatorske baterije istočasno	Vsi akumulatorji
40 V (maks.)	BL4020	10	2	75	150	75	225
	BL4025	10	2,5	90	180	90	270
	BL4040 / BL4040F	10	4	145	290	145	435
	BL4050F	20	5	175	350	- *	
	BL4080F	20	8	280	560	- *	

* BCC02 ne velja za naslednje akumulatorske baterije: BL4050F / BL4080F

OBVESTILO: Ohišje za polnjenje akumulatorjev je namenjeno polnjenju akumulatorskih baterij Makita. Nikoli ga ne uporabljajte za druge namene ali za akumulatorje drugih proizvajalcev.

OPOMBA: Če indikatorna lučka za polnjenje ne sveti, se polnjenje morda ne bo pričelo zaradi enega od spodaj navedenih stanj:

- Akumulatorska baterija je iz orodja, ki je bilo pravkar v uporabi, ali pa je bila akumulatorska baterija dolgo na mestu, izpostavljenem neposredni sončni svetlobi.
- Akumulatorska baterija, ki je bila dolgo na mestu, izpostavljenem hladnemu zraku.
- Akumulatorska baterija, ki čaka na polnjenje. Če je v isti vrsti baterija, ki se polni, se druga baterija ne polni.

OPOMBA: Če indikatorna lučka za polnjenje začne utripati rdeče, polnjenje ni na voljo. Priključki na napravi ali akumulatorski bateriji so zapolnjeni s prahom ali pa je akumulatorska baterija izrabljena ali poškodovana.

Učinkovit postopek polnjenja

Ta naprava ima štiri vrste za polnjenje (A do D) in vsaka vrsta je neodvisna. Ko vstavljate akumulatorske baterije v vsako vrsto, lahko naprava polni do štiri akumulatorske baterije istočasno.

Če akumulatorske baterije vstavljate v isto vrsto, se polnijo v vrstnem redu, v katerem so vstavljene, ne glede na njihov položaj (I , II ali III).

Za učinkovito polnjenje vstavljajte akumulatorske baterije, kot prikazuje puščica na sliki.

BCC01

► **SI.9**

BCC02

► **SI.10**

OPOMBA: Če so akumulatorske baterije vstavljene, preden je priključen polnilnik, potem je vrstni red polnjenja vedno I , II in III v vsaki vrsti.

Odstranjevanje in nameščanje pokrova

⚠ POZOR: Ko odstranjujete ali nameščate pokrov, postavite napravo na vodoravno, stabilno in nedrseče mesto.

⚠ POZOR: Ne uporabljajte odstranjenega pokrova za drug namen, npr. kot stojalo ali posodo.

Pokrov je možno odstraniti in namestiti.

Odstranjevanje pokrova

1. Potisnite zatiče za zaklepanje v smeri puščice, kot je prikazano na sliki, dokler se ne dotikajo pokrova.
► **SI.11:** 1. Zatič za zaklepanje 2. Pokrov
2. Popolnoma odprite pokrov.
3. Odstranjajte zatiče za zaklepanje enega za drugim, medtem pa pokrov podpirajte z roko.
4. Odstranite pokrov in namestite zatiče za zaklepanje nazaj v njihove prvotne položaje.
► **SI.12:** 1. Pokrov 2. Zatič za zaklepanje

OPOMBA: Če zatiča za zaklepanje ni mogoče premakniti in ga je težko odstraniti, uporabite izvijač s ploščato glavo, kovanec itd., da odstranite zatič za zaklepanje, kot je prikazano na sliki.

- **SI.13:** 1. Zatič za zaklepanje 2. Izvijač s ploščato glavo

Nameščanje pokrova

1. Odstranite zatiče za zaklepanje.
2. Pokrov namestite v popolnoma odprtem položaju, pri tem pa ga podprite z roko. Nato v celoti, enega za drugim, namestite zatiče za zaklepanje.

OPOMBA: Ko nameščate zatič za zaklepanje, pazite, da čvrsto vstavite zatič za zaklepanje, tako da se zaskoči.

Postavitev naprave

⚠ POZOR: Ko nameščate napravo, pazite, da kabel polnilnika ni stisnjen zaradi naprave ali stene.

⚠ POZOR: Napravo postavite na stabilno in nedrsečo površino. Če so na mestu namestitve ovire, izbokline, nagibi ali drseče površine, lahko naprava pade in povzroči telesne poškodbe.

⚠ POZOR: Na napravi ne puščajte ničesar, razen enote МАКРАС na pokrovu. V nasprotnem primeru lahko pade.

⚠ POZOR: Ko napravo postavljate vodoravno, je ne postavljajte s tečajem pokrova navzdol. Ravnotežje postane nestabilno, kar lahko povzroči škodo ali telesne poškodbe.

⚠ POZOR: Ko postavljate več naprav vodoravno, jih ne postavljajte eno na drugo. Ravnotežje postane nestabilno, kar lahko povzroči telesne poškodbe.

⚠ POZOR: Ko je naprava postavljena vodoravno in vstavljate akumulatorske baterije, pazite, da napravo podpirate z rokami. Da preprečite, da bi naprava padla, ko vstavljate akumulatorske baterije, zavarujte ročaje z vrvmi.

⚠ POZOR: Naprave ne uporabljajte kot delovni pult ali podnožnik. Sicer lahko povzroči škodo ali telesne poškodbe.

Ko postavljate napravo na mizo ali polico, sledite zgornjemu opozorilu in postavite napravo v smeri, v kateri je enostavna za uporabo.

Navpična postavitvev

► **Sl.14**

Vodoravna postavitvev

► **Sl.15:** 1. Tečaj

OPOMBA: Poskrbite, da boste odstranili pokrov, ko napravo postavljate vodoravno.

Sistem za hlajenje

Ta polnilnik je opremljen z ventilatorjem za hlajenje segretega polnilnika, kar izboljša učinkovitost polnjenja. Med hlajenjem je mogoče slišati zvok zraka, ki ne škoduje polnilniku.

V naslednjih primerih lučka polnilnika utripa rdeče, da opozarja na nenormalne temperature polnilnika.

- Okvara ventilatorja
- Nezadostna ohlajitev polnilnika, na primer zaradi zamašenosti s prahom

Akumulator se lahko polni tudi, če lučka polnilnika utripa rdeče. Zaradi tega pa se bo podaljšal čas polnjenja. Preverite zvok ventilatorja za hlajenje in prezračevalno odprtino na polnilniku. Prezračevalna odprtina je lahko zamašena s prahom ali jo blokirajo ovire.

Prezračevalna odprtina na polnilniku mora biti vedno čista zaradi hlajenja.

► **Sl.16:** 1. Lučka polnilnika 2. Prezračevalna odprtina

OPOMBA: Postavite polnilnik na mesto, kjer prezračevalne odprtine niso blokirane z ovirami.

OPOMBA: Če lučka polnilnika ne utripa rdeče, sistem za hlajenje deluje normalno, tudi če ni zvoka iz ventilatorja za hlajenje.

OPOMBA: Če lučka polnilnika utripa rdeče, čeprav so prezračevalne odprtine polnilnika čiste, poskrbite za servisiranje naprave v lokalnem servisnem centru Makita.

Odprtina za žabico

Naprava ima odprtino za žabico. Zaklepanje naprave s komercialno žabico pomaga pri preprečevanju kraje.

► **Sl.17:** 1. Odprtina za žabico

Nameščanje kovčka MAKPAC

Dodatna oprema

⚠POZOR: Poskrbite, da je naprava varno pritrjena na MAKPAC s štirimi pritrditvenimi zapahi. V nasprotnem primeru lahko orodje pade in povzroči telesne poškodbe.

⚠POZOR: Pri odklepanju pritrditvenega zapaha s prstom trdno pritisnite na pritrditveni zapah. V nasprotnem primeru vam lahko prst nepričakovano zdrsne s pritrditvenega zapaha in pride lahko do telesne poškodbe.

Napravo lahko namestite na vrh ali dno enote MAKPAC, kot je prikazano na sliki.

► **Sl.18:** 1. MAKPAC

Voziček MAKPAC

Dodatna oprema

⚠POZOR: Zagotovite, da je naprava čvrsto pritrjena na voziček MAKPAC. Naprava lahko pade z vozička MAKPAC in lahko pride do nesreče s padcem.

⚠POZOR: V primeru stopnic voziček MAKPAC premikajte previdno in tiho. Sicer lahko nesreča s padcem povzroči škodo ali poškodbe.

⚠POZOR: Na voziček MAKPAC ne nalagajte več kot 100 kg. V nasprotnem primeru lahko pride do nesreče ali škode.

Napravo je mogoče zlahka prenašati, kadar je pritrjena na voziček MAKPAC.

Pri uporabi vozička MAKPAC pritržite napravo na voziček MAKPAC, kot je prikazano na slikah.

► **Sl.19:** 1. Voziček MAKPAC 2. Pritrditveni zapah

OBVESTILO: Kadar vozička MAKPAC ne premikate, zaklenite omejevalnik.

► **Sl.20:** 1. Omejevalnik

⚠POZOR: Ko prenašate napravo, pritrjeno na enoto MAKPAC z vozičkom MAKPAC, postavite napravo na dno. Sicer ravnotežje postane nestabilno, kar lahko privede do nesreče.

► **Sl.21:** 1. MAKPAC

Ročni voziček MAKPAC

Dodatna oprema

⚠️ POZOR: Bodite previdni pri premikanju po stopnicah in se premikajte tiho. Sicer lahko zaradi padca pride do škode ali poškodbe.

⚠️ POZOR: Ne stojte na napravi in nanjo ne postavljajte nobenih predmetov, razen MAKPAC. Sicer lahko pride do padca, nesreče ali škode.

Napravo je mogoče zlahka prenašati, kadar je pritrjena na ročni voziček MAKPAC.

Napravo pravilno namestite na ročni voziček MAKPAC, kot je prikazano na slikah.

Preberite navodila za uporabo, ki so priložena ročnemu vozičku MAKPAC, da se prepričate, kako namestiti napravo na ročni voziček MAKPAC.

⚠️ POZOR: Ko nameščate napravo na ročni voziček MAKPAC, jo namestite tako, da je logotip Makita obrnjen proč od koles ročnega vozička MAKPAC, kot je prikazano na sliki. Sicer ravnotežje postane nestabilno, kar lahko privede do nesreče.

► SI.22: 1. Ročni voziček MAKPAC

⚠️ POZOR: Ko prenašate napravo, pritrjeno na enoto MAKPAC z ročnim vozičkom MAKPAC, postavite napravo na dno. Sicer ravnotežje postane nestabilno, kar lahko privede do nesreče.

► SI.23: 1. MAKPAC

Zamenjava pladnja

Pladnja v BCC01 in BCC02 je mogoče zamenjati. Če želite zamenjati pladenj, se odpravite v lokalni servisni center Makita.

► SI.24: 1. Pladenj v BCC01 2. Pladenj v BCC02

DODATNA OPREMA

⚠️ POZOR: Ta dodatni pribor ali pripomočki so predvideni za uporabo z orodjem Makita, ki je opisano v teh navodilih za uporabo. Pri uporabi drugega pribora ali pripomočkov obstaja nevarnost telesnih poškodb. Dodatni pribor ali pripomočke uporabljajte samo za navedeni namen.

Za več informacij o dodatni opremi se obrnite na najbližji pooblaščen servis za orodja Makita.

- MAKPAC
- Voziček MAKPAC
- Ročni voziček MAKPAC









OPOMBA: Nekateri predmeti na seznamu so lahko priloženi orodju kot standardna dodatna oprema. Lahko se razlikujejo od države do države.

PARALAJMËRIM

Kjo pajisje mund të përdoret nga fëmijë të moshës 8 vjeçare e lart dhe persona me aftësi të kufizuara fizike, shqisore ose mendore, ose që u mungon përvoja dhe njohuria, nëse janë nën mbikëqyrje apo kanë marrë udhëzime në lidhje me përdorimin e sigurt të pajisjes dhe kuptimin e rreziqeve të mundshme. Fëmijët nuk duhet të luajnë me pajisjen. Pastrimi dhe mirëmbajtja nga përdoruesi nuk duhet të kryhet nga fëmijë pa mbikëqyrje.

Simbolet

Pjesët në vazhdim tregojnë simbolet që mund të përdoren për pajisjen. Sigurohuni që merrni vesh kuptimin e tyre përpara përdorimit.





	Vetëm për përdorim të brendshëm.
	Lexoni manualin e përdorimit.
	IZOLIM I DYFISHTË
	Mos bëni qark të shkurtër me baterinë.
	Mos e ekspozoni kutinë e baterisë në ujë ose shi.
	Mos e shkatërroni baterinë me zjarr.
	Gjithmonë riciklojeni baterinë.
Li-ion	
	Mos shkëlpi mbi pajisje.



Vetëm për shtetet e BE-së
Për shkak të pranisë së komponentëve të rrezikshëm në pajisje, mbetjet e pajisjeve elektronike dhe elektrike, akumulatorët dhe bateritë, mund të kenë ndikim negativ në mjedis dhe në shëndetin e njerëzve. Mos i hidhni pajisjet elektrike dhe elektronike ose bateritë me mbetjet shtëpiake!
Në përputhje me Direktivën Evropiane për mbetjet e pajisjeve elektrike dhe elektronike, akumulatorët dhe bateritë, dhe mbetjet e akumulatorëve dhe baterive, si dhe përfshirjen e saj në ligjin kombëtar, mbetjet e pajisjeve elektrike dhe elektronike, akumulatorëve dhe baterive, duhet të mbahen veçmas dhe të dorëzohen në një pikë grumbullimi të veçantë për mbetjet komunale, duke vepruar në përputhje me rregulloret e mbrojtjes së mjedisit.
Kjo tregohet nga simboli i koshit të plehrave me kryq, të vendosur mbi pajisje.

► Fig.1

► Fig.2

	Karikimi (0 - 100 %).
	Karikimi përfundoi.
	Bateri me defekt.
	Procedurë efikase karikimi.



KUJDES

1. **RUAJINI KËTO UDHËZIME** – Ky manual përmban udhëzime të rëndësishme sigurie dhe përdorimi për kasën e karikimit të baterisë.
2. Përpara se ta përdorni kasën e karikimit të baterisë, lexoni të gjitha udhëzimet dhe shënimet e masave parandaluese të (1) kasa e karikimit të baterisë, (2) karikuesi, (3) bateria dhe (4) produkti që përdor baterinë.
3. **KUJDES** – Për të reduktuar rrezikun e lëndimit, karikoni vetëm bateritë e rikarikueshme të Makita. Llojet e tjera të baterive mund të shpërthejnë duke shkaktuar lëndim personal dhe dëme.
4. Bateritë e pakarikueshme nuk mund të rikarohen me këtë kasë karikimi baterie.
5. Përdorni një burim energjie me tensionin e specifikuar në pllakëzën udhëzuese të karikuesit.
6. Mos e karikoni kutinë e baterisë në prani të lëngjeve ose gazeve të djegshme.
7. Mos e ekspozoni karikuesin në shi, borë ose kushte me lagështirë.
8. Asnjëherë mos e mbani karikuesin nga kordoni ose ta tërhiqni për ta hequr nga priza.
9. Pas karikimit ose përpara se të përpiqeni të kryeni mirëmbajtje apo pastrim, hiqeni karikuesin nga burimi i energjisë. Kur e shkëputni karikuesin, tërhiqeni nga spina dhe jo nga kordoni.
10. Sigurohuni që kordoni të ndodhet aty ku nuk mund të shkelet, ku nuk mund të pengoheni apo ndryshe të mos u nënshtrohet dëmtimeve apo tensioneve.
11. Mos e përdorni karikuesin me kordon apo spinë të dëmtuar. Nëse kordoni ose spina janë të dëmtuara, kërkoni qendrës së shërbimit të Makita ta zëvendësojë atë për të shmangur rreziqet.
12. Mos e përdorni apo çmontoni karikuesin nëse ka marrë goditje të fortë, është rrëzuar ose ndryshe është dëmtuar në ndonjë mënyrë; çojeni te një teknik i kualifikuar i shërbimit. Përdorimi ose rimontimi i pasaktë mund të rezultojë në rrezik goditjeje elektrike ose zjarr.
13. Mos e karikoni kutinë e baterisë kur temperatura e dhomës është **NËN 10°C (50°F)** ose **MBI 40°C (104°F)**. Në temperaturë të ftohtë, karikimi mund të mos fillojë.
14. Mos u përpiqni të përdorni një transformator me faza, një gjenerator me motor ose prizë me energji DC.
15. Mos lejoni që diçka të mbulojë ose bllokojë grilat e ajrosjes së karikuesit.
16. Mos e futni ose hiqni kabllo dhe mos e futni ose hiqni baterinë me duar të lagura.

17. Mos përdorni kurrë benzinë, benzol, hollues, alkool dhe lëndë të ngjashme për pastrimin e karikuesit. Mund të shkaktoni çngjyrosje, deformime ose krisje.
18. Mos ruani materiale që përmbajnë lëngje, gazra apo pluhura të djegshëm në pajisje.
19. Mos e përdorni këtë pajisje për asnjë qëllim tjetër përveç karikimit ose mbajtjes.

Karikuesi i zbatueshëm

- DC4002

▲PARALAJMËRIM: Përdorni vetëm karikuesin e listuar më lart. Përdorimi i karikuesve të tjerë mund të shkaktojë lëndim dhe/ose zjarr.

Mbajtja e pajisjes

▲KUJDES: Mbajini dorezën mirë me të dyja duart ndërsa transportoni pajisjen. Rënia e pajisjes rezulton në thyerje dhe lëndime.

▲KUJDES: Për të parandaluar rënien e pajisjes gjatë mbajtjes, mbajini gjithmonë dorezat të thata dhe të pastra për të shmangur rrëshqitjen nga duart.

▲KUJDES: Mos e mbani pajisjen kur karikuesi është i lidhur me pajisjen.

▲KUJDES: Mos e mbani pajisjen nëse kapaku i saj nuk është i kyçur me shul.

▲KUJDES: Sigurohuni që të vendosni fort kutitë e baterisë kur mbani pajisjen. Rënia e kutive të baterisë rezulton në thyerje dhe lëndim.

▲KUJDES: Mos e mbani pajisjen me asgjë tjetër përveç kutisë të baterisë dhe karikuesit përkatës brenda.

▲KUJDES: Përdorni karrocë **MAKPAC** (aksesor opsional) ose karrocë dore **MAKPAC** (aksesor opsional) nëse pajisja është e rëndë. Pajisja është shumë e rëndë për t'u mbajtur kur futen kutitë e baterisë. Mbajtja e pasigurt rezulton në aksidente ose lëndime.

▲KUJDES: Mbyllini dorezat kur nuk janë në përdorim.

Përdorni dorezat kur mbani pajisjen.

► **Fig.3:** 1. Doreza

Për detaje mbi përdorimin e karrocës **MAKPAC**, shihni seksionin "Karroca **MAKPAC**".

Për detaje mbi përdorimin e karrocës së dorës **MAKPAC**, shihni seksionin "Karroca e dorës **MAKPAC**".

Hapja dhe mbyllja e kapakut

▲KUJDES: Kyceni mirë kapakun me shul kur mbyllni kapakun.

▲KUJDES: Kini kujdes të mos i shtrëngoni gishtat kur hapni dhe mbyllni kapakun.

▲KUJDES: Mos e hapni me forcë kapakun pa hequr shulin. Duke vepruar kështu mund ta thyeni shulin.

▲KUJDES: Mos ushtroni forcë në kapak kur kapaku është i hapur. Kjo mund të rezultojë në thyerjen e kapakut.

▲KUJDES: Mos e hapni kapakun nëse ka diçka në kapak ose nëse pajisja është e paqëndrueshme. Duke vepruar kështu mund të shkaktojë thyerje dhe lëndim.

Hapja e kapakut

Lëshojeni shulin siç tregohet në shigjetë dhe hapni kapakun.

► **Fig.4:** 1. Kapaku 2. Shuli

Mbyllja e kapakut

Ndiqni procedurën e anasjelltë të hapjes.

Karikimi

▲KUJDES: Kur montohet diçka poshtë pajisjes, sigurohuni që pajisja të jetë e lidhur mirë përpara se të karikoni baterinë.

Kjo pajisje mund të mbajë katër kuti baterie njëherësh.

1. Hapni mbulesën dhe futni konektorin e karikuesit në pajisje derisa të klikojë. Fusni spinën e karikuesit në prizë.

Llamba treguese e karikimit ndizet për rreth 10 sekonda dhe më pas fiket.

► **Fig.5:** 1. Mbulesa 2. Konektori

► **Fig.6:** 1. Llamba treguese e karikimit

2. Hapni kapakun e pajisjes dhe futni kutinë e baterisë. Futni deri në fund, derisa të kërçasë dhe të bllokohet në vend. Nëse shikoni treguesin e kuq siç tregohet në figurë, nuk është e bllokuar plotësisht.

Llamba treguese e karikimit pulson në blu kur fillon karikimi, ndizet në të gjelbër kur karikimi përfundon.

3. Pas karikimit, hiqni kutinë e baterisë nga pajisja dhe shkëputeni karikuesin.

Për të hequr kutinë e baterisë, rrëshqiteni nga pajisja ndërsa rrëshqitni butonin në pjesën e përparme të kutisë së baterisë.

► **Fig.7:** 1. Treguesi i kuq 2. Butoni 3. Kutia e baterisë

4. Hiqni konektorin e karikuesit nga pajisja ndërsa shtypni butonin e kyçjes dhe më pas mbyllni mbulesën.

► **Fig.8:** 1. Butoni i kyçjes 2. Mbulesa 3. Konektori

SHËNIM: Koha e karikimit ndryshon në varësi të temperaturës (10°C (50°F)–40°C (104°F)) dhe kushteve të kutisë së baterisë, si p.sh. e re ose e papërdorur për periudhë të gjatë.

SHËNIM: Llamba treguese e karikimit është e fikur kur nuk jeni duke i karikuar kutitë e baterisë.

SHËNIM: Nëse e lidhni kutinë e baterisë me pajisjen dhe e ruani, sigurohuni që kutia e baterisë të jetë karikuar mjaftueshëm. Përndryshe, jetëgjatësia e kutisë së baterisë mund të shkurtohet.

Specifikimet e baterisë				Koha e karikimit (minuta)			
				BCC01		BCC02	
Tensioni	Kuti baterie me jone litiumi	Numri i qelizave	Kapaciteti (Ah)	Katër kuti baterish njëherësh	Të gjitha bateritë	Katër kuti baterish njëherësh	Të gjitha bateritë
40 V (maks.)	BL4020	10	2	75	150	75	225
	BL4025	10	2,5	90	180	90	270
	BL4040 / BL4040F	10	4	145	290	145	435
	BL4050F	20	5	175	350	- *	- *
	BL4080F	20	8	280	560	- *	- *

* BCC02 nuk zbatohet për kutitë e mëposhtme të baterive. : BL4050F / BL4080F

VINI RE: Kasa e karikimit të baterisë është për karikimin e kutisë të baterisë Makita. Asnjëherë mos e përdorni për qëllime të tjera ose për bateri nga prodhues të tjerë.

SHËNIM: Nëse llamba treguese e karikimit është e fikur, karikimi mund të mos fillojë për shkak të gjendjes si më poshtë:

- Kutia e baterisë nga vegla e sapopërdorur ose kutia e baterisë që është lënë në një vend të ekspozuar ndaj dritës së drejtpërdrejtë të diellit për një kohë të gjatë.
- Kutia e baterisë që është lënë për një kohë të gjatë në një vend të ekspozuar ndaj ajrit të ftohtë.
- Kutia e baterisë që pret të karikohet. Nëse ka një bateri që karikohet në të njëjtin rresht, bateria tjetër nuk karikohet.

SHËNIM: Nëse llamba treguese e karikimit ndryshon në të kuqe pulsuese, karikimi nuk ofrohet. Termialet e pajisjes ose të kutisë të baterisë mund të jenë të bllokuara me pluhur ose kutia e baterisë mund të jetë konsumuar ose dëmtuar.

Procedurë efektive karikimi

Kjo pajisje ka katër rreshta karikimi (A deri në D) dhe çdo rresht është i pavarur. Kur futni kutitë e baterisë në secilin rresht, pajisja mund të karikojë deri në katër kuti baterie njëherësh.

Nëse futni kutitë e baterive në të njëjtin rresht, kutitë e baterive karikohen në rendin në të cilin janë futur pavarësisht nga pozicioni i tyre (I , II ose III).

Për karikim efikas, futni kutitë e baterisë siç tregohet nga shigjeta në figurë.

BCC01

► Fig.9

BCC02

► Fig.10

SHËNIM: Nëse kutitë e baterisë futen përpara se të lidhni karikuesin, rendi i karikimit është gjithmonë I - II - III në çdo rresht.

Heqja dhe instalimi i kapakut

▲KUUJDES: Vendosni pajisjen në një vend horizontal, të qëndrueshëm dhe që nuk rrëshqet kur hiqni ose instaloni kapakun.

▲KUUJDES: Mos e përdorni kapakun e hequr për qëllime të tjera, si raft apo enë.

Kapaku mund të hiqet dhe të instalohet.

Heqja e kapakut

1. Lëvizni kunjat mbyllës në drejtim të shigjetës siç tregohet në figurë derisa të prekin kapakun.

► Fig.11: 1. Kunj mbyllës 2. Kapaku

2. Hapeni kapakun plotësisht.
3. Hiqni kunjat e kyçjes një nga një, duke mbështetur kapakun me dorën.
4. Hiqni kapakun dhe vendosni kunjat e kyçjes në pozicionet e tyre fillestare.

► Fig.12: 1. Kapaku 2. Kunj mbyllës

SHËNIM: Kur kunjat mbyllës nuk mund të lëvizet dhe është e vështirë të hiqet, përdorni kaçavidë të drejtë, monedhë etj. për të hequr kunjat mbyllës siç tregohet në figurë.

► Fig.13: 1. Kunj mbyllës 2. Kaçavidë e drejtë

Instalimi i kapakut

1. Hiqni kunjat bllokuese.
2. Instaloni kapakun në pozicionin plotësisht të hapur duke e mbështetur me dorë. Dhe më pas instaloni kunjat bllokuese një nga një plotësisht.

SHËNIM: Kur instaloni kunjat mbyllës, sigurohuni që ta fusni fort kunjat mbyllës derisa kunjat mbyllës të klikojë.

Vendosja e pajisjes

▲KUUJDES: Kur instaloni pajisjen, sigurohuni që kordoni i karikuesit të mos kapet nga pajisja apo muri.

▲KUUJDES: Vendosni pajisjen në një sipërfaqe të qëndrueshme dhe që nuk rrëshqet. Nëse vendi i instalimit ka pengesa, pjesë të dala, pjerrësi apo sipërfaqe të rrëshqitshme, pajisja mund të bjerë dhe të shkaktojë lëndime.

▲KUUJDES: Mos lini asgjë në pajisje përveç MAKPAÇ në kapak. Në të kundërt, mund të rrezohet aksidentalisht.

▲KUUJDES: Kur e vendosni pajisjen horizontalisht, mos e vendosni pajisjen me menteshën e kapakut të kthyer nga poshtë. Mund të çekuilibrohet dhe mund të shkaktojë dëmtime ose lëndime.

▲KUUJDES: Kur vendosni disa pajisje horizontalisht, mos e vendosni pajisjen mbi një tjetër. Çekuilibrohet dhe mund të shkaktojë lëndime.

▲KUUJDES: Kur pajisja vendoset horizontalisht dhe duke futur kutitë e baterisë, sigurohuni ta mbani pajisjen me duar. Për të parandaluar rënien e pajisjes kur futni kutitë e baterisë, sigurohuni dorezat me litarë.

▲KUUJDES: Mos e përdorni pajisjen si tryezë pune apo stol për të hipur. Përndryshe mund të ndodhin dëmtime ose lëndime.

Kur e vendosni pajisjen në tryezë apo raft, bëni kujdes si më lart dhe vendoseni pajisjen në drejtimin që është i lehtë për t'u përdorur.

Vendosja vertikale

► Fig.14

Vendosja horizontale

► Fig.15: 1. Mentësia

SHËNIM: Sigurohuni që të hiqni kapakun kur e vendosni pajisjen horizontalisht.

Sistemi i ftohjes

Ky karikues është i pajisur me ventilator ftohës për karikues të nxehtë, për të përmirësuar rendimentin e karikimit. Del zhurme ajri gjatë ftohjes, që do të thotë se nuk ka probleme në karikues.

Llamba e karikuesit pulson në të kuqe për të paralajmëruar për temperatura jonormale të karikuesit në rastet e mëposhtme.

- Probleme me ventilatorin e ftohjes
- Ftohje jo e plotë e karikuesit, si p.sh. bllokim me pluhur

Bateria mund të karikohet edhe nëse llamba e karikuesit pulson në të kuqe. Por koha e karikimit do të jetë më e gjatë se zakonisht në këtë rast. Kontrolloni zhurmën e ventilatorit të ftohjes dhe vrimën e ajrimit në karikues. Vrima e ajrimit mund të jetë e bllokuar nga pluhuri ose nga pengesa.

Mbajeni gjithmonë të pastër vrimën e ajrimit në karikues për ftohje.

► Fig.16: 1. Llamba e karikuesit 2. Vrima

SHËNIM: Vendoseni karikuesin në vendin ku vrimat e ajrimit nuk janë të blokuara nga pengesat.

SHËNIM: Nëse llamba e karikuesit nuk pulson në të kuqe, sistemi i ftohjes funksionon normalisht edhe nëse nuk ka zhurmë nga ventilatori i ftohjes.

SHËNIM: Nëse llamba e karikuesit pulson në të kuqe, edhe pse vrimat e ajrimit të karikuesit janë të pastra, bëjeni shërbimin e pajisjes në qendrën lokale të shërbimit Makita.

Vrima e drynit

Pajisja ka një vrimë dryni. Kycja e pajisjes me dry komercial ndihmon në parandalimin e vjedhjes.

► Fig.17: 1. Vrima e drynit

Instalimi i MAKPAC

Aksesor opsional

▲KUJDES: Sigurohuni që pajisja të jetë e lidhur mirë në MAKPAC me katër shula montimi. Përndryshe mund të rrezohet aksidentalisht dhe të shkaktojë dëmtime fizike.

▲KUJDES: Vendoseni gishtin fort në shulin e montimit kur zhblokonte shulin e montimit. Përndryshe gishi mund t'ju rrëshqasë nga shuli i montimit papritur duke pësuar lëndim.

Pajisja mund të montohet në pjesën e sipërme ose të poshtme të MAKPAC siç tregohet në figurë.

► Fig.18: 1. MAKPAC

Karroca MAKPAC

Aksesor opsional

▲KUJDES: Sigurohuni që pajisja të montohet lidhur mirë në karrocën MAKPAC. Pajisja mund të dalë nga karroca MAKPAC dhe të ndodhë aksident.

▲KUJDES: Nëse ka shkallë, lëvizni karrocën MAKPAC me kujdes dhe qetë. Përndryshe, aksidenti nga rënia mund të shkaktojë dëme ose lëndime.

▲KUJDES: Mos ngarkoni më shumë se 100 kg në karrocën MAKPAC. Përndryshe mund të ndodhë aksident ose dëmtim.

Pajisja mund të bartet lehtësisht kur është e montuar në karrocën MAKPAC.

Kur përdorni karrocën MAKPAC, montojeni pajisjen me karrocën MAKPAC siç tregohet në figura.

► Fig.19: 1. Karroca MAKPAC 2. Shuli i montimit

VINI RE: Fiksojeni ndaluesin kur nuk e lëvizni karrocën MAKPAC.

► Fig.20: 1. Ndaluesi

▲KUJDES: Kur e mbani me karrocë MAKPAC pajisjen e montuar te MAKPAC, vendoseni pajisjen poshtë. Përndryshe, çekuilibrohet dhe mund të shkaktojë aksident.

► Fig.21: 1. MAKPAC

Karroca e dorës MAKPAC

Aksesor opsional

▲KUJDES: Kini kujdes kur lëvizni mbi shkallë dhe lëvizni qetë. Përndryshe mund të shkaktohet dëmtim ose lëndim për shkak të rënies.

▲KUJDES: Mos qëndroni në pjesën e sipërme të pajisjes dhe mos vendosni sende të tjera përveç MAKPAC. Përndryshe mund të shkaktohet rënie, aksident ose dëmtim.

Pajisja mund të bartet lehtësisht kur është e montuar në karrocën e dorës MAKPAC.

Montojeni pajisjen saktë në karrocën e dorës MAKPAC siç tregohet në figura.

Lexoni manualin e udhëzimeve që vjen me karrocën e dorës MAKPAC për t'u siguruar si ta lidhni pajisjen në karrocën e dorës MAKPAC.

▲KUJDES: Kur e instaloni pajisjen në karrocën e dorës MAKPAC, instalojeni pajisjen me logon Makita të kthyer nga gomat e karrocës së dorës MAKPAC, siç tregohet në figurë. Përndryshe, çekullibrohet dhe mund të shkaktojë aksident.

► Fig.22: 1. Karroca e dorës MAKPAC

▲KUJDES: Kur e mbani pajisjen të montuar me MAKPAC nga karroca e dorës MAKPAC, vendoseni pajisjen poshtë. Përndryshe, çekullibrohet dhe mund të shkaktojë aksident.

► Fig.23: 1. MAKPAC

Zëvendësimi i vasketës

Vasketat e BCC01 dhe të BCC02 mund të ndryshohen. Pyesni qendrën lokale të shërbimit Makita nëse dëshironi të ndryshoni vasketën.

► Fig.24: 1. Vasketa e BCC01 2. Vasketa e BCC02

AKSESORË OPSIONALË

▲KUJDES: Këta aksesorë ose shtojca rekomandohen për përdorim me veglën Makita të përcaktuar në këtë manual. Përdorimi i aksesorëve apo shtojcave të tjera ndryshe nga këto mund të përbëjë rrezik lëndimi. Aksesorët ose shtojcat përdorini vetëm për qëllimin e tyre të përcaktuar.

Nëse keni nevojë për më shumë të dhëna në lidhje me aksesorët, pyesni qendrën vendore të shërbimit të Makita-s.

- MAKPAC
- Karroca MAKPAC
- Karroca e dorës MAKPAC









SHËNIM: Disa artikuj të listës mund të përfshihen në paketën e veglës si aksesorë standardë. Ato mund të ndryshojnë nga njëri shtet në tjetrin.

ПРЕДУПРЕЖДЕНИЕ

Този уред може да се използва от деца на възраст от 8 или повече години и от хора с намалени физически, сетивни или умствени възможности, или без опит и знания, ако те са под надзор или са били обучени относно безопасното използване на уреда и разбират възможните опасности. Децата не трябва да си играят с уреда. Почистването и техническото обслужване от потребителя не трябва да се извършват от деца без надзор.

СИМВОЛИ

По-долу са описани символите, които може да се използват за тази машина. Задължително е да се запознаете с техните значения, преди да пристъпите към работа.

	Само за употреба на закрито.
	Прочетете ръководството за експлоатация.
	ДВОЙНА ИЗОЛАЦИЯ
	Не свързвайте батерията на късо.
	Не излагайте батерията на вода или дъжд.
	Не унищожавайте батерията с огън.
 Li-ion	Винаги рециклирайте батериите.
	Не стъпвайте върху уреда.



Само за страни от ЕС

Поради наличието на опасни компоненти в оборудването отпадъците от електрическо и електронно оборудване, акумулатори и батерии може да имат отрицателно въздействие върху околната среда и човешкото здраве.

Не изхвърляйте електрически и електронни уреди или батерии с битовите отпадъци!

Съгласно Европейската директива за отпадъците от електрическо и електронно оборудване и акумулатори и батерии и отпадъци от акумулатори и батерии и нейното адаптиране към националното законодателство, отпадъците от електрическо и електронно оборудване, батерии и акумулатори трябва да се събират отделно и да се доставят до отделен събирателен пункт за отпадъци, функциониращ съгласно наредбите за опазване на околната среда.

Това е указано чрез символ на зачертана с кръст кофа на колелца, поставен върху оборудването.

► Фиг.1

► Фиг.2



Зареждане (0–100 %).



Зареждането е приключило.



Дефектна батерия.



Ефективна процедура за зареждане.



Ефективна процедура за зареждане.

ВНИМАНИЕ

- ЗАПАЗЕТЕ НАСТОЯЩИТЕ ИНСТРУКЦИИ** – Това ръководство съдържа важни инструкции за безопасност и работа за куфара за зареждане на акумулаторни батерии.
- Преди да използвате куфара за зареждане на акумулаторни батерии, прочетете всички инструкции и предупредителни маркировки върху (1) куфара за зареждане на акумулаторни батерии, (2) зарядното устройство, (3) батерията и (4) използващия батерията продукт.
- ВНИМАНИЕ** – За да намалите риска от нараняване, използвайте само акумулаторни батерии на Makita. Други типове батерии може да се пръснат, което може да доведе до нараняване и повреда.
- Батерии за еднократна употреба не могат да се зареждат с този куфар за зареждане на акумулаторни батерии.
- Използвайте електрозахранване с напрежение, посочено на фабричната табелка на зарядното устройство.
- Не зареждайте акумулаторни батерии в близост до запалими течности или газове.
- Не излагайте зарядното устройство на дъжд, сняг или мокри условия.
- Не пренасяйте зарядното устройство, хванато за кабела, и не го дърпайте, за да го извадите от контакта.
- Изключете зарядното устройство от електрозахранването след приключване на зареждането или преди да предприемете поддръжка или почистване. Когато изключвате зарядното устройство, издърпвайте щепсела вместо кабела.
- Уверете се, че кабелът е така разположен, че няма да бъде настъпван, да причини спъване или по друг начин да бъде подложен на повреда или напрежение.
- Не включвайте зарядното устройство, ако кабелът или щепселът са повредени. Ако кабелът или щепселът са повредени, обърнете се към упълномощен сервизен център на Makita да го замени, за да се избегне възникването на опасност.

- Не използвайте и не разглобявайте зарядното устройство, ако е било ударено силно, изпуснато или повредено по друг начин; отнесете го на квалифициран сервизен техник. Неправилната употреба или повторното слобяване може да доведат до опасност от електрически удар или пожар.
- Не зареждайте акумулаторна батерия, когато стайната температура е ПОД 10°C (50°F) или НАД 40°C (104°F). Зареждането може да не започне при ниска температура.
- Не се опитвайте да използвате повишаващ трансформатор, електрогенератор или постояннотоков контакт.
- Не позволявайте вентилационните отвори на зарядното устройство да бъдат покривани или запушвани.
- Не включвайте и не изключвайте кабела и не поставяйте и изваждайте батерията с мокри ръце.
- Не използвайте бензин, бензол, разреждател, спирт и други подобни, за да почиствате зарядното устройство. Това може да причини обезцветяване, деформация или пукнатини.
- Не съхранявайте материали, съдържащи горими течности, газове или прах в уреда.
- Не използвайте този уред за каквато и да е цел, различна от зареждане или пренасяне.

Приложимо зарядно устройство

- DC4002

▲ ПРЕДУПРЕЖДЕНИЕ: Използвайте само посоченото по-горе зарядно устройство. Използването на други зарядни устройства може да причини нараняване и/или пожар.

Пренасяне на уреда

⚠ВНИМАНИЕ: Дръжте здраво дръжките с двете си ръце, когато пренасяте уреда. Падане на уреда води до счупването му и до телесни наранявания.

⚠ВНИМАНИЕ: За да предотвратите падане на уреда по време на пренасянето му, винаги поддържайте дръжките му сухи и чисти, за да избегнете изплъзването им от ръцете ви.

⚠ВНИМАНИЕ: Не пренасяйте уреда, когато зарядното устройство е свързано към уреда.

⚠ВНИМАНИЕ: Не пренасяйте уреда, ако капакът му не е заключен със заключващия фиксатор.

⚠ВНИМАНИЕ: Когато пренасяте уреда, акумулаторните батерии винаги трябва да са вкарани добре в него. Падане на акумулаторните батерии води до счупването им и до телесни наранявания.

⚠ВНИМАНИЕ: Не пренасяйте уреда с поставено в него предмет, различен от акумулаторни батерии и приложимото зарядно устройство.

⚠ВНИМАНИЕ: Използвайте количка МАКРАС (допълнителна принадлежност) или количка за теглене МАКРАС (допълнителна принадлежност), ако уредът е тежък. Уредът е твърде тежък за пренасяне на ръце, когато в него са поставени акумулаторните батерии. Небезопасното пренасяне води до инциденти или телесни наранявания.

⚠ВНИМАНИЕ: Затваряйте дръжките, когато не се използват.

Използвайте дръжките за пренасяне на уреда.

► **Фиг.3:** 1. Дръжка

За подробности относно използването на количка МАКРАС вижте раздела „Количка МАКРАС“.

За подробности относно използването на количка за теглене МАКРАС вижте раздела „Количка за теглене МАКРАС“.

Отваряне и затваряне на капака

⚠ВНИМАНИЕ: Когато затворите капака, заключете го здраво със заключващия фиксатор.

⚠ВНИМАНИЕ: Внимавайте да не защитепе пръстите си при отваряне и затваряне на капака.

⚠ВНИМАНИЕ: Не прилагайте сила за отваряне на капака, ако не сте отключили заключващия фиксатор. Това може да доведе до счупване на заключващия фиксатор.

⚠ВНИМАНИЕ: Не прилагайте сила към капака, когато е отворен. Това може да доведе до счупване на капака.

⚠ВНИМАНИЕ: Не отваряйте капака, ако върху него е поставено нещо или ако уредът е нестабилен. Това крие опасност от счупване и телесни наранявания.

Отваряне на капака

Освободете заключващия фиксатор, както е показано със стрелката, и отворете капака.

► **Фиг.4:** 1. Капак 2. Заключващ фиксатор

Затваряне на капака

Изпълнете процедурата за отваряне в обратен ред.

Зареждане

⚠ВНИМАНИЕ: Когато под уреда има прикрепено нещо, уверете се, че уредът е здраво закрепен преди зареждане на батериите.

Този уред може да зарежда едновременно четири акумулаторни батерии.

1. Отворете капачката и вкарайте конектора на зарядното устройство в уреда така, че да щракне. Включете щепсела на зарядното устройство в електрическия контакт. Светлинният индикатор за зареждане светва за около 10 секунди, след което угасва.

► **Фиг.5:** 1. Капачка 2. Конектор

► **Фиг.6:** 1. Светлинен индикатор за зареждане

2. Отворете капака на уреда и вкарайте акумулаторната батерия. Вкарайте я докрай, докато се заключи на мястото си с леко щракване. В случай че виждате червения индикатор, както е показано на фигурата, тя не е фиксирана напълно на мястото си. Светлинният индикатор за зареждане мига в синьо, когато зареждането започне, и светва в зелено, когато зареждането завърши.

3. След зареждане извадете акумулаторната батерия от уреда и изключете зарядното устройство.
За да извадите акумулаторната батерия, я плъзнете извън уреда, плъзгайки същевременно бутона в предната ѝ част.
- **Фиг.7:** 1. Червен индикатор 2. Бутон
3. Акумулаторна батерия

4. Изключете конектора на зарядното устройство от уреда, като същевременно натискате бутона за заключване, и след това затворете капачката.

► **Фиг.8:** 1. Бутон за заключване 2. Капачка
3. Конектор

ЗАБЕЛЕЖКА: Времето за зареждане варира според температурата (10°C (50°F)–40°C (104°F)) и състоянието на акумулаторната батерия, например, нова акумулаторна батерия или такава, която не е използвана продължително време.

ЗАБЕЛЕЖКА: Светлинният индикатор за зареждане не свети, когато не се зареждат акумулаторни батерии.

ЗАБЕЛЕЖКА: Ако съхранявате уреда със свързана акумулаторна батерия, уверете се, че тя е достатъчно заредена. В противен случай срокът на експлоатация на акумулаторната батерия може да се съкрати.

Спецификации на акумулаторните батерии				Време за зареждане (минути)			
Напрежение	Литиево-йонна акумулаторна батерия	Брой клетки	Капацитет (Ah)	BCC01		BCC02	
				Четири акумулаторни батерии едновременно	Всички батерии	Четири акумулаторни батерии едновременно	Всички батерии
40 V (макс.)	BL4020	10	2	75	150	75	225
	BL4025	10	2,5	90	180	90	270
	BL4040 / BL4040F	10	4	145	290	145	435
	BL4050F	20	5	175	350	– *	– *
	BL4080F	20	8	280	560	– *	– *

* BCC02 не се използва със следните акумулаторни батерии: : BL4050F / BL4080F

БЕЛЕЖКА: Куфарът за зареждане на акумулаторни батерии е предназначен за зареждане на акумулаторни батерии на Makita. Никога не го използвайте за други цели или за батерии на други производители.

ЗАБЕЛЕЖКА: Ако светлинният индикатор за зареждане не свети, зареждането може да не започне при следните условия:

- Акумулаторна батерия от току-що работил инструмент или акумулаторна батерия, която е била оставена за дълъг период на място, изложено на пряка слънчева светлина.
- Акумулаторна батерия, която е била оставена за дълъг период на място, изложено на студен въздух.
- Акумулаторна батерия, която изчаква зареждане. Ако на същия ред има батерия, която се зарежда, другата батерия не се зарежда.

ЗАБЕЛЕЖКА: Ако светлинният индикатор за зареждане започне да мига в червено, зареждане не е възможно. Изходите на уреда или на акумулаторната батерия може да са задръстени с прах или акумулаторната батерия може да е износена или повредена.

Ефективна процедура за зареждане

Този уред има четири реда за зареждане (от А до D) и всеки ред е независим. При поставени акумулаторни батерии във всеки ред уредът може да зарежда до четири акумулаторни батерии едновременно.

Ако поставите акумулаторните батерии в един и същ ред, те се зареждат по реда, в който са поставени независимо от тяхната позиция (I , II или III). За ефективно зареждане поставяйте акумулаторните батерии, както е показано със стрелката на фигурата.

BCC01

► Фиг.9

BCC02

► Фиг.10

ЗАБЕЛЕЖКА: Ако акумулаторните батерии са поставени, преди да бъде включено зарядното устройство, редът на зареждане във всеки ред винаги е I – II – III.

Демонтиране и монтиране на капака

⚠ВНИМАНИЕ: Поставете уреда върху хоризонтално стабилно и нехлъзгаво място, където да демонтирате или монтирате капака.

⚠ВНИМАНИЕ: Не използвайте демонтирания капак за друга цел, например като поставка или контейнер.

Капакът може да бъде демонтиран и монтиран.

Демонтиране на капака

1. Преместете блокиращите щифтове по посока на стрелката, както е показано на фигурата, докато се допрат до капака.
► **Фиг.11:** 1. Блокиращ щифт 2. Капак
2. Отворете капака напълно.
3. Свалете блокиращите щифтове един по един, като придържате капака с ръка.
4. Демонтирайте капака и върнете блокиращите щифтове в първоначалните им позиции.
► **Фиг.12:** 1. Капак 2. Блокиращ щифт

ЗАБЕЛЕЖКА: Когато блокиращият щифт не може да бъде раздвижен и е трудно да бъде свален, използвайте плоска отвертка, монета и др., за да свалите блокиращия щифт, както е показано на фигурата.

- **Фиг.13:** 1. Блокиращ щифт 2. Плоска отвертка

Монтиране на капака

1. Извадете блокиращите щифтове.
2. Поставете капака в напълно отворено положение, като го поддържате с ръка. След това поставете докрай блокиращите щифтове един по един.

ЗАБЕЛЕЖКА: При монтиране на блокиращия щифт той трябва да бъде вкаран добре и докато щракне.

Разполагане на уреда

⚠ВНИМАНИЕ: При поставяне на уреда се уверете, че кабелът за зарядното устройство не е притиснат от уреда или стената.

⚠ВНИМАНИЕ: Поставете уреда върху стабилна и нехлъзгава повърхност. Ако мястото на монтиране има препятствия, изпъкналости, наклон или хлъзгави повърхности, уредът може да падне и да причини телесни наранявания.

⚠ВНИМАНИЕ: Не оставяйте нищо върху уреда с изключение на МАКРАС към капака. В противен случай може да падне.

⚠ВНИМАНИЕ: При поставяне на уреда хоризонтално, не поставяйте уреда с пантата на капака, обърната надолу. Балансът може да се наруши и това може да причини повреда или телесни наранявания.

⚠ВНИМАНИЕ: При хоризонтално поставяне на няколко уреда не ги подреждайте един върху друг. Балансът може да се наруши и това може да причини телесни наранявания.

⚠ВНИМАНИЕ: Когато уредът е поставен хоризонтално и вкарвате акумулаторните батерии, трябва да придържате уреда с ръце. За да се предотврати падане на уреда при поставяне на акумулаторните батерии, закрепвайте дръжките с въжета.

⚠ВНИМАНИЕ: Не използвайте уреда като работен плот или стъпало. В противен случай може да настъпи повреда или телесно нараняване.

Когато уредът се поставя върху плот или рафт, съблюдавайте горното предупреждение и поставяйте уреда в посока, в която е лесно да бъде използван.

Вертикално разполагане

- **Фиг.14**

Хоризонтално разполагане

- **Фиг.15:** 1. Панта

ЗАБЕЛЕЖКА: Капакът винаги трябва да се демонтира, когато уредът е поставен хоризонтално.

Охлаждаща система

Това зарядно устройство е снабдено с вентилатор за охлаждане за загрялото зарядно устройство, за да се подобни ефективността на зареждане. Въздухът, който излиза по време на охлаждане, издава звук, който не означава проблем със зарядното устройство.

Светлинният индикатор на зарядното устройство мига в червено като предупреждение за необичайна температура на зарядното устройство в следните случаи.

- Проблем с охлаждащия вентилатор
- Зарядното устройство не е изстинало напълно, например поради натрупване на прах

Батериата може да бъде заредена дори ако светлинният индикатор на зарядното устройство мига в червено. Но в този случай времето за зареждане ще е по-дълго от обикновено. Проверете звука от охлаждащия вентилатор и вентилационните отвори на зарядното устройство. Вентилационните отвори може да бъдат задръстени с прах или да са блокирани от препятствия.

Винаги поддържайте чисти вентилационните отвори на зарядното устройство, за да може да се охлажда.

► **Фиг.16:** 1. Светлинен индикатор на зарядното устройство 2. Вентилационен отвор

ЗАБЕЛЕЖКА: Поставете зарядното устройство на място, където вентилационните отвори не се блокират от препятствия.

ЗАБЕЛЕЖКА: Ако светлинният индикатор на зарядното устройство не мига в червено, охлаждащата система работи нормално дори ако не се чува звук от вентилатора за охлаждане.

ЗАБЕЛЕЖКА: Ако светлинният индикатор на зарядното устройство мига в червено, макар вентилационните отвори на зарядното устройство да са чисти, се обърнете към местния сервизен център на Makita за ремонт на уреда.

Отвор за катинар

Уредът има отвор за катинар. Заклучването на уреда с катинар, предлаган в търговската мрежа, помага за защита срещу кражби.

► **Фиг.17:** 1. Отвор за катинар

Монтиране на МАКРАС

Допълнителна принадлежност

⚠ВНИМАНИЕ: Уверете се, че уредът е здраво закрепен към МАКРАС с четири монтажни фиксатора. В противен случай той може да падне и да причини нараняване.

⚠ВНИМАНИЕ: Когато отключвате монтажния фиксатор, поставете стабилно пръста си върху него. В противен случай пръстът ви може неочаквано да се изплъзне от монтажния фиксатор и да получите нараняване.

Уредът може да бъде прикрепен към горната или долната част на МАКРАС, както е показано на фигурата.

► **Фиг.18:** 1. МАКРАС

Количка МАКРАС

Допълнителна принадлежност

⚠ВНИМАНИЕ: Уверете се, че уредът е надеждно закрепен към количката МАКРАС. Уредът може да се отдели от количката МАКРАС и да настъпи инцидент при падането му.

⚠ВНИМАНИЕ: Ако има стъпала, придвижвайте количката МАКРАС внимателно и бавно. В противен случай може да падне и да причини повреда или телесно нараняване.

⚠ВНИМАНИЕ: Не товарете повече от 100 кг върху количката МАКРАС. В противен случай може да настъпи злополука или повреда.

Уредът може лесно да бъде пренесен, когато е прикрепен към количката МАКРАС.

Когато използвате количка МАКРАС, закрепвайте уреда към количката МАКРАС, както е показано на фигурите.

► **Фиг.19:** 1. Количка МАКРАС 2. Монтажен фиксатор

БЕЛЕЖКА: Заклучвайте стопера, когато количката МАКРАС не се движи.

► **Фиг.20:** 1. Стопер

⚠ВНИМАНИЕ: Когато уредът се пренася, прикрепен към МАКРАС, с количката МАКРАС, поставяйте уреда върху долната му страна. В противен случай балансът може да се наруши и да причини злополука.

► **Фиг.21:** 1. МАКРАС

Количка за теглене МАКРАС

Допълнителна принадлежност

⚠ВНИМАНИЕ: Бъдете внимателни, когато се придвижвате по стълби, и се движете бавно. В противен случай може да настъпи повреда или телесно нараняване поради падне.

⚠ВНИМАНИЕ: Не стойте върху горната страна на уреда и не поставяйте предмети, различни от МАКРАС. В противен случай това може да причини падане, злополука или повреда.

Уредът може лесно да бъде пренесен, когато е прикрепен към количка за теглене МАКРАС. Прикрепвайте уреда правилно към количката за теглене МАКРАС, както е показано на фигурите. Прочетете ръководството за експлоатация, приложено към количката за теглене МАКРАС, за информация относно начина на закрепване на уреда към количката за теглене МАКРАС.

⚠ВНИМАНИЕ: Монтирайте уреда върху количката за теглене МАКРАС така, че логото на Makita да е обърнато противоположно на гумите на количката за теглене МАКРАС, както е показано на фигурата. В противен случай балансът може да се наруши и да причини злополука.

► Фиг.22: 1. Количка за теглене МАКРАС

⚠ВНИМАНИЕ: Когато уредът се пренася, прикрепен към МАКРАС, с количката за теглене МАКРАС, поставяйте уреда върху долната му страна. В противен случай балансът може да се наруши и да причини злополука.

► Фиг.23: 1. МАКРАС

Смяна на подложката

Подложката на ВСС01 и ВСС02 може да бъде сменена. Обърнете се към местния сервизен център на Makita, ако искате да смените подложката.

► Фиг.24: 1. Подложка на ВСС01 2. Подложка на ВСС02

ДОПЪЛНИТЕЛНИ АКСЕСОАРИ

⚠ВНИМАНИЕ: Препоръчва се използването на тези аксесоари или крайници с вашия инструмент Makita, описан в настоящото ръководство. Използването на други аксесоари или крайници може да доведе до опасност от телесни повреди. Използвайте съответния аксесоар или крайник само по предназначение.

Ако имате нужда от помощ за повече подробности относно тези аксесоари, се обърнете към местния сервизен център на Makita.

- МАКРАС
- Количка МАКРАС
- Количка за теглене МАКРАС









ЗАБЕЛЕЖКА: Някои артикули от списъка може да са включени в комплекта на инструмента, като стандартни аксесоари. Те може да са различни в различните държави.

UPOZORENJE

Ovaj uređaj mogu koristiti djeca u dobi od 8 i više godina i osobe sa smanjenim fizičkim, osjetilnim ili mentalnim sposobnostima ili s nedovoljnim iskustvom i znanjem ako su pod nadzorom ili dobivaju upute za rukovanje bitne za uporabu uređaja na siguran način i razumiju opasnosti koje s time dolaze. Djeci je zabranjeno igranje uređajem. Djeci je zabranjeno čistiti i provoditi korisničko održavanje bez nadzora.

Simboli

U nastavku su prikazani simboli koji se upotrebljavaju za opremu. Prije korištenja provjerite jeste li razumjeli njihovo značenje.

	Samo za upotrebu u zatvorenom prostoru.
	Pročitajte priručnik s uputama.
	DVOSTRUKA IZOLACIJA
	Nemojte kratko spajati bateriju.
	Ne izlažite bateriju vodi ili kiši.
	Ne bacajte bateriju u vatru.
	Uvijek reciklirajte bateriju.
Li-ion	
	Nemojte stajati na uređaju.



Samo za države EU

Zbog prisutnosti opasnih komponenti u opremi, otpadna električna i elektronička oprema, akumulatori i baterije i mogu imati negativan učinak na okoliš i ljudsko zdravlje.

Nemojte odlagati električne i elektroničke uređaje ili baterije s ostalim kućanskim otpadom!

U skladu s Europskom direktivom o otpadnoj električnoj i elektroničkoj opremi, o akumulatorima i baterijama te o otpadnim akumulatorima i baterijama, i njenoj prilagodbi nacionalnim zakonima, otpadna električna oprema, baterije i akumulatori trebali bi se pohranjivati zasebno i isporučivati u odvojena sabirna mjesta za komunalni otpad, koja postupaju u skladu s uredbama o zaštiti okoliša.

To je naznačeno simbolom prekrizene kante za otpad na kotačima koja je postavljena na opremi.

► SI.1

► SI.2



Punjenje (0 – 100 %).



Punjenje dovršeno.



Neispravna baterija.



Učinkovit postupak punjenja.



OPREZ

1. **SPREMITE OVE UPUTE** – u ovom priručniku nalaze se važne sigurnosne upute i upute za rad kućišta za punjenje baterije.
2. Prije upotrebe kućišta za punjenje baterije pročitajte sve upute i oznake upozorenja na (1) kućištu za punjenje baterije, (2) punjaču, (3) bateriji i (4) proizvodu koji upotrebljava bateriju.
3. **OPREZ** – da biste umanjili opasnost od ozljede, puniti samo punjive baterije tvrtke Makita. Druge vrste baterija mogu eksplodirati i uzrokovati ozljede i štetu.
4. Nepunjive baterije ne mogu se puniti ovim kućištem za punjenje baterije.
5. Napon izvora napajanja mora odgovarati onom na nazivnoj pločici punjača.
6. Ne puniti baterijski uložak u prisutnosti zapaljivih tekućina ili plinova.
7. Ne izlažite punjač kiši, snijegu ili vlazi.
8. Nikad nemojte nositi punjač držeći ga za kabel i nemojte ga vući za kabel da biste ga isključili iz utičnice.
9. Nakon punjenja ili prije bilo kakvog održavanja ili čišćenja isključite punjač iz izvora napajanja. Pri odspajanju punjača povucite držeći ga za utikač, a ne kabel.
10. Provjerite nalazi li se kabel na mjestu na kojem se po njemu neće gaziti, o njega spoticati te na kojem neće biti izložen oštećenjima ili naprezanjima.
11. Ne upotrebljavajte punjač ako je kabel ili utikač oštećen. Ako je kabel ili utikač oštećen, zatražite od ovlaštenog servisa tvrtke Makita da ga zamijeni kako bi se izbjegla opasnost.
12. Ne rukujte punjačem i ne rastavljajte ga ako je jako udaren, ako je pao ili je na bilo koji drugi način oštećen. Odnosite ga ovlaštenom serviseru. Zbog neispravne uporabe ili rastavljanja može doći do električnog udara ili požara.
13. Ne puniti baterijski uložak kad je sobna temperatura NIŽA OD 10°C (50°F) ili VIŠA OD 40°C (104°F). Na niskoj temperaturi punjenje možda neće započeti.
14. Nemojte pokušavati upotrebljavati transformator za povećanje ulaznog napona, motorni generator ili istosmjernu utičnicu.
15. Pripazite da nikakvi predmeti ne prekrivaju ili začepljuju ventilacijske otvore punjača.
16. Nemojte uključivati ili isključivati kabel ni umetati ili uklanjati bateriju mokrim rukama.
17. Nikada nemojte upotrebljavati benzin, gorivo, razrjeđivač, alkohol ili slična sredstva za čišćenje punjača. Kao rezultat toga može se izgubiti boja, pojaviti deformacija ili pukotine.

18. Nemojte skladištiti materijale koji sadrže zapaljive tekućine, plinove ili prašinu u uređaju.
19. Nemojte upotrebljavati uređaj ni za koju drugu namjenu, osim punjenja ili prenošenja.

Odgovarajući punjač

• DC4002

▲ UPOZORENJE: Upotrebljavajte isključivo gore navedene punjače. Upotreba bilo koje druge vrste punjača može prouzročiti ozljede i/ili požar.

Prenošenje uređaja

▲ OPREZ: Dok prenosite uređaj, ručke čvrsto držite objema rukama. Pad uređaja uzrokuje pucanje i tjelesnu ozljedu.

▲ OPREZ: Kako biste spriječili pad uređaja prilikom prenošenja, držite ručke suhima i čistima da vam ne bi iskliznuo iz ruku.

▲ OPREZ: Uređaj nemojte prenositi kad je punjač spojen na uređaj.

▲ OPREZ: Uređaj nemojte prenositi ako poklopac nije blokiran zasunom.

▲ OPREZ: Pri prenošenju uređaja pazite da čvrsto umetnete baterijske uloške. Ispadanje baterijskih uložaka uzrokuje pucanje i tjelesnu ozljedu.

▲ OPREZ: Uređaj prenosite samo s baterijskim ulošcima i odgovarajućim punjačem u njemu.

▲ OPREZ: Upotrijebite kolica MAKPAC (dodatni pribor) ili kola MAKPAC (dodatni pribor) ako je uređaj težak. Uređaj je pretežak za prenošenje kad su umetnuti baterijski ulošci. Neispravno prenošenje uzrokuje nesreće ili tjelesnu ozljedu.

▲ OPREZ: Blokirajte ručke kad ih ne upotrebljavate.

Upotrebljavajte ručke prilikom prenošenja uređaja.

► **SI.3:** 1. Ručka

Pojedinosti o upotrebi kolica MAKPAC potražite u odjeljku „Kolica MAKPAC“.

Pojedinosti o upotrebi kola MAKPAC potražite u odjeljku „Kola MAKPAC“.

Otvaranje i zatvaranje poklopca

⚠OPREZ: Kad zatvarate poklopac, čvrsto ga blokirajte zasunom.

⚠OPREZ: Pazite da ne priključite prste kada otvarate i zatvarate poklopac.

⚠OPREZ: Nemojte silom otvarati poklopac bez uklanjanja zasuna. U tom slučaju može doći do pucanja zasuna.

⚠OPREZ: Kad je poklopac otvoren, nemojte primjenjivati silu na njega. U tom slučaju može doći do pucanja poklopca.

⚠OPREZ: Nemojte otvarati poklopac ako se nešto nalazi na poklopcu ili ako je uređaj nestabilan. U tom slučaju može doći do pucanja i tjelesne ozljede.

Otvaranje poklopca

Otpustite zasun kako je prikazano na strelici i otvorite poklopac.

► **SI.4:** 1. Poklopac 2. Zasun

Zatvaranje poklopca

Slijedite postupak za otvaranje obrnutim redoslijedom.

Punjenje

⚠OPREZ: Kad je nešto pričvršćeno ispod uređaja, pazite da je uređaj čvrsto pričvršćen prije punjenja baterije.

Ovaj uređaj može istodobno puniti četiri baterijska uloška.

- Otvorite kapicu i umetnite priključak punjača u uređaj tako da sjedne na mjesto. Umetnite utikač punjača u utičnicu.
Žaruljica indikatora punjenja svijetli otprilike 10 sekundi, a onda se isključuje.
► **SI.5:** 1. Kapica 2. Priključak
► **SI.6:** 1. Žaruljica indikatora punjenja
- Otvorite poklopac uređaja i umetnite baterijski uložak. Umetnite ga skroz do kraja tako da sjedne na svoje mjesto uz mali klik. Ako možete vidjeti crvenu oznaku kao što je prikazano na slici, nije do kraja sjeo na svoje mjesto.
Žaruljica indikatora punjenja treperi plavo kad punjenje počne, a kad je punjenje završeno, svijetli zeleno.
- Nakon punjenja izvadite baterijski uložak iz uređaja i iskopčajte punjač.
Baterijski uložak uklonite tako da ga klizno pomaknete iz uređaja dok klizno pomičete gumb na prednjoj strani uloška.
► **SI.7:** 1. Crvena oznaka 2. Gumb 3. Baterija
- Uklonite priključak punjača iz uređaja dok pritisćete gumb za blokadu, a zatim zatvorite kapicu.
► **SI.8:** 1. Gumb za blokadu 2. Kapica 3. Priključak

NAPOMENA: Vrijeme punjenja ovisi o temperaturi (10 °C (50 °F) – 40 °C (104 °F)) i stanju baterijskog uloška, npr. je li baterijski uložak nov ili možda dulje vrijeme nije korišten.

NAPOMENA: Žaruljica indikatora punjenja isključena je kad se ne pune baterijski ulošci.

NAPOMENA: Ako baterijski uložak spojite na uređaj i pohranite ga, provjerite je li baterijski uložak dovoljno napunjen. U suprotnom bi se vijek trajanja baterijskog uloška mogao skratiti.

Specifikacije baterije				Vrijeme punjenja (u minutama)			
Napon	Litij-ionski baterijski uložak	Broj ćelija	Kapacitet (Ah)	BCC01		BCC02	
				Istovremeno četiri baterijska uloška	Sve baterije	Istovremeno četiri baterijska uloška	Sve baterije
40 V (maks.)	BL4020	10	2	75	150	75	225
	BL4025	10	2,5	90	180	90	270
	BL4040 / BL4040F	10	4	145	290	145	435
	BL4050F	20	5	175	350	– *	– *
	BL4080F	20	8	280	560	– *	– *

* BCC02 se ne primjenjuje na sljedeće baterijske uloške.: BL4050F / BL4080F

NAPOMENA: kućište za punjenje baterije namijenjeno je punjenju baterijskog uloška tvrtke Makita. Nikako ga nemojte upotrebljavati u druge svrhe ili za punjenje baterija drugih proizvođača.

NAPOMENA: Ako je žaruljica indikatora punjenja isključena, punjenje možda neće započeti zbog stanja kao u nastavku:

- Baterijski uložak iz alata koji je upravo korišten ili baterijski uložak koji je dulje vrijeme ostavljen na mjestu izloženom izravnom sunčevom svjetlu.
- Baterijski uložak koji je dulje vrijeme ostavljen na mjestu izloženom hladnom zraku.
- Baterijski uložak koji čeka na punjenje. Ako se u istom redu puni baterija, druga se baterija neće puniti.

NAPOMENA: Ako žaruljica indikatora punjenja počne treperiti crveno, punjenje nije moguće. Terminali na uređaju ili baterijskom ulošku prekriveni su prašinom ili je baterijski uložak istrošen ili oštećen.

Učinkovit postupak punjenja

Ovaj uređaj ima četiri reda za punjenje (A do D) i svaki je red neovisan. Kad umetnete baterijske uloške u svaki red, uređaj može istovremeno puniti najviše četiri baterijska uloška.

Ako umetnete baterijske uloške u isti red, baterijski se ulošci pune redoslijedom kojim su umetnuti, bez obzira na njihov položaj (I , II ili III).

Za učinkovito punjenje umetnite baterijske uloške kako je prikazano strelicom na slici.

BCC01

► **SI.9**

BCC02

► **SI.10**

NAPOMENA: Ako su baterijski ulošci umetnuti prije priključivanja punjača, redoslijed punjenja uvijek je I – II – III u svakom redu.

Skidanje i postavljanje poklopca

⚠OPREZ: Pri skidanju ili postavljanju poklopca postavite uređaj na vodoravno, stabilno i neklizajuće mjesto.

⚠OPREZ: Skinuti poklopac nemojte upotrebljavati ni u koju drugu svrhu, na primjer kao stalak ili spremnik.

Poklopac se može skinuti i postaviti.

Skidanje poklopca

1. Zatike za blokadu pomičite u smjeru strelice kako je prikazano na slici dok ne dotaknu poklopac.

► **SI.11:** 1. Zatik za blokadu 2. Poklopac

2. Otvorite poklopac do kraja.

3. Uklonite zatike za blokadu jedan po jedan držeći poklopac jednom rukom.

4. Skinite poklopac i vratite zatike za blokadu u njihov početni položaj.

► **SI.12:** 1. Poklopac 2. Zatik za blokadu

NAPOMENA: Kad se zatik za blokadu ne može pomaknuti ili ga je teško ukloniti, upotrijebite plosnati odvijač, novčić itd. kako biste uklonili zatik za blokadu kako je prikazano na slici.

► **SI.13:** 1. Zatik za blokadu 2. Plosnati odvijač

Postavljanje poklopca

1. Uklonite zatike za blokadu.

2. Postavite poklopac u potpuno otvoren položaj dok rukom pridržavate poklopac. Zatim do kraja postavite zatike za blokadu jedan po jedan.

NAPOMENA: Pri postavljanju zatika za blokadu pazite da zatik čvrsto umećete dok zatik za blokadu ne sjedne na mjesto.

Postavljanje uređaja

⚠OPREZ: Pri postavljanju uređaja pazite da uređaj ili zid nije priklještió kabel punjača.

⚠OPREZ: Uređaj postavite na stabilnu i neklizajuću površinu. Ako na mjestu postavljanja postoje prepreke, izbočine, nagib ili su površine skliske, uređaj može pasti i uzrokovati tjelesnu ozljedu.

⚠OPREZ: Nemojte ništa ostaviti na uređaju osim MAKPAC-a na poklopcu. U protivnom bi uređaj mogao pasti.

⚠OPREZ: Kad uređaj postavljate vodoravno, nemojte ga postaviti tako da je šarka poklopca pokrenuta prema dolje. Postaje nestabilan, što može izazvati oštećenje ili tjelesnu ozljedu.

⚠OPREZ: Kad više uređaja postavljate vodoravno, nemojte ih postaviti jedan na vrh drugog. Postaju nestabilni, što može izazvati tjelesnu ozljedu.

⚠OPREZ: Kad se uređaj postavlja vodoravno i umeću se baterijski ulošci, držite uređaj rukama. Kako biste spriječili pad uređaja prilikom umetanja baterijskih uložaka, osigurajte ručke užećetom.

⚠OPREZ: Nemojte upotrebljavati ovaj uređaj kao radni stol ili stolac za penjanje. U tom slučaju može doći do oštećenja ili tjelesne ozljede.

Kad uređaj postavljate na radni stol ili policu, slijedite prethodno navedene upute i postavite uređaj u smjeru u kojem se jednostavno upotrebljava.

Okomito postavljanje

► **SI.14**

Vodoravno postavljanje

► SI.15: 1. Šarka

NAPOMENA: Prilikom postavljanja uređaja vodoravno pazite da uklonite poklopac.

Sustav hlađenja

Ovaj je punjač opremljen ventilatorom radi poboljšanja punjenja zagrijanog punjača. Tijekom hlađenja čuje se zvuk zraka, što znači da nema problema s punjačem.

Žaruljica punjača treperi crveno kao upozorenje na neobičnu temperaturu punjača u sljedećim slučajevima.

- Problem s ventilatorom za hlađenje
- Nedovoljno hlađenje punjača, npr. jer je začepljen prašinom

Baterija se može puniti čak i ako žaruljica punjača treperi crveno. No vrijeme punjenja u tom slučaju može biti dulje nego obično. Provjerite zvuk ventilatora i ventilacijski otvor punjača. Ventilacijski otvor možda je začepljen prašinom ili je blokiran preprekama.

Uvijek održavajte ventilacijski otvor punjača čistim radi hlađenja.

► SI.16: 1. Žaruljica punjača 2. Ventilacijski otvor

NAPOMENA: Postavite punjač na mjesto gdje ventilacijski otvori nisu blokirani preprekama.

NAPOMENA: Ako žaruljica punjača ne treperi crveno, sustav hlađenja radi normalno, čak i ako se ne čuje zvuk ventilatora.

NAPOMENA: Ako žaruljica punjača treperi crveno iako su ventilacijski otvori punjača čisti, odnesite uređaj na servis u lokalni servisni centar tvrtke Makita.

Rupa za lokot

Uređaj ima rupu za lokot. Zaključavanje uređaja komercijalnim lokotom pomaže pri sprečavanju krađe.

► SI.17: 1. Rupa za lokot

Ugradnja MAKPAC-a

Dodatni pribor

▲OPREZ: Pobrinite se da uređaj bude čvrsto pričvršćen na MAKPAC četirima montažnim zasunima. U protivnom može pasti i uzrokovati ozljede.

▲OPREZ: Čvrsto postavite svoj prst na montažni zasun kad otključavate montažni zasun. U suprotnom vaš prst može neočekivano skliznuti s montažnog zasuna i uzrokovati ozljedu.

Uređaj se može pričvrstiti na vrh ili dno MAKPAC-a kao što je prikazano na slici.

► SI.18: 1. MAKPAC

Kolica MAKPAC

Dodatni pribor

▲OPREZ: Provjerite je li uređaj čvrsto pričvršćen na kolica MAKPAC. Uređaj može pasti s kolica MAKPAC i može doći do nezgode pri padu.

▲OPREZ: Ako postoje stepenice, pomičite kolica MAKPAC oprezno i tiho. U protivnom pad može uzrokovati oštećenja ili ozljede.

▲OPREZ: Nemojte utovarivati više od 100 kg na kolica MAKPAC. U protivnom može doći do nesreće ili oštećenja.

Uređaj se može jednostavno prenositi kad je pričvršćen na kolica MAKPAC.

Pri upotrebi kolica MAKPAC pričvrstite uređaj na kolica MAKPAC kao što je prikazano na slici.

► SI.19: 1. Kolica MAKPAC 2. Montažni zasun

NAPOMENA: Blokirajte zapor kad se kolica MAKPAC ne pomiču.

► SI.20: 1. Zapor

▲OPREZ: Kad prenosite uređaj pričvršćen na MAKPAC kolicima MAKPAC, postavite uređaj na dno. U protivnom može postati nestabilan i uzrokovati nesreću.

► SI.21: 1. MAKPAC

Kola MAKPAC

Dodatni pribor

▲OPREZ: Budite oprezni i tihi kad se krećete stepenicama. U protivnom pad može uzrokovati oštećenja ili ozljede.

▲OPREZ: Nemojte stajati na vrhu uređaja i ne postavljajte nikakve predmete na njega, osim MAKPAC-a. U protivnom bi moglo doći do pada, nesreće ili oštećenja.

Uređaj se može jednostavno prenositi kad je pričvršćen na kola MAKPAC.

Ispravno pričvrstite uređaj na kola MAKPAC kao što je prikazano na slikama.

Pročitajte priručnik isporučen s kolima MAKPAC kako biste znali kako pričvrstiti uređaj na kola MAKPAC.

▲OPREZ: Kad uređaj postavljate na kola MAKPAC, postavite ga tako da je logotip tvrtke Makita okrenut od guma kola MAKPAC kako je prikazano na slici. U protivnom može postati nestabilan i uzrokovati nesreću.

► SI.22: 1. Kola MAKPAC

▲OPREZ: Kad prenosite uređaj pričvršćen na MAKPAC kolima MAKPAC, postavite uređaj na dno. U protivnom može postati nestabilan i uzrokovati nesreću.

► SI.23: 1. MAKPAC

Zamjena posude

Posude BCC01 i BCC02 mogu se zamijeniti. Obratite se lokalnom servisnom centru tvrtke Makita ako želite zamijeniti posudu.

► **SI.24:** 1. Posuda BCC01 2. Posuda BCC02

DODATNI PRIBOR

⚠ OPREZ: Ovaj dodatni pribor ili priključci preporučuju se samo za upotrebu s alatom Makita navedenim u ovom priručniku. Upotreba bilo kojeg drugog dodatnog pribora ili priključaka može prouzročiti ozljede. Upotrebite dodatni pribor ili priključak samo za njegovu navedenu svrhu.

Ako vam je potrebna pomoć za više detalja u pogledu ovih dodatnih pribora, obratite se najbližem Makita servisnom centru.

- MAKPAC
- Kolica MAKPAC
- Kola MAKPAC









NAPOMENA: Neke stavke iz popisa se mogu isporučiti zajedno sa strojem kao standardni dodatni pribori. Oni mogu biti različiti ovisno o zemlji.

ПРЕДУПРЕДУВАЊЕ

Овој уред може да се користи од страна на деца на возраст од 8 години или постари, и лица со намалени физички, сетилни или ментални капацитети, или без доволно искуство и познавање ако се под надзор или им се даваат упатства за користење на уредот на безбеден начин и ги разбираат вклучените ризици. Децата не смеат да си играат со уредот. Чистењето и одржувањето од корисникот не смеат да се вршат од страна на деца без надзор.

Симболи

Долунаведените ги прикажуваат симболите што може да се користат кај опремата. Пред употребата, проверете дали ги разбирате нивното значење.

	Само за употреба во затворен простор.
	Прочитајте го упатството за користење.
	ДВОЈНА ИЗОЛАЦИЈА
	Не пресојувајте ја батеријата.
	Не изложувајте ја батеријата на вода или дожд.
	Не уништувајте ја батеријата во оган.
	Секогаш рециклирајте ја батеријата.
	
	Не газете врз уредот.



Само за земјите на ЕУ
Поради присуство на опасни компоненти во опремата, отпадната електрична и електронска опрема, акумулаторите и батериите може да влијаат негативно врз животната средина и човековото здравје.

Не фрлајте ги електричните и електронските апарати или батериите во домашниот отпад!

Во согласност со Европската директива за фрлање електрична и електронска опрема, акумулатори, батерии и отпадни акумулатори и батерии, како и нивната адаптација во државниот закон, отпадната електрична опрема, батериите и акумулаторите треба да се чуваат одделно и да се достават на посебно место за собирање општински отпад, во согласност со прописите за заштита на животната средина.

Ова е означено со симболот на пречкртана корпа за отпадоци ставен на опремата.

► Сл.1

► Сл.2



Полнење (0 - 100 %).



Полнењето заврши.



Дефектна батерија.



Ефикасна постапка за полнење.



Ефикасна постапка за полнење.

ВНИМАНИЕ

1. **ЧУВАЈТЕ ГИ ОВИЕ УПАТСТВА** – Овој прирачник содржи важни упатства за безбедноста и работата за кутијата за полнење батери.
2. Пред користење на кутијата за полнење батери, прочитајте ги сите упатства и ознаки за претпазливост на (1) кутијата за полнење батери, (2) полначот (3) батеријата и (4) производот што ја користи батеријата.
3. **ВНИМАНИЕ** – За да се намали ризикот од повреда, полнете само батери што се полнат од марката Makita. Другите типови батери може да пукнат предизвикувајќи телесна повреда или штета.
4. Батериите што не се полнат не може да се полнат со оваа кутија за полнење батери.
5. Користете извор на енергија со напонот што е назначен на плочката со спецификации на полначот.
6. Не користете ја касетата за батеријата во присуство на запаливи течности или гасови.
7. Не изложувајте го полначот на дожд, снег или влажни услови.
8. Никогаш не носете го полначот држејќи го за кабелот и не влечете го за да го откачите од приклучокот.
9. По полнењето или пред одржување или чистење на полначот, исклучете го изворот на енергија. При исклучување на полначот, влечете за приклучокот, а не за кабелот.
10. Проверете дали кабелот се наоѓа на место каде што нема да се нагазува, прескокнува или на друг начин да биде подложен на оштетување или нагмечување.
11. Не ракувајте со полначот ако е оштетен кабелот или приклучокот. Ако е оштетен кабелот или приклучокот, побарајте овластен сервисен центар на Makita да го замени за да избегнете несреќа.
12. Не користете го и не расклопувајте го полначот ако бил удрен силно, паднал или е оштетен на друг начин. Однесете го кај квалификуван сервисер. Неправилната употреба или повторното склопување може да резултира со електричен удар или пожар.
13. Не полнете ја касетата за батерија кога собната температура е ПОД 10 °C (50°F) или НАД 40 °C (104 °F). На ладна температура, полнењето може да не започне.

14. Не обидувајте се да користите трансформатор, моторен генератор или приклучок за еднонасочна струја.
15. Не дозволувајте ништо да ги покрие или да ги заглави отворите на полначот.
16. Не приклучувајте го и исклучувајте го кабелот и не вметнувајте ја и вадете ја батеријата со влажни раце.
17. Никогаш не користете бензин, разредувач, алкохол и слично за чистење на полначот. Тие средства ја вадат бојата и може да предизвикаат деформации или пукнатини.
18. Не чувајте материјали што содржат експлозивни течности, гасови или прашина во уредот.
19. Не користете го уредот за друга намена освен за полнење или носење.

Применлив полнач

- DC4002

⚠ ПРЕДУПРЕДУВАЊЕ: Користете го само полначот наведен погоре. Користењето какви било поинакви полначи може да создаде ризик од повреда и/или пожар.

Носење на уредот

⚠ ВНИМАНИЕ: Држете ги рачките цврсто со двете раце кога го носите уредот. Ако уредот падне, може да се скрши или да предизвика телесна повреда.

⚠ ВНИМАНИЕ: За да се спречи паѓање на уредот кога го носите, рачките секогаш треба да бидат суви и чисти за да не ви се лизнат од рацете.

⚠ ВНИМАНИЕ: Не носете го уредот кога полначот е поврзан со уредот.

⚠ ВНИМАНИЕ: Не носете го уредот ако неговиот капак не е заклучен со резето.

⚠ ВНИМАНИЕ: Задолжително добро ставете ги касетите за батери кога го носите уредот. Ако касетите за батери паднат, може да се скршат или да предизвикаат телесна повреда.

⚠ ВНИМАНИЕ: Не носете го уредот со ништо друго освен со касетата за батерија и соодветниот полнач внатре.

⚠ ВНИМАНИЕ: Користете количка МАКРАС (незадолжителен додаток) или рачна количка МАКРАС (незадолжителен додаток) ако уредот е тежок. Уредот е претежок за носење кога се ставени касети за батери. Небезбедното носење предизвикува незгоди или телесни повреди.

⚠ ВНИМАНИЕ: Склопете ги рачките кога не се користат.

Користете ги рачките кога го носите уредот.

► **Сл.3:** 1. Рачка

За подетални информации за користење количка МАКРАС, погледнете го делот „Колечка МАКРАС“. За подетални информации за користење рачна колечка МАКРАС, погледнете го делот „Рачна колечка МАКРАС“.

Отворање и затворање на капакот

▲ВНИМАНИЕ: Цврсто заклучете го капакот со резето кога го затворате капакот.

▲ВНИМАНИЕ: Внимавајте да не ги потфатите прстите кога го отворате и затворате капакот.

▲ВНИМАНИЕ: Не отворајте го капакот присилно без да го отстраните резето. Тоа може да предизвика кршење на резето.

▲ВНИМАНИЕ: Не применувајте сила на капакот кога капакот е отворен. Тоа може да предизвика кршење на капакот.

▲ВНИМАНИЕ: Не отворајте го капакот ако на капакот има нешто или ако уредот е нестабилен. Тоа може да предизвика кршење и телесна повреда.

Отворање на капакот

Ослободете го резето како што е прикажано со стрелката и отворете го капакот.

► **Сл.4:** 1. Капак 2. Резе

Затворање на капакот

Следете ја постапката за отворање по обратен редослед.

Полнење

▲ВНИМАНИЕ: Кога нешто е прицврстено под уредот, уверете се дека уредот е добро прицврстен пред да ја полните батеријата.

Со овој уред може да се полнат четири касети за батерии истовремено.

- Отворете го капачето и ставете го приклучокот од полначот во уредот додека не кликне. Ставете го приклучокот од полначот во штекерот.
Индикаторската ламбичка за полнење свети околу 10 секунди, па се исклучува.
► **Сл.5:** 1. Капаче 2. Приклучок
► **Сл.6:** 1. Индикаторска ламбичка за полнење
- Отворете го капакот од уредот и ставете ја касетата за батерија. Вметнете докрај додека не се блокира во место при што ќе се слушне звук. Ако можете да го видите црвениот индикатор како што е прикажано на сликата, не е целосно блокирана во место.
Индикаторската ламбичка за полнење трепка со сина боја кога полнењето започнува, а свети со зелена боја кога полнењето ќе заврши.
- По полнењето, отстранете ја касетата за батеријата од уредот и исклучете го полначот од напојување.
За да ја извадите касетата за батеријата, повлечете ја од уредот додека го лизгате копчето на предната страна на касетата.
► **Сл.7:** 1. Црвен индикатор 2. Копче 3. Касета за батерија
- Извадете го приклучокот на полначот од уредот додека го притискате копчето за заклучување, па затворете го капачето.
► **Сл.8:** 1. Копче за заклучување 2. Капаче 3. Приклучок

НАПОМЕНА: Времето на полнење се разликува во зависност од температурата (10 °C (50 °F) - 40 °C (104 °F)) и условите на касетата за батеријата, на пример, дали е нова или не се користела долг временски период.

НАПОМЕНА: Индикаторската ламбичка за полнење е исклучена кога не се полнат касети за батерии.

НАПОМЕНА: Ако ја поврзете касетата за батерија со уредот и го складирате, уверете се дека касетата за батерија е доволно наполнета. Во спротивно, работниот век на касетата за батерија може да се намали.

Спецификации на батеријата				Време на полнење (минути)			
				BCC01		BCC02	
Волтажа	Литиум-јонска касета за батерија	Број на ќелии	Капацитет (Ah)	Четири касети за батерии во исто време	Сите батерии	Четири касети за батерии во исто време	Сите батерии
40 V (макс.)	BL4020	10	2	75	150	75	225
	BL4025	10	2,5	90	180	90	270
	BL4040 / BL4040F	10	4	145	290	145	435
	BL4050F	20	5	175	350	- *	- *
	BL4080F	20	8	280	560	- *	- *

* BCC02 не е применлива за следниве касети за батерии. : BL4050F / BL4080F

ЗАБЕЛЕШКА: Кутијата за полнење батерии е за полнење касета за батерија од Makita. Никогаш не користете ја за други намени или за батерии од други производители.

НАПОМЕНА: Ако индикаторската ламбичка за полнење е исклучена, полнењето не може да започне поради состојбата прикажана подолу:

- Касета за батерија од тукушто ракуван алат или што била изложена на директна сончева светлина долго време.
- Касета за батерија што била изложена на ладен воздух долго време.
- Касета за батерија што чека да се наполни. Ако во истиот ред има батерија што се полни, другата батерија не се полни.

НАПОМЕНА: Ако индикаторската ламбичка за полнење почне да трепка со црвена боја, полнењето не е достапно. Терминалите на уредот или на касетата за батерија можеби се затнати со прашина или касетата за батерија можеби е изабена или оштетена.

Ефикасна постапка за полнење

Овој уред има четири редови за полнење (А до D) и секој ред е независен. Кога ги ставате касетите за батерии во секој ред, уредот може да полни најмногу четири касети за батерии во исто време.

Ако ги ставите касетите за батерии во истиот ред, касетите за батерии се полнат по редоследот според којшто се ставени, без оглед на нивната позиција (I , II или III).

За ефикасно полнење, ставете ги касетите за батерии како што е прикажано од стрелката на сликата.

VCC01

► Сл.9

VCC02

► Сл.10

НАПОМЕНА: Ако касетите за батерии се стават пред да се вклучи полначот во извор на напојување, редоследот на полнење секогаш е I - II - III во секој ред.

Отстранување и монтирање на капакот

▲ВНИМАНИЕ: Ставете го уредот на хоризонтално, стабилно и незлигаво место кога го отстранувате или го монтирате капакот.

▲ВНИМАНИЕ: Не користете го отстранетиот капак за друга намена, на пример, како полица или кутија.

Капакот може да се отстрани и да се монтира.

Отстранување на капакот

1. Поместете ги иглите за блокирање во насоката на стрелката како што е прикажано на сликата додека не го допрат капакот.

► Сл.11: 1. Игла за блокирање 2. Капак

2. Отворете го капакот целосно.

3. Отстранете ги иглите за блокирање една по една, додека го држите капакот со раката.
4. Отстранете го капакот и повторно ставете ги иглите за блокирање во првичните положби.

► Сл.12: 1. Капак 2. Игла за блокирање

НАПОМЕНА: Кога иглата за блокирање не може да се помести и тешко може да се отстрани, користете плоснат шрафцигер, монета и слично за да ја отстраните иглата за блокирање како што е покажано на сликата.

► Сл.13: 1. Игла за блокирање 2. Плоснат шрафцигер

Монтирање на капакот

1. Извадете ги иглите за блокирање.
2. Монтирајте го капакот во целосно отворена положба додека го држите капакот со раката. Потоа, монтирајте ги иглите за блокирање една по една до крај.

НАПОМЕНА: Кога ја монтирате иглата за блокирање, задолжително цврсто ставете ја иглата за блокирање додека иглата за блокирање не кликне.

Поставување на уредот

▲ВНИМАНИЕ: Кога го монтирате уредот, внимавајте кабелот од полначот да не се потфати со уредот и да не се приклешти до сидот.

▲ВНИМАНИЕ: Поставете го уредот на стабилна и нелизгава површина. Ако на локацијата за монтирање има пречки, испакнувања, накривеност или лизгави површини, уредот може да падне и да предизвика телесна повреда.

▲ВНИМАНИЕ: Не ставајте ништо на уредот освен МАКРАС на капакот. Во спротивно, може да дојде до несреќа заради паѓање.

▲ВНИМАНИЕ: Кога го ставате уредот хоризонтално, не ставајте го со резето од капакот свртено надолу. Рамнотежата се нарушува и може да предизвика оштетување или тешка повреда.

▲ВНИМАНИЕ: Кога ставате повеќе уреди хоризонтално, не ставајте ги еден врз друг. Рамнотежата се нарушува и може да предизвика телесна повреда.

▲ВНИМАНИЕ: Кога уредот е поставен хоризонтално и се ставаат касетите за батерии, придржувајте го уредот со рацете. За да се спречи паѓање на уредот кога ги ставате касетите за батерии, осигурете ги рачките со јажиња.

▲ВНИМАНИЕ: Не користете го уредот како работна маса или скаличка. Тоа може да предизвика оштетување или телесна повреда.

Кога го ставате уредот на маса или на полица, внимавајте на горенаведеното и ставете го уредот во насока што го олеснува неговото користење.

Вертикално поставување

► Сл.14

Хоризонтално поставување

► Сл.15: 1. Шарка

НАПОМЕНА: Задолжително отстранете го капакот кога го ставате уредот хоризонтално.

Систем за ладење

Овој полнач е опремен со вентилатор за ладење за загреан полнач за да се подобрат перформансите на полнењето. Во текот на ладењето се јавува звук од струењето на воздухот, што не значи дека има проблем со полначот.

Сијаличката на полначот трепка со црвена боја за да предупреди за невообичаени температури на полначот во следниве случаи.

- Проблем со вентилаторот за ладење
- Нецелосно ладење на полначот, на пример, кога е затнат од прашина

Батеријата може да се полни дури и ако сијаличката на полначот трепка со црвена боја. Но, времето за полнење во овој случај ќе биде подолго од вообичаеното. Проверете го звукот од вентилаторот за ладење и од отворот за вентилација на полначот. Отворот за вентилација може да е затнат од прашина или да е блокиран од пречки.

За ладење, секогаш одржувајте го чист отворот за вентилација на полначот.

► Сл.16: 1. Сијаличка на полначот 2. Отвор за вентилација

НАПОМЕНА: Ставете го полначот на локација каде што отворите за вентилација нема да бидат блокирани од пречки.

НАПОМЕНА: Ако сијаличката на полначот не трепка со црвена боја, системот за ладење работи нормално дури и ако нема звук од вентилаторот за ладење.

НАПОМЕНА: Ако сијаличката на полначот трепка со црвена боја иако отворите за вентилација на полначот се чисти, однесете го уредот да се сервисира во локалниот сервисен центар на Makita.

Отвор за катанец

Уредот има отвор за катанец. Заклучувањето на уредот со комерцијален катанец спречува кражба.

► Сл.17: 1. Отвор за катанец

Монтирање МАКРАС

Опционален додаток

▲ВНИМАНИЕ: Осигурете се дека уредот е добро прицврстен на МАКРАС со четирите резини за монтирање. Во спротивно, може да дојде до несреќа со паѓање и да се предизвика телесна повреда.

▲ВНИМАНИЕ: Ставете го прстот цврсто на резето за монтирање кога го отклучувате резето за монтирање. Во спротивно, прстот може неочекувано да се лизне од резето за монтирање и да се предизвика повреда.

Уредот може да се прикачи на врвот или дното од МАКРАС како што е прикажано на сликата.

► Сл.18: 1. МАКРАС

Количка МАКРАС

Опционален додаток

▲ВНИМАНИЕ: Уверете се дека уредот е добро прицврстен за количката МАКРАС. Уредот може да испадне од количката МАКРАС и може да настане несреќа со паѓање.

▲ВНИМАНИЕ: Ако има скалила, движете ја количката МАКРАС внимателно и тивко. Во спротивно, може да дојде до оштетување или повреда.

▲ВНИМАНИЕ: Не поставувајте товар поголем од 100 кг на количката МАКРАС. Во спротивно, може да настане оштетување или несреќа.

Уредот може лесно да се носи кога е прицврстен на количката МАКРАС.

Кога ја користите количката МАКРАС, прицврстете го уредот за количката МАКРАС како што е покажано на сликите.

► Сл.19: 1. Количка МАКРАС 2. Резе за монтирање

ЗАБЕЛЕШКА: Заклучете го запирачот кога не ја движите количката МАКРАС.

► Сл.20: 1. Запирач

▲ВНИМАНИЕ: Кога го носите уредот прицврстен за МАКРАС со количката МАКРАС, ставете го уредот на дното. Во спротивно, рамнотежата може да се наруши и да дојде до незгода.

► Сл.21: 1. МАКРАС

Рачна количка МАКРАС

Опционален додаток

▲ВНИМАНИЕ: Внимавајте кога се движите по скалила и движете се внимателно. Во спротивно, може да дојде до оштетување или повреда поради паѓање.

▲ВНИМАНИЕ: Не застанувајте врз уредот и не ставајте никакви предмети освен МАКРАС. Во спротивно, тоа може да предизвика паѓање, незгода или оштетување.

Уредот може лесно да се носи кога е прицврстен на рачната количка МАКРАС.

Прицврстете го уредот правилно на рачната количка МАКРАС како што е покажано на сликите.

Прочитајте го упатството за употреба што е доставено со рачната количка МАКРАС за да дознаете како да го прицврстите уредот на рачната количка МАКРАС.

▲ВНИМАНИЕ: Кога го монтирате уредот на рачната количка МАКРАС, монтирајте го уредот со логото Makita насочено на спротивната страна од гумите на рачната количка МАКРАС како што е покажано на сликата. Во спротивно, рамнотежата може да се наруши и да дојде до незгода.

► Сл.22: 1. Рачна количка МАКРАС

▲ВНИМАНИЕ: Кога го носите уредот прицврстен за МАКРАС со рачната количка МАКРАС, ставете го уредот на дното. Во спротивно, рамнотежата може да се наруши и да дојде до незгода.

► Сл.23: 1. МАКРАС

Замена на фиоката

Фиоките на ВСС01 и ВСС02 може да се заменат. Ако сакате да ја замените фиоката, побарајте го тоа во локалниот сервисен центар на Makita.

► Сл.24: 1. Фиока на ВСС01 2. Фиока на ВСС02

ОПЦИОНАЛЕН ПРИБОР

▲ВНИМАНИЕ: Овој прибор или додатоци се препорачуваат за користење со алатот од Makita дефиниран во упатството. Со користење друг прибор или додатоци може да се изложите на ризик од телесни повреди. Користете ги приборот и додатоците само за нивната назначена намена.

Ако ви треба помош за повеќе детали за приборот, прашајте во локалниот сервисен центар на Makita.

- МАКРАС
- Количка МАКРАС
- Рачна количка МАКРАС









НАПОМЕНА: Некои ставки на листата може да се вклучени со алатот како стандарден прибор. Тие може да се разликуваат од држава до држава.

УПОЗОРЕЊЕ

Деца старија од 8 година, особе са ограниченим физичким, сензорним или менталним способностима, као и особе без искуства и знања могу да користе овај апарат ако су под надзором или су били поучени о безбедној употреби апарата и разумеју потенцијалне опасности у вези са његовом употребом. Деца не смеју да се играју апаратом. Деца не смеју да чисте апарат и да обављају корисничко одржавање без надзора.

Симболи

У наставку су приказани симболи који се односе на опрему. Пре употребе се обавезно упознајте са њиховим значењем.

	Само за употребу у затвореном простору.
	Прочитајте упутство за употребу.
	ДВОСТРУКА ЗАШТИТНА ИЗОЛАЦИЈА
	Немојте да изазивате кратак спој на терминалима батерије.
	Немојте да излажете батерију води или киши.
	Немојте да уништавате батерију ватром.
	Увек рециклирајте батерије.
	Пазите да не станете на уређај.



Li-ion

Само за земље ЕУ

Због присуства штетних компонента у опреми, отпад од електричне и електронске опреме, акумулатора и батерија, може да има негативан утицај на животну средину и здравље људи. Не одлажите електричне и електронске уређаје или батерије са кућним отпадом! У складу са европском директивом о отпаду од електричне и електронске опреме и о акумулаторима и батеријама и отпаду од акумулатора и батерија, као и њеном прилагођавању националном закону, отпад од електричне и електронске опреме, батерија и акумулатора мора да се прикупи одвојено и достави одвојеном сабиралишту за комунални отпад који ради у складу са прописима о заштити животне средине. То означава симбол прецртане канте за смеће на опреми.

► Слика1

► Слика2



Пуњење (0–100%).



Пуњење је завршено.



Неисправна батерија.



Ефикасна процедура пуњења.



ПАЖЊА

1. **САЧУВАЈТЕ ОВА УПУТСТВА** – овај приручник садржи важна упутства за безбедност и руковање која се односе на кућиште за пуњење батерија.
2. Пре коришћења кућишта за пуњење батерија, прочитајте сва упутства и безбедносне ознаке на (1) кућишту за пуњење батерија (2) пуњачу, (3) батерији и (4) производу који користи батерију.
3. **ПАЖЊА** – да бисте смањили ризик од повреда, пуните само пуњиве батерије компаније Makita. Друге врсте батерија могу да се распрсну и доведу до телесних повреда и оштећења.
4. Батерије које нису пуњиве не могу да се пуне помоћу овог кућишта за пуњење батерија.
5. Користите извор напајања чији напон одговара оном на натписној плочици пуњача.
6. Немојте да користите уложак батерије у присуству запаљивих течности или гасова.
7. Немојте да излажете пуњач киши, снегу или влази.
8. Никада не носите пуњач држећи га за кабл и немојте га вући за кабл да бисте га извадили уз утичнице.
9. Након пуњења и пре одржавања или чишћења, искључите пуњач са извора напајања. Када вадите пуњач из утичнице, вуците га за утикач, а не за кабл.
10. Уверите се да сте поставили кабл тако да нико не може да га згази, да се саплете о њега нити да га оштети или оптерети на било који начин.
11. Немојте да рукујете пуњачем ако су кабл или утикач оштећени. Ако су кабл или утикач оштећени, обратите се овлашћеном сервисном центру компаније Makita ради замене како бисте спречили опасност.
12. Немојте да рукујете пуњачем нити да га растављате ако је претрпео ударац, ако је пао или се на било који начин оштетио. У том случају, обратите се сервисеру. Неправилно коришћење или растављање могу да доведу до струјног удара или пожара.
13. Немојте да пуните уложак батерије ако је собна температура ИСПОД 10°C (50°F) или ИЗНАД 40°C (104°F). Пуњење можда неће почети при хладној температури.
14. Не покушавајте да користите генераторски трансформатор, генератор мотора или утичницу за једносмерну струју.

15. Не дозволите да ишта прекрије или запуши вентилационе отворе пуњача.
16. Немојте да прикључујете или искључујете кабл нити да умећете батерију мокрим рукама.
17. За чишћење пуњача немојте да користите нафту, бензин, разређивач, алкохол и слично. Може доћи до губитка боје, деформације или оштећења.
18. Не складиштите у уређају материјале који садрже запаљиве течности, гасове или прашину.
19. Немојте користити овај уређај ни за једну другу намену осим за пуњење и ношење.

Примењиви пуњач

- DC4002

▲УПОЗОРЕЊЕ: Користите само горенаведени пуњач. Коришћење других пуњача може довести до повреде и/или пожара.

Ношење уређаја

▲ПАЖЊА: Чврсто држите ручке обема рукама приликом ношења уређаја. Пад уређаја може да доведе до квара и телесних повреда.

▲ПАЖЊА: Да бисте спречили пад уређаја приликом ношења, ручке увек одржавајте сувим и чистим да бисте избегли клизање из руку.

▲ПАЖЊА: Немојте носити уређај када је пуњач прикључен на њега.

▲ПАЖЊА: Немојте носити уређај ако поклопац није закључан резом.

▲ПАЖЊА: Осигурајте да су улошци батерија чврсто уметнути када носите уређај. Пад уложака батерија може довести до лома и телесних повреда.

▲ПАЖЊА: Немојте носити уређај ако се у њему налази било шта осим улошка батерије и одговарајућег пуњача.

▲ПАЖЊА: Користите МАКРАС колиџа (опциони додатни прибор) или МАКРАС транспортна колиџа (опциони додатни прибор) ако је уређај тежак. Уређај је претежак за ношење када су убачени улошци батерија. Небезбедно ношење доводи до несрећа и телесних повреда.

▲ПАЖЊА: Затворите ручке када их не користите.

Користите ручке када носите уређај.

- **Слика3:** 1. Ручка

За детаље о коришћењу МАКРАС колица погледајте одељак „МАКРАС колица“.

За детаље о коришћењу МАКРАС транспортних колица погледајте одељак „МАКРАС транспортна колица“.

Отварање и затварање поклопца

▲ПАЖЊА: Приликом затварања поклопца чврсто га закључајте помоћу резе.

▲ПАЖЊА: Водите рачуна да не укљештите прсте када отварате и затварате поклопац.

▲ПАЖЊА: Немојте на силу отворити поклопац без уклањања резе. То може да доведе до лома резе.

▲ПАЖЊА: Немојте примењивати силу на поклопац када је отворен. То може довести до лома поклопца.

▲ПАЖЊА: Не отварајте поклопац ако је нешто на њему или ако је уређај нестабилан. То може да доведе до лома и телесних повреда.

Отварање поклопца

Отпустите резу као што показује стрелица и отворите поклопац.

► **Слика4:** 1. Поклопац 2. Реза

Затварање поклопца

Примените поступак за отварање обрнутим редоследом.

Пуњење

▲ПАЖЊА: Када је нешто причвршћено испод уређаја, уверите се да је уређај добро причвршћен пре пуњења батерије.

Овај уређај може да пуни четири улошка батерије истовремено.

1. Отворите поклопац и убаците прикључак пуњача у уређај док се не чује клик. Прикључите утикач пуњача у утичницу. Лампица индикатора пуњења светли око 10 секунди, а затим се гаси.

► **Слика5:** 1. Поклопац 2. Прикључак

► **Слика6:** 1. Индикаторска лампица пуњења

2. Отворите поклопац уређаја и уметните уложак батерије. Гурните га до краја тако да легне на своје место и чује се да тихо шкљоцне. Ако видите црвени индикатор као што је приказано на слици, уложак батерије није потпуно закључан.

Лампица индикатора пуњења трепери плавом бојом када пуњење почне, а зеленом када је пуњење завршено.

3. Након пуњења, извадите уложак батерије из уређаја и искључите пуњач. Да бисте уклонили уложак батерије, извучите га из уређаја до клизањем померате дугме на предњој страни улошка.

► **Слика7:** 1. Црвени индикатор 2. Дугме 3. Уложак батерије

4. Извадите прикључак пуњача из уређаја док притискате дугме за закључавање, а затим затворите поклопац.

► **Слика8:** 1. Дугме за закључавање 2. Поклопац 3. Прикључак

НАПОМЕНА: Време пуњења зависи од температуре (10°C (50°F)–40°C (104°F)) и стања улошка батерије, на пример ако је уложак батерије нови или ако дуго није коришћен.

НАПОМЕНА: Индикаторска лампица пуњења је искључена када се улошки батерије не пуне.

НАПОМЕНА: Ако прикључите уложак батерије на уређај и ускладиштите га, уверите се да је уложак батерије довољно напуњен. У супротном, радни век улошка батерије може да буде скраћен.

Спецификације батерије				Време пуњења (минут)			
Напон	Уложак литијум-јонске батерије	Број ћелија	Капацитет (Ah)	BCC01		BCC02	
				Четири улошка батерије истовремено	Све батерије	Четири улошка батерије истовремено	Све батерије
40 V (макс.)	BL4020	10	2	75	150	75	225
	BL4025	10	2,5	90	180	90	270
	BL4040 / BL4040F	10	4	145	290	145	435
	BL4050F	20	5	175	350	- *	
	BL4080F	20	8	280	560	- *	

* BCC02 се не односи на следеће улошке батерије. : BL4050F / BL4080F

ОБАВЕШТЕЊЕ: Кућиште за пуњење батерија је намењено за пуњење уложака батерија компаније Makita. Не користите га у друге сврхе осим пуњења, нити за пуњење батерија другог произвођача.

НАПОМЕНА: Ако је индикаторска лампица пуњења искључена, пуњење не може да почне због следећих стања:

- Уложак батерије са алата који је управо коришћен или уложак батерије који је остављен на сунчевој светлости током дужег периода.
- Уложак батерије који је дуже време био изложен хладном ваздуху.
- Уложак батерије чека на пуњење. Ако се уложак батерије пуни у истом реду, друге батерије не могу да се пуне.

НАПОМЕНА: Ако индикаторска лампица пуњења почне да трепери црвено, пуњење није доступно. Прикључци на уређају или улошку батерије су можда зачепљени прашином или је уложак батерије похабан или оштећен.

Ефикасна процедура пуњења

Овај уређај има четири реда за пуњење (од А до D) и сваки ред је независан. Приликом уметања уложака батерија у сваки ред, уређај може да пуни до четири улошка батерија истовремено.

Ако се улошки батерија уметну у исти ред, они ће се пунити редоследом којим су уметнути, без обзира на њихов положај (I , II или III).

За ефикасно пуњење, улошке батерија уметните као што је приказано стрелицом на слици.

VCC01

► Слика9

VCC02

► Слика10

НАПОМЕНА: Ако су улошки батерија уметнути пре него што се прикључи пуњач, редослед пуњења је увек I - II - III у сваком реду.

Уклањање и постављање поклопца

⚠ ПАЖЊА: Приликом уклањања или постављања поклопца, поставите уређај на хоризонталну, стабилну и неклизајућу површину.

⚠ ПАЖЊА: Не користите уклоњени поклопац у друге сврхе, на пример као сталак или посуду.

Поклопац може да се уклони и постави.

Уклањање поклопца

1. Померите клинове за закључавање у правцу стрелице, као што је приказано на слици, док не додирну поклопац.

► Слика11: 1. Клин за закључавање 2. Поклопац

2. Отворите поклопац до краја.
3. Уклоните један по један клин за закључавање, подупирући поклопац руком.
4. Уклоните поклопац и вратите клинове за закључавање у првобитни положај.

► Слика12: 1. Поклопац 2. Клин за закључавање

НАПОМЕНА: Када клин за закључавање не може да се помери и његово уклањање је отежано, употребите одвијач са равном главом, новчић итд. да га уклоните, као што је приказано на слици.

► Слика13: 1. Клин за закључавање 2. Одвијач са равном главом

Постављање поклопца

1. Извадите клинове за закључавање.
2. Поставите поклопац у потпуно отвореном положају уз придржавање поклопца руком. Затим до краја увуците клинове за закључавање, један по један.

НАПОМЕНА: Приликом постављања клина за закључавање, уверите се да га чврсто уметнете док не кликне.

Постављање уређаја

▲ПАЖЊА: Приликом постављања уређаја уверите се да кабл пуњача није прикљештен између уређаја и зида.

▲ПАЖЊА: Поставите уређај на стабилну и неклизајућу површину. Ако на месту постављања постоје препреке, избочине, нагиб или клизаве површине, уређај може пасти и проузроковати телесне повреде.

▲ПАЖЊА: Не остављајте на уређај ништа осим МАКРАС футроле на поклопцу. У супротном, може доћи до несреће приликом пада.

▲ПАЖЊА: Када уређај постављате хоризонтално, немојте га постављати тако да шарка поклопца буде окренута надоле. Равнотежа може да постане нестабилна и може да проузрокује штету или телесне повреде.

▲ПАЖЊА: Кад постављате више уређаја хоризонтално, немојте постављати један уређај на други. Равнотежа може да постане нестабилна и може да проузрокује телесне повреде.

▲ПАЖЊА: Када је уређај постављен хоризонтално, приликом убацивања уложака батерија обавезно придржавајте уређај рукама. Да бисте спречили пад уређаја приликом уметања уложака батерија, причврстите ручке конопцима.

▲ПАЖЊА: Не користите уређај као радну површину или клупу за пењање. У супротном, може да дође до оштећења или телесне повреде.

Приликом постављања уређаја на сто или полицу, поштујте горе наведене мере опреза и поставите га у правцу који је лак за употребу.

Вертикално постављање

► Слика14

Хоризонтално постављање

► Слика15: 1. Шарка

НАПОМЕНА: Обавезно скините поклопац када уређај постављате хоризонтално.

Систем хлађења

Овај пуњач је опремљен вентилатором за хлађење да би се побољшао учинак пуњења. Звук струјања ваздуха се чује током хлађења, што значи да нема проблема са пуњачем.

Лампица пуњача трепери црвено као упозорење на температуру пуњача у следећим случајевима.

- Проблем вентилатора за хлађење
- Недовољно охлађен пуњач, на пример, ако је зачепљен прашином

Батерија се може пунити чак и ако лампица пуњача трепери црвено. Међутим, у том случају ће време пуњења бити дуже него што је уобичајено. Проверите звук вентилатора за хлађење и вентилациони отвор на пуњачу. Отвор може бити зачепљен прашином или блокиран препрекама.

Одржавајте вентилациони отвор пуњача чистим због хлађења.

► Слика16: 1. Лампица пуњача 2. Вентилациони отвор

НАПОМЕНА: Поставите пуњач на место на коме вентилациони отвори нису блокирани препрекама.

НАПОМЕНА: Ако лампица пуњача не трепери црвено, систем за хлађење ради нормално, чак и ако се вентилатор за хлађење не чује.

НАПОМЕНА: Ако лампица пуњача трепери црвено иако су вентилациони отвори пуњача чисти, однесите уређај у локални Makita сервисни центар ради сервисирања.

Отвор за катанац

Уређај поседује отвор за катанац. Закључавање уређаја помоћу комерцијално доступног катанца помаже у спречавању крађе.

► Слика17: 1. Отвор за катанац

Постављање МАКРАС футроле

Опциони додатни прибор

▲ПАЖЊА: Обавезно проверите да ли је уређај чврсто причвршћен за МАКРАС футролу помоћу четири резе за монтирање. У супротном, може доћи до пада и телесних повреда.

▲ПАЖЊА: Прстом добро притисните резу за монтирање приликом њеног откључавања. У супротном, ваш прст може случајно да склизне са резе за монтирање, што може да доведе до повреда.

Уређај је могуће причврстити за врх или дно МАКРАС футроле као што је приказано на слици.

► Слика18: 1. МАКРАС футрола

МАКРАС колица

Опциони додатни прибор

▲ПАЖЊА: Уверите се да је уређај чврсто причвршћен на МАКРАС колица. Уређај може да падне са МАКРАС колица и може доћи до несреће услед пада.

▲ПАЖЊА: Ако на локацији има степеница, МАКРАС колица померајте пажљиво и тихо. У супротном, несрећа услед пада може довести до оштећења или повреде.

▲ПАЖЊА: На МАКРАС колица немојте стављати терет тежи од 100 кг. У супротном, може доћи до несреће или оштећења.

Уређај може лако да се преноси када је причвршћен на МАКРАС колица.

Приликом употребе МАКРАС колица, причврстите уређај на МАКРАС колица као што је приказано на сликама.

► **Слика19:** 1. МАКРАС колица 2. Реза за монтирање

ОБАВЕШТЕЊЕ: Блокирајте граничник када не померате МАКРАС колица.

► **Слика20:** 1. Граничник

▲ПАЖЊА: Приликом преношења уређаја причвршћеног за МАКРАС футролу помоћу МАКРАС колица, уређај поставите на дно. У супротном, може доћи до нестабилности и несреће.

► **Слика21:** 1. МАКРАС футрола

МАКРАС транспортна колица

Опциони додатни прибор

▲ПАЖЊА: Обратите пажњу приликом прелаза преко степеница и крећите се тихо. У супротном, може доћи до оштећења или повреда услед пада.

▲ПАЖЊА: Немојте стајати на уређају или стављати било какве предмете на њега осим МАКРАС футроле. У супротном, може доћи до пада, повреде или оштећења.

Уређај може лако да се преноси када је причвршћен за МАКРАС транспортна колица.

Правилно причврстите уређај на МАКРАС транспортна колица, као што је приказано на сликама.

Прочитајте упутство за употребу приложено уз МАКРАС транспортна колица да бисте знали како да правилно причврстите уређај на МАКРАС транспортна колица.

▲ПАЖЊА: Приликом постављања уређаја на МАКРАС транспортна колица, поставите га тако да логотип компаније Makita буде окренут од точкова МАКРАС транспортних колица, као што је приказано на слици. У супротном, може доћи до нестабилности и несреће.

► **Слика22:** 1. МАКРАС транспортна колица

▲ПАЖЊА: Приликом преношења уређаја који је убачен у МАКРАС футролу помоћу МАКРАС транспортних колица, уређај поставите на дно. У супротном, може доћи до нестабилности и несреће.

► **Слика23:** 1. МАКРАС футрола

Замена постоља

Постоља ВСС01 и ВСС02 могу да се замене.

Обратите се локалном Makita сервисном центру ако желите да замените постоље.

► **Слика24:** 1. Постоље ВСС01 2. Постоље ВСС02

ОПЦИОНИ ПРИБОР

▲ПАЖЊА: Ова опрема и прибор су предвиђени за употребу са алатом Makita описаним у овом упутству за употребу.

Употреба друге опреме и прибора може да доведе до повреда. Користите делове прибора или опрему искључиво за предвиђену намену.

Да бисте добили више детаља у вези са овим прибором, обратите се локалном сервисном центру компаније Makita.

- МАКРАС футрола
- МАКРАС колица
- МАКРАС транспортна колица









НАПОМЕНА: Поједине ставке на листи могу бити укључене у садржај паковања алата као стандардна опрема. Оне се могу разликовати од земље до земље.

AVERTIZARE

Acest aparat poate fi utilizat de copiii cu vârsta de cel puțin 8 ani și de persoanele cu capacități fizice, senzoriale sau mentale reduse, sau lipsite de experiență și cunoștințe doar dacă sunt supravegheate sau au fost instruite cu privire la utilizarea aparatului în siguranță și dacă înțeleg pericolele implicate. Copiii nu au voie să folosească acest aparat ca jucărie. Curățarea și întreținerea nu vor fi efectuate de copii nesupravegheați.

Simboluri

Mai jos sunt prezentate simbolurile care pot fi utilizate pentru echipament. Asigurați-vă că înțelegeți sensul acestora înainte de utilizare.

	Numai pentru utilizare în interior.
	Citiți manualul de utilizare.
	IZOLAȚIE DUBLĂ
	Nu scurtcircuitați acumulatorul.
	Nu expuneți acumulatorul la apă sau ploaie.
	Nu distrugeți acumulatorul prin ardere.
	Reciclați întotdeauna acumulatorul.
	
	Nu vă urcați cu picioarele pe aparat.



Doar pentru țările din cadrul UE
Din cauza prezenței componentelor periculoase în echipament, deșeurile de echipamente electrice și electronice, acumulatorii și bateriile pot avea un efect negativ asupra mediului și sănătății umane.





Nu eliminați aparatele electrice și electronice sau bateriile împreună cu gunoii menajeri!

În conformitate cu Directiva europeană privind deșeurile de echipamente electrice și electronice, acumulatorii, bateriile și deșeurile de acumulatori și baterii, precum și cu adaptarea sa în legislația națională, deșeurile de echipamente electrice, de baterii și de acumulatori trebuie depozitate separat și eliminate la un centru de colectare separat pentru deșeurile municipale, care respectă reglementările privind protecția mediului.

Acest lucru este indicat prin simbolul care reprezintă o pubeză cu roți barată cu o cruce, aplicat pe echipament.

► Fig.1

► Fig.2

	Încărcare (0-100 %).
	Încărcare completă.
	Acumulator defect.
	Procedură de încărcare eficientă.



ATENȚIE

1. **PĂSTRAȚI ACESTE INSTRUCȚIUNI** – Acest manual conține instrucțiuni importante de siguranță și funcționare privind cutia pentru încărcarea acumulatorilor.
2. Înainte de a utiliza cutia pentru încărcarea acumulatorilor, citiți toate instrucțiunile și marcasele de avertizare de pe (1) cutia pentru încărcarea acumulatorilor, (2) încărcător, (3) acumulator și (4) produsul care utilizează acumulatorul.
3. **ATENȚIE** - Încărcați numai acumulatori Makita reîncărcabili pentru a reduce riscul de vătămări corporale. Alte tipuri de acumulatori pot exploda producând vătămări corporale și daune.
4. Acumulatorii care nu sunt reîncărcabili nu pot fi încărcăți folosind această cutie pentru încărcarea acumulatorilor.
5. Folosiți o sursă de alimentare cu energie la tensiunea specificată pe plăcuța de identificare a încărcătorului.
6. Nu încărcați cartușul acumulatorului în prezența lichidelor sau a gazelor inflamabile.
7. Nu expuneți încărcătorul la ploaie, zăpadă sau condiții de umezeală.
8. Nu transportați niciodată încărcătorul ținând de cablu sau nu smulgeți pentru a-l scoate din suport.
9. După încărcare sau înainte de a efectua activități de întreținere sau curățare, deconectați încărcătorul de la sursa de alimentare cu energie. Ori de câte ori deconectați încărcătorul, trageți mai degrabă de fișă, nu de cablu.
10. Poziționați cablul astfel încât să nu se calce pe acesta, să nu fie tras din cauza împiedicării sau să nu fie deteriorat sau tensionat din orice alte motive.
11. Nu utilizați încărcătorul cu un cablu sau o fișă deteriorată. În cazul în care cablul sau fișa sunt deteriorate, solicitați centrului de service autorizat Makita înlocuirea acestora pentru a evita un pericol.
12. Nu utilizați sau dezasamblați încărcătorul dacă a primit o lovitură puternică, a fost scăpat sau deteriorat în orice alt mod. Apelați la un tehnician de service calificat. Utilizarea sau remontarea incorectă poate produce un risc de electrocutare sau incendiu.
13. Nu încărcați cartușul acumulatorului la o temperatură a camerei SUB 10° C (50° F) sau PESTE 40° C (104° F). Este posibil ca încărcarea să nu pornească la o temperatură scăzută.
14. Nu încercați să utilizați un transformator ridicător, un generator de motor sau o priză CC.

15. **Asigurați-vă că orificiile de ventilație ale încărcătorului nu sunt acoperite sau blocate.**
16. **Nu conectați sau deconectați cablul și nu introduceți sau scoateți acumulatorul cu mâinile ude.**
17. **Nu utilizați niciodată gazolină, benzină, diluant, alcool sau alte substanțe asemănătoare pentru a curăța încărcătorul. În caz contrar, pot rezulta decolorări, deformări sau fisuri.**
18. **Nu depozitați în aparat materiale care conțin lichide, gaze sau praf inflamabile.**
19. **Nu utilizați acest aparat în alte scopuri decât pentru încărcare sau transport.**

Încărcător compatibil

- DC4002

AVERTIZARE: Utilizați numai încărcătorul specificat mai sus. Utilizarea oricăror alte încărcătoare poate duce la rănire și/sau incendiu.

Transportul aparatului

ATENȚIE: Țineți ferm mânerul cu ambele mâini atunci când transportați aparatul. Căderea aparatului duce la deteriorarea acestuia și la vătămări corporale.

ATENȚIE: Pentru a preveni căderea aparatului în timpul transportului, păstrați întotdeauna mânerul uscate și curate pentru a nu vă aluneca din mâini.

ATENȚIE: Nu transportați aparatul atunci când încărcătorul este conectat la aparat.

ATENȚIE: Nu transportați aparatul când capacul acestuia nu este blocat cu piedica de fixare.

ATENȚIE: Asigurați-vă că introduceți bine cartușele acumulatorilor atunci când transportați aparatul. Căderea cartușelor acumulatorilor duce la deteriorarea acestora și la vătămări corporale.

ATENȚIE: Nu transportați aparatul cu nimic altceva decât cartușul acumulatorului și încărcătorul corespunzător în interior.

ATENȚIE: Folosiți căruciorul cu patru roți MAKPAK (accesoriu opțional) sau căruciorul cu două roți MAKPAK (accesoriu opțional) dacă aparatul este greu. Aparatul este prea greu de transportat atunci când sunt introduse cartușele de acumulatori. Transportul care nu se face în siguranță duce la accidente sau vătămări corporale.

ATENȚIE: Închideți mânerul atunci când nu îl utilizați.

Utilizați mânerul atunci când transportați aparatul.

► Fig.3: 1. Mâner

Pentru detalii privind utilizarea unui cărucior cu patru roți MAKPAK, consultați secțiunea „Cărucior cu patru roți MAKPAK”.

Pentru detalii privind utilizarea unui cărucior cu două roți MAKPAC, consultați secțiunea „Cărucior cu două roți MAKPAC”.

Deschiderea și închiderea capacului

⚠ATENȚIE: Blocați ferm capacul cu piedica atunci când închideți capacul.

⚠ATENȚIE: Aveți grijă să nu vă prindeți degetele la deschiderea și închiderea capacului.

⚠ATENȚIE: Nu forțați capacul să se deschidă fără a îndepărta piedica. Acest lucru poate duce la ruperea piedicii.

⚠ATENȚIE: Nu forțați capacul atunci când acesta este deschis. Acest lucru poate duce la ruperea capacului.

⚠ATENȚIE: Nu deschideți capacul dacă pe capac se află un obiect sau dacă aparatul este instabil. În caz contrar, se pot produce deteriorări sau vătămări corporale.

Deschiderea capacului

Eliberați piedica în sensul arătat de săgeată și deschideți capacul.

► Fig.4: 1. Capac 2. Încuietoare

Închiderea capacului

Executați procedura de deschidere în ordine inversă.

Se încarcă

⚠ATENȚIE: Atunci când sub aparat se află un obiect, asigurați-vă că aparatul este bine fixat înainte de a încărca acumulatorul.

Acest aparat poate încărca simultan patru cartușe de acumulatori.

1. Deschideți capacul și introduceți conectorul încărcătorului în aparat până când auziți un clic. Introduceți mufa încărcătorului în priză. Lampa indicatoare de încărcare se aprinde timp de aproximativ 10 secunde, apoi se stinge.

► Fig.5: 1. Capac 2. Conector

► Fig.6: 1. Lampă indicatoare de încărcare

2. Deschideți capacul aparatului și introduceți cartușul de acumulator. Introduceți-l complet, până când se înclichetează în locaș. Dacă vedeți indicatorul roșu, astfel cum se arată în imagine, acesta nu este blocat complet.

Lampa indicatoare de încărcare luminează intermitent cu albastru când începe încărcarea și se aprinde în verde când încărcarea este completă.

3. După încărcare, scoateți cartușul acumulatorului din aparat și deconectați încărcătorul.

Pentru a scoate cartușul acumulatorului, glisați-l afară din aparat în timp ce glisați butonul de pe partea frontală a cartușului.

► Fig.7: 1. Indicator roșu 2. Buton 3. Cartușul acumulatorului

4. Scoateți conectorul încărcătorului din aparat în timp ce apăsați butonul de blocare și apoi închideți capacul.

► Fig.8: 1. Buton de blocare 2. Capac 3. Conector

NOTĂ: Durata de încărcare variază în funcție de temperatură [10 °C (50 °F) - 40 °C (104 °F)] și de starea cartușului acumulatorului, cum ar fi un cartuș nou sau care nu a mai fost utilizat un timp îndelungat.

NOTĂ: Lampa indicatoare de încărcare este stinsă atunci când nu se încarcă cartușele de acumulatori.

NOTĂ: În cazul în care conectați cartușul acumulatorului la aparat și îl depozitați, asigurați-vă că ați încărcat suficient cartușul acumulatorului. În caz contrar, durata de exploatare a cartușului acumulatorului ar putea fi scurtată.

Specificațiile acumulatorului				Durată de încărcare (minute)			
Tensiune	Cartuș acumulator Li-ion	Număr de celule	Capacitate (Ah)	BCC01		BCC02	
				Patru cartușe de acumulatori simultan	Toți acumulatorii	Patru cartușe de acumulatori simultan	Toți acumulatorii
40 V (max.)	BL4020	10	2	75	150	75	225
	BL4025	10	2,5	90	180	90	270
	BL4040 / BL4040F	10	4	145	290	145	435
	BL4050F	20	5	175	350	- *	
	BL4080F	20	8	280	560	- *	

* BCC02 nu se aplică pentru următoarele cartușe de acumulatori : BL4050F / BL4080F

NOTĂ: Cutia pentru încărcarea acumulatorilor este destinată încărcării cartușelor acumulatorilor Makita. Nu o utilizați niciodată în alte scopuri sau cu acumulatori ai altor producători.

NOTĂ: Dacă lampa indicatoare de încărcare este stinsă, este posibil ca încărcarea să nu înceapă din cauza stării cum este indicat mai jos:

- cartușul acumulatorului al unei mașini care tocmai a fost utilizată sau cartușul acumulatorului care a fost depozitat într-o locație cu expunere directă la lumina soarelui timp îndelungat;
- cartușul acumulatorului care a fost depozitat într-o locație cu expunere la aer rece timp îndelungat.
- Cartușul acumulatorului care așteaptă să fie încărcat. Dacă există un acumulator în curs de încărcare în același rând, celălalt acumulator nu se încarcă.

NOTĂ: Dacă lampa indicatoare de încărcare începe să emită o lumină roșie intermitentă, înseamnă că încărcarea nu este disponibilă. Este posibil ca bornele de pe aparat sau cartușul acumulatorului să fie înfundate cu praf sau cartușul acumulatorului să fie uzat sau deteriorat.

Procedura de încărcare eficientă

Acest aparat are patru rânduri de încărcare (de la A la D) și fiecare rând este independent. Atunci când introduceți cartușele de acumulatori în fiecare rând, aparatul poate încărca până la patru cartușe de acumulatori în același timp.

Dacă introduceți cartușele de acumulatori în același rând, cartușele de acumulatori se încarcă în ordinea în care sunt introduse, indiferent de poziția lor (I, II sau III).

Pentru încărcarea eficientă, introduceți cartușele de acumulatori așa cum arată săgeata din imagine.

BCC01

► Fig.9

BCC02

► Fig.10

NOTĂ: Atunci când cartușele de acumulatori sunt introduse înainte de a conecta încărcătorul, ordinea încărcării este întotdeauna I - II - III pe fiecare rând.

Scoaterea și montarea capacului

ATENȚIE: Așezați aparatul pe o suprafață orizontală, stabilă și antiderapantă atunci când scoateți sau instalați capacul.

ATENȚIE: Nu utilizați capacul scos în alt scop, cum ar fi pe post de suport sau recipient.

Capacul poate fi scos și montat.

Scoaterea capacului

1. Mutați știfturile de blocare în direcția săgeții, astfel cum se arată în figură, până când ating capacul.

► Fig.11: 1. Știft de blocare 2. Capac

2. Deschideți capacul complet.
3. Scoateți știfturile de blocare unul câte unul, în timp ce țineți capacul cu mâna.
4. Scoateți capacul și înlocuiți știfturile de blocare în pozițiile lor corespunzătoare.

► Fig.12: 1. Capac 2. Știft de blocare

NOTĂ: În cazul în care știftul de blocare nu poate fi mișcat și este dificil de îndepărtat, utilizați o șurubelniță cu cap plat, o monedă etc. pentru a îndepărta știftul de blocare, astfel cum se arată în imagine.

► Fig.13: 1. Știft de blocare 2. Șurubelniță cu cap plat

Montarea capacului

1. Scoateți știfturile de blocare.
2. Montați capacul în poziție complet deschisă în timp ce îl țineți cu mâna. Apoi montați complet știfturile de blocare unul câte unul.

NOTĂ: Când instalați știftul de blocare, asigurați-vă că introduceți ferm știftul de blocare până când știftul de blocare se înclichetează în locaș.

Amplasarea aparatului

ATENȚIE: Când instalați aparatul, asigurați-vă că cablul încărcătorului nu este prins de aparat sau de perete.

ATENȚIE: Așezați aparatul pe o suprafață stabilă și antiderapantă. Dacă în locul de instalare există obstacole, proeminențe, pante sau suprafețe alunecoase, aparatul poate cădea și poate provoca vătămări corporale.

ATENȚIE: Nu lăsați niciun obiect pe aparat, cu excepția MAKPAC-ului de pe capac. În caz contrar, se poate produce un accident prin cădere.

ATENȚIE: Atunci când amplasați aparatul pe orizontală, nu îl așezați cu balamaua capacului orientată în jos. Echilibrul devine instabil, ceea ce poate provoca daune sau vătămări corporale.

ATENȚIE: Atunci când amplasați mai multe aparate pe orizontală, nu amplasați aparatul deasupra altuia. Echilibrul devine instabil, ceea ce poate provoca vătămări corporale.

ATENȚIE: Atunci când aparatul este amplasat orizontal și introduceți cartușele de acumulatori, asigurați-vă că susțineți aparatul cu mâinile. Pentru a preveni căderea aparatului atunci când introduceți cartușele de acumulatori, fixați mânerul cu frânghii.

ATENȚIE: Nu folosiți aparatul ca banc de lucru sau treaptă de urcare. În caz contrar, se pot produce defecțiuni sau vătămări corporale.

Atunci când amplasați aparatul pe un birou sau pe un raft, respectați avertismentul de mai sus și așezați aparatul în direcția în care este ușor de utilizat.

Amplasare pe verticală

► Fig.14

Amplasare pe orizontală

► Fig.15: 1. Balama

NOTĂ: Asigurați-vă că scoateți capacul atunci când amplasați aparatul pe orizontală.

Sistemul de răcire

Acest încărcător este prevăzut cu un ventilator de răcire pentru încărcătorul încălzit pentru a îmbunătăți performanța de încărcare. În timpul răcirii se aude sunetul aerului, ceea ce arată că încărcătorul funcționează corect.

Lampa încărcătorului emite o lumină roșie intermitentă pentru a avertiza cu privire la temperaturile anormale ale încărcătorului în următoarele cazuri.

- Problema la ventilatorul de răcire
- Răcirea incompletă a încărcătorului, cum ar fi în cazul în care este înfundat cu praf

Accumulatorul poate fi încărcat chiar dacă lampa încărcătorului emite o lumină roșie intermitentă. Dar durata de încărcare va fi mai lungă decât în mod obișnuit în acest caz. Verificați sunetul ventilatorului de răcire și orificiul de ventilație de pe încărcător. Este posibil ca orificiul de ventilație să fie înfundat cu praf sau blocat de obstacole.

În vederea răcirii, păstrați întotdeauna curat orificiul de ventilație.

► Fig.16: 1. Lampa încărcătorului 2. Orificiu de ventilație

NOTĂ: Amplasați încărcătorul într-un loc în care orificiile de ventilație să nu fie blocate de obstacole.

NOTĂ: Dacă lampa încărcătorului nu emite o lumină roșie intermitentă, sistemul de răcire funcționează normal chiar dacă nu se aude niciun sunet de la ventilatorul de răcire.

NOTĂ: Dacă lampa încărcătorului emite o lumină roșie intermitentă chiar și atunci când orificiile de ventilație ale încărcătorului sunt curate, solicitați reparația aparatului la centrul de service Makita local.

Orificiu pentru lacăt

Aparatul are un orificiu pentru lacăt. Blocarea aparatului cu un lacăt comercial ajută la prevenirea furtului.

► Fig.17: 1. Orificiu pentru lacăt

Instalare MAKPAC

Accesorii opționale

ATENȚIE: Asigurați-vă că aparatul este bine prins de MAKPAC cu patru încuioare. În caz contrar, se pot produce accidente prin cădere, care pot cauza vătămări corporale.

ATENȚIE: Țineți ferm degetele pe încuioare atunci când deblocați încuioarea. În caz contrar, este posibil ca degetul să vă alunece în mod neașteptat de pe încuioare, ceea ce poate cauza vătămări.

Aparatul poate fi montat în partea de sus sau de jos a MAKPAC, după cum se arată în imagine.

► Fig.18: 1. MAKPAC

Căruciorul MAKPAC

Accesorii opționale

ATENȚIE: Asigurați-vă că aparatul este bine fixat pe căruciorul cu patru roți MAKPAC. Aparatul poate cădea de pe căruciorul cu patru roți MAKPAC și se poate produce un accident prin cădere.

ATENȚIE: În cazul treptelor, deplasați căruciorul cu patru roți MAKPAC încet și cu grijă. În caz contrar, căderea accidentală poate produce defecțiuni sau vătămări corporale.

ATENȚIE: Nu încărcați mai mult de 100 kg pe căruciorul cu patru roți MAKPAC. În caz contrar, se pot produce accidente sau deteriorări.

Aparatul poate fi transportat cu ușurință atunci când este atașat la căruciorul cu patru roți MAKPAC. Când folosiți căruciorul cu patru roți MAKPAC, atașați aparatul la căruciorul cu patru roți MAKPAC așa cum se arată în imagini.

► Fig.19: 1. Căruciorul cu patru roți MAKPAC
2. Încuioare

NOTĂ: Blocați opritorul atunci când nu mișcați căruciorul MAKPAC.

► Fig.20: 1. Opritor

ATENȚIE: Atunci când transportați aparatul atașat la MAKPAC cu ajutorul căruciorului cu patru roți MAKPAC, amplasați aparatul pe partea de jos. În caz contrar, echilibrul devine instabil și poate avea loc un accident.

► Fig.21: 1. MAKPAC

Căruciorul cu două roți MAKPAC

Accesorii opționale

ATENȚIE: Fiți atenți când treceți peste trepte și deplasați-vă încet. În caz contrar, se pot produce defecțiuni sau vătămări corporale în urma căderii.

ATENȚIE: Nu vă urcați pe partea superioară a aparatului și nu așezați alte obiecte în afara de MAKPAC. În caz contrar, acest lucru poate provoca căderi, accidente sau deteriorări.

Aparatul poate fi transportat cu ușurință atunci când aparatul este atașat la căruciorul cu două roți MAKPAC. Atașați corect aparatul la căruciorul cu două roți MAKPAC, așa cum se arată în imagine.

Citiți manualul de instrucțiuni furnizat împreună cu căruciorul cu două roți MAKPAC pentru a vă asigura că înțelegeți modul de atașare a aparatului la căruciorul cu două roți MAKPAC.

ATENȚIE: Atunci când instalați aparatul pe căruciorul cu două roți MAKPAC, instalați aparatul cu logoul Makita orientat în direcția opusă anvelopelor căruciorului cu două roți MAKPAC, așa cum se arată în imagine. În caz contrar, echilibrul devine instabil și poate avea loc un accident.

► Fig.22: 1. Căruciorul cu două roți MAKPAC

ATENȚIE: Atunci când transportați aparatul atașat la MAKPAC cu ajutorul căruciorului cu două roți MAKPAC, amplasați aparatul pe partea de jos. În caz contrar, echilibrul devine instabil și poate avea loc un accident.

► Fig.23: 1. MAKPAC

Înlocuirea tăvii

Tăvile de la BCC01 și BCC02 pot fi schimbate.

Adresați-vă centrului de service Makita local dacă doriți să schimbați tava.

► Fig.24: 1. Tava de la BCC01 2. Tava de la BCC02

ACCESORII OPȚIONALE

ATENȚIE: Folosiți accesoriile sau piesele auxiliare recomandate pentru mașina dumneavoastră Makita în acest manual. Utilizarea oricăror alte accesorii sau piese auxiliare poate prezenta risc de vătămare corporală. Utilizați accesorii și piesele auxiliare numai în scopul destinat.

Dacă aveți nevoie de asistență sau de mai multe detalii referitoare la aceste accesorii, adresați-vă centrului local de service Makita.

- MAKPAC
- Căruciorul cu patru roți MAKPAC
- Căruciorul cu două roți MAKPAC

NOTĂ: Unele articole din listă pot fi incluse ca accesorii standard în ambalajul de scule. Acestea pot diferi în funcție de țară.

ПОПЕРЕДЖЕННЯ

Дітям віком від 8 років, а також особам з обмеженими фізичними, сенсорними або розумовими здібностями та особам із недостатнім досвідом і знаннями дозволяється використувати цей прилад лише за умови, що за ними встановлено нагляд або їм було надано інструкції стосовно безпечного використання цього приладу й вони усвідомлюють потенційну небезпеку від його використання. Дітям не дозволяється грати із цим приладом. Дітям не дозволяється виконувати чищення або проводити технічне обслуговування приладу без нагляду дорослих.

СИМВОЛИ

Далі наведено символи, які можуть застосовуватися для позначення обладнання. Перед користуванням переконайтеся, що ви розумієте їхнє значення.

	Пристрій призначений лише для використання в приміщеннях.
	Читайте посібник з експлуатації.
	ПОДВІЙНА ІЗОЛЯЦІЯ
	Уникайте короткого замикання акумулятора.
	Не піддавайте акумулятор впливу води чи дощу.
	Спалювати акумулятор заборонено.
	Утилізуйте акумулятор шляхом його переробки.







Не наступайте на прилад.



Тільки для країн ЄС
Через наявність в обладнанні небезпечних компонентів відходи електричного та електронного обладнання, акумулятори та батареї можуть негативно впливати на навколишнє середовище та здоров'я людини.
Не викидайте електричні та електронні прилади або батареї разом з побутовими відходами!
Відповідно до директиви ЄС стосовно відходів електричного та електронного обладнання, акумуляторів, батарей та відходів акумуляторів і батарей, а також відповідно до її адаптації до національного законодавства, відходи електричного обладнання, батареї та акумулятори слід зберігати окремо й доставляти на пункт роздільного збору комунальних відходів, який працює з дотриманням правил охорони навколишнього середовища.
Це позначено символом у вигляді перекресленого сміттьового контейнера з колесами, нанесеним на обладнання.

► Рис.1

► Рис.2

	Зарядження (0–100 %).
	Зарядження завершено.
	Акумулятор є несправним.
	Ефективна процедура зарядження.
	Ефективна процедура зарядження.

ОБЕРЕЖНО!

1. **ЗБЕРЕЖІТЬ ЦЮ ІНСТРУКЦІЮ З ЕКСПЛУАТАЦІЇ** — вона містить важливу інформацію з техніки безпеки та інструкції з експлуатації зарядної станції для акумуляторів.
2. Перш ніж користуватися зарядною станцією для акумуляторів, прочитайте всі інструкції та застережні надписи на (1) зарядній станції для акумуляторів (2) зарядному пристрої, (3) акумуляторі та (4) виробач, що працюють від акумулятора.
3. **ОБЕРЕЖНО!** Аби зменшити ризик травмування, заряджайте лише акумулятори Makita. Під час спроби зарядити інші акумулятори вони можуть вибухнути й завдати травм і шкоди майну.
4. Неперезаряджувані акумулятори не можна заряджати за допомогою цієї зарядної станції для акумуляторів.
5. Використовуйте джерело живлення, напруга якого відповідає зазначеній на паспортній таблиці зарядного пристрою.
6. Не заряджайте касети з акумулятором за наявності поблизу займистих рідин чи газів.
7. Захищайте зарядний пристрій від дощу, снігу й вологи.
8. Заборонено переносити зарядний пристрій за шнур або висмикувати шнур із розетки.
9. Після зарядження або перед очищенням чи технічним обслуговуванням зарядного пристрою слід від'єднати його від джерела живлення. Для від'єднання пристрою від розетки слід тягнути не за шнур, а за штепсель.
10. Стежте, аби шнур перебував у безпечному місці, аби уникнути механічного навантаження на шнур (наприклад, якщо на нього наступлять чи перечепляться через нього) і його пошкодження.

11. Не використовуйте зарядний пристрій із пошкодженим шнуром чи штепселем. У разі пошкодження шнура чи штепселя зарядного пристрою зверніться до авторизованого центру сервісного обслуговування Makita для заміни пошкодженого елемента.
12. Заборонено використовувати й розбирати зарядний пристрій після його падіння, сильного удару чи інших пошкоджень; пристрій має оглянути кваліфікований фахівець із технічного обслуговування. Неправильне використання чи повторне збирання пристрою можуть стати причиною ураження струмом чи пожежі.
13. Не заряджайте касету з акумулятором, якщо температура в приміщенні є НИЖЧОЮ за 10 °C (50 °F) або ПЕРЕВИЩУЄ 40 °C (104 °F). Якщо температура є низькою, процес зарядження може не розпочатися.
14. Заборонено використовувати для живлення пристрою підвищувальний трансформатор, двигун-генератор або розетку постійного струму.
15. Стежте, аби вентиляційні отвори пристрою не були засмічені чи перекриті сторонніми об'єктами.
16. Заборонено вставляти штепсель у розетку, витягувати штепсель із розетки й вставляти чи виймати акумулятор мокрими руками.
17. У жодному разі не використовуйте для очищення пристрою бензин, розріджувач, спирт абощо. Це може призвести до зміни кольору, деформації або появи тріщин.
18. Не зберігайте в приладі матеріали, що містять горючі рідини, гази або пил.
19. Не використовуйте цей прилад для будь-яких інших цілей, окрім зарядження чи перенесення.

Підходящий зарядний пристрій

- DC4002

▲ПОПЕРЕДЖЕННЯ: Використовуйте тільки вказаний вище зарядний пристрій. Використання інших зарядних пристроїв може призвести до травми та / або пожежі.

Перенесення приладу

⚠ ОБЕРЕЖНО: Переносючи прилад, міцно тримайте його за ручки обома руками. Падіння приладу може призвести до його пошкодження та травмування людей.

⚠ ОБЕРЕЖНО: Щоб уникнути падіння приладу під час перенесення, ручки завжди мають бути сухими й чистими, щоб вони не вислизали з рук.

⚠ ОБЕРЕЖНО: Не переносьте прилад, коли до нього підключено зарядний пристрій.

⚠ ОБЕРЕЖНО: Не переносьте прилад, якщо його кришка не закрита на защіпку.

⚠ ОБЕРЕЖНО: Перш ніж переносити прилад, переконайтеся, що касети з акумуляторами надійно вставлені. Випадіння касет з акумуляторами може призвести до їхнього пошкодження та травмування людей.

⚠ ОБЕРЕЖНО: Не переносьте в приладі нічого, окрім касет з акумуляторами й відповідного зарядного пристрою.

⚠ ОБЕРЕЖНО: Якщо прилад важкий, використовуйте візок МАКРАС (додаткове приладдя) або ручний візок МАКРАС (додаткове приладдя). Прилад зі вставленими касетами з акумуляторами заважкий для перенесення. Перенесення в небезпечний спосіб може призвести до нещасних випадків або травм.

⚠ ОБЕРЕЖНО: Коли ручки не використовуються, складайте їх.

Використовуйте ручки для перенесення приладу.

► **Рис.3:** 1. Ручка

Детальніше про використання візка МАКРАС дивіться в розділі «Візок МАКРАС».

Детальніше про використання ручного візка МАКРАС дивіться в розділі «Ручний візок МАКРАС».

Відкривання та закривання кришки

⚠ ОБЕРЕЖНО: Закривши кришку, міцно зафіксуйте її защіпкою.

⚠ ОБЕРЕЖНО: Будьте обережні, щоб не затиснути пальці під час відкривання та закривання кришки.

⚠ ОБЕРЕЖНО: Не відкривайте кришку із силою, не знявши защіпку. Через це защіпка може поламатися.

⚠ ОБЕРЕЖНО: Не застосовуйте силу до кришки, коли вона відкрита. Через це кришка може поламатися.

⚠ ОБЕРЕЖНО: Не відкривайте кришку, якщо на кришці щось є або якщо прилад стоїть нестійко. Це може призвести до її пошкодження та травмування.

Відкривання кришки

Відімкніть защіпку в напрямку стрілки та відкрийте кришку.

► **Рис.4:** 1. Кришка 2. Зашчіпка

Закривання кришки

Виконайте процедуру відкривання у зворотному порядку.

Заряджання

⚠ ОБЕРЕЖНО: Якщо прилад установлено на чомусь, переконайтеся, що прилад надійно закріплений, перш ніж заряджати акумулятор.

Цей прилад здатний заряджати чотири касети з акумуляторами одночасно.

1. Відкрийте заглушку та вставте з'єднувач зарядного пристрою в роз'єм приладу до клацання. Уставте вилку зарядного пристрою в розетку електромережі. Індикатор заряджання засвітиться приблизно на 10 секунд, а потім згасне.

► **Рис.5:** 1. Заглушка 2. З'єднувач

► **Рис.6:** 1. Індикатор заряджання

2. Відкрийте кришку приладу й вставте касету з акумулятором. Уставляйте її до кінця, доки вона зафіксується з легким клацанням. Якщо ви бачите червоний індикатор, як показано на рисунку, повна фіксація не відбулася. Індикатор заряджання блиматиме синім, коли заряджання почнеться, а після завершення заряджання він світлитиметься зеленим.

3. Після заряджання вийміть касету з акумулятором із приладу та від'єднайте зарядний пристрій від розетки.
Щоб зняти касету з акумулятором, витягніть її з приладу, натиснувши кнопку в передній частині касети.
- **Рис.7:** 1. Червоний індикатор 2. Кнопка 3. Касета з акумулятором
4. Від'єднайте з'єднувач зарядного пристрою від приладу, натиснувши кнопку блокування, а потім закрийте заглишку.
► **Рис.8:** 1. Кнопка блокування 2. Заглишка 3. З'єднувач

ПРИМІТКА: Час заряджання залежить від температури (10–40 °C (50–104 °F)) і стану касети з акумулятором (наприклад, від того, чи є касета з акумулятором новою, чи її не довго не використовували).

ПРИМІТКА: Коли касети з акумуляторами не заряджаються, індикатор заряджання не світиться.

ПРИМІТКА: У разі підключення касети з акумулятором до приладу для зберігання переконайтеся, що касета з акумулятором достатньо заряджена. Інакше термін служби касети з акумулятором може скоротитися.

Технічні характеристики акумуляторів				Час заряджання (хвилин)			
Напруга	Касета з літій-іонним акумулятором	Число елементів	Ємність (А/год)	ВСС01		ВСС02	
				Чотири касети з акумуляторами одночасно	Усі акумулятори	Чотири касети з акумуляторами одночасно	Усі акумулятори
40 В (макс.)	BL4020	10	2	75	150	75	225
	BL4025	10	2,5	90	180	90	270
	BL4040 / BL4040F	10	4	145	290	145	435
	BL4050F	20	5	175	350	- *	
	BL4080F	20	8	280	560	- *	

* ВСС02 не використовують із такими касетами з акумуляторами: BL4050F / BL4080F

УВАГА: Ця зарядна станція для акумуляторів призначена для заряджання касет з акумуляторами Makita. Ніколи не використовуйте його з іншою метою або для заряджання акумуляторів інших виробників.

ПРИМІТКА: Якщо індикатор заряджання не світиться, заряджання неможливо розпочати через одну з причин, наведених далі.

- Касету з акумулятором вийнято з інструмента, який тільки-но завершив роботу, або касета протягом тривалого часу перебувала на сонці.
- Касета з акумулятором протягом тривалого часу перебувала на холоді.
- Касета з акумулятором, яка очікує на заряджання. Якщо в одному рядку заряджається акумулятор, інший акумулятор не заряджається.

ПРИМІТКА: Якщо індикатор заряджання починає блимати червоним, заряджання недоступне. Контакти приладу чи касета з акумулятором вкриті пилом або касета з акумулятором зношена чи пошкоджена.

Ефективна процедура заряджання

Цей прилад має чотири ряди зарядних гнізд (від А до D), і кожен ряд є незалежним. Якщо вставити касети з акумуляторами в кожен ряд, прилад може заряджати до чотирьох касет з акумуляторами одночасно. Якщо вставити касети з акумуляторами в один ряд, касети з акумуляторами заряджатимуться в тому порядку, в якому їх вставлено, незалежно від їхнього положення (I , II або III).

Для ефективного заряджання вставляйте касети з акумуляторами, як показано стрілкою на рисунку.

ВСС01

► Рис.9

ВСС02

► Рис.10

ПРИМІТКА: Якщо касети з акумуляторами вставлено до підключення зарядного пристрою, порядок заряджання завжди становить I – II – III у кожному ряду.

Знімання та встановлення кришки

⚠ОБЕРЕЖНО: Перш ніж знімати або встановлювати кришку, розмістіть прилад на горизонтальній стійкій неслизькій поверхні.

⚠ОБЕРЕЖНО: Не використовуйте зняту кришку для інших цілей, наприклад як полицю або контейнер.

Кришку можна знімати та встановлювати.

Знімання кришки

1. Перемістіть фіксатори в напрямку стрілки, як показано на рисунку, щоб вони торкнулися кришки.
- **Рис.11:** 1. Фіксатор 2. Кришка
2. Повністю відкрийте кришку.
 3. По черзі зніміть фіксатори, підтримуючи кришку рукою.
 4. Зніміть кришку й поверніть фіксатори у вихідне положення.
- **Рис.12:** 1. Кришка 2. Фіксатор

ПРИМІТКА: Якщо фіксатор неможливо зрушити з місця та важко зняти, скористайтеся плоскою викруткою, монетою тощо, щоб зняти фіксатор, як показано на рисунку.

- **Рис.13:** 1. Фіксатор 2. Плоска викрутка

Установлення кришки

1. Вийміть стопорні штифти.
2. Установіть кришку в повністю відкрите положення, підтримуючи її рукою. Потім по черзі встановіть повністю всі стопорні штифти.

ПРИМІТКА: Установлюючи фіксатор, міцно вставте його до клацання.

Розміщення приладу

⚠ОБЕРЕЖНО: Установлюючи прилад, не затискайте шнур зарядного пристрою приладом або між ним і стіною.

⚠ОБЕРЕЖНО: Установлюйте прилад на стійкій і неслизькій поверхні. Якщо на місці встановлення є перешкоди, виступи, схили або слизькі поверхні, прилад може впасти та спричинити травми.

⚠ОБЕРЕЖНО: Не залишайте нічого на приладі, крім МАКРАС на кришці. Інакше прилад може впасти.

⚠ОБЕРЕЖНО: Розташовуючи прилад горизонтально, не ставте його петлею кришки вниз. Це може спричинити втрату рівноваги, що може призвести до пошкодження або травмування.

⚠ОБЕРЕЖНО: Розташовуючи кілька приладів горизонтально, не ставте їх один на одного. Це може спричинити втрату рівноваги, що може призвести до травмування.

⚠ОБЕРЕЖНО: Установлюючи горизонтально прилад, в якому вставлені касети з акумуляторами, обов'язково підтримуйте прилад руками. Щоб запобігти падінню приладу під час вставляння касет з акумуляторами, закріпіть ручки мотузками.

⚠ОБЕРЕЖНО: Не використовуйте прилад як робочий стіл чи табурет-сходню. Інакше це може призвести до пошкодження чи травмування.

Розміщуючи прилад на столі чи полиці, дотримуйтеся застережень, наведених вище, і розмістіть прилад у зручному для використання напрямку.

Вертикальне розміщення

- **Рис.14**

Горизонтальне розміщення

- **Рис.15:** 1. Шарнір

ПРИМІТКА: Якщо ставите прилад горизонтально, обов'язково знімайте кришку.

Система охолодження

Цей зарядний пристрій оснащено вентилятором охолодження для покращення продуктивності заряджання. Під час роботи чути звук повітря, яке виходить — це не є несправністю зарядного пристрою.

Індикатор зарядного пристрою, що блимає червоним кольором, попереджує про ненормальну температуру зарядного пристрою.

- Несправність охолоджувального вентилятора
- Неповне охолодження зарядного пристрою, наприклад через засмічення пилом

Акумулятор можна заряджати, навіть якщо індикатор зарядного пристрою блимає червоним. Однак час заряджання в цьому випадку перевищуватиме стандартний. Перевірте звук роботи вентилятора охолодження та вентиляційний отвір зарядного пристрою. Вентиляційний отвір може бути забитий пилом або чимось закритий.

Для належного охолодження завжди тримайте вентиляційний отвір зарядного пристрою в чистоті.

- **Рис.16:** 1. Індикатор зарядного пристрою
2. Вентиляційний отвір

ПРИМІТКА: Розмістіть зарядний пристрій у місці, де вентиляційні отвори не будуть заблоковані.

ПРИМІТКА: Якщо індикатор зарядного пристрою не блимає червоним, система охолодження працює нормально, навіть якщо не чути як працює вентилятор охолодження.

ПРИМІТКА: Якщо індикатор зарядного пристрою блимає червоним, незважаючи на те, що вентиляційні отвори зарядного пристрою чисті, віддайте прилад на обслуговування в місцевий сервісний центр Makita.

Отвір під замок

Цей прилад має отвір під замок. Блокування приладу промисловим замком допомагає запобігти крадіжці.

- **Рис.17:** 1. Отвір під замок

Установлення контейнера МАКРАС

Додаткове обладнання

▲ОБЕРЕЖНО: Переконайтеся, що прилад надійно прикріплено до контейнера МАКРАС за допомогою чотирьох защіпок для встановлення. Інакше пристрій може впасти й завдати травм.

▲ОБЕРЕЖНО: Коли розблокуєте защіпку для встановлення, щільно притисайте до неї палець. Інакше палець може раптово зісковзнути із защіпки для встановлення, що призведе до травми.

Прилад можна приєднати до верхньої або нижньої частини контейнера МАКРАС, як показано на рисунку.

- **Рис.18:** 1. МАКРАС

Візок МАКРАС

Додаткове обладнання

▲ОБЕРЕЖНО: Переконайтеся в тому, що прилад надійно закріплено на візку МАКРАС. Прилад може від'єднатися та впасти з візка МАКРАС.

▲ОБЕРЕЖНО: По сходах пересувайте візок МАКРАС обережно. Інакше падіння приладу може призвести до пошкодження чи травмування.

▲ОБЕРЕЖНО: Не навантажуйте на візок МАКРАС більше ніж 100 кг. Інакше це може призвести до нещасного випадку або пошкодження.

Якщо прилад прикріплено до візка МАКРАС, його можна легко переносити.

У разі використання візка МАКРАС прикріпіть прилад до візка МАКРАС, як показано на рисунках.

- **Рис.19:** 1. Візок МАКРАС 2. Защіпка для встановлення

УВАГА: Коли візок МАКРАС стоїть на місці, зафіксуйте стопор.

- **Рис.20:** 1. Стопор

▲ОБЕРЕЖНО: Під час транспортування приладу, прикріпленого до контейнера МАКРАС за допомогою візка МАКРАС, розміщуйте прилад знизу. Інакше конструкція може втратити рівновагу, що призведе до нещасного випадку.

- **Рис.21:** 1. МАКРАС

Ручний візок МАКРАС

Додаткове обладнання

▲ОБЕРЕЖНО: Будьте обережні, рухуючись сходами, і йдіть не поспішаючи. Інакше це може призвести до пошкодження чи травмування через падіння.

▲ОБЕРЕЖНО: Не ставьте зверху приладу й не ставте на нього ніякі предмети, крім контейнерів МАКРАС. Інакше це може спричинити падіння, травмування або пошкодження.

Якщо прилад прикріплено до ручного візка МАКРАС, його можна легко переносити.

Прикріпіть прилад до ручного візка МАКРАС правильно, як показано на рисунках.

Прочитайте інструкцію з експлуатації, що постачається з ручним візком МАКРАС, щоб дізнатись, як приєднати прилад до ручного візка МАКРАС.

▲ОБЕРЕЖНО: Установлюючи прилад на ручний візок МАКРАС, робіть це так, щоб логотип Makita було спрямовано в інший бік від шин ручного візка МАКРАС, як показано на рисунку. Інакше конструкція може втратити рівновагу, що призведе до нещасного випадку.

- **Рис.22:** 1. Ручний візок МАКРАС

⚠ ОБЕРЕЖНО: Під час транспортування приладу, прикріпленого до контейнера МАКРАС за допомогою ручного візка МАКРАС, розміщуйте прилад знизу. Інакше конструкція може втратити рівновагу, що призведе до нещасного випадку.

► Рис.23: 1. МАКРАС

Заміна лотка

Лотки ВСС01 і ВСС02 можна замінити. Якщо потрібно замінити лоток, зверніться до місцевого сервісного центру Makita.

► Рис.24: 1. Лоток ВСС01 2. Лоток ВСС02

ДОДАТКОВЕ ПРИЛАДДЯ

⚠ ОБЕРЕЖНО: Це додаткове та допоміжне обладнання рекомендовано використовувати з інструментом Makita, зазначеним у цій інструкції з експлуатації. Використання будь-якого іншого додаткового та допоміжного обладнання може становити небезпеку травмування. Використовуйте додаткове та допоміжне обладнання лише за призначенням.

У разі необхідності отримати допомогу в більш детальному ознайомленні з оснащенням звертайтеся до місцевого сервісного центру Makita.

- МАКРАС
- Візок МАКРАС
- Ручний візок МАКРАС









ПРИМІТКА: Деякі елементи списку можуть входити до комплекту інструмента як стандартне приладдя. Вони можуть відрізнятися залежно від країни.

ОСТОРОЖНО

Дети с 8 лет и лица с ограниченными физическими, сенсорными или умственными способностями, а также не имеющие надлежащего опыта и знаний могут использовать данный инструмент только под контролем или после надлежащего инструктажа по безопасному использованию инструмента и осознают возможные опасности. Не разрешайте детям играть с инструментом. Детям запрещается проводить чистку и техобслуживание без контроля со стороны взрослых.

Символы

Ниже приведены символы, которые могут использоваться для обозначения оборудования. Перед использованием убедитесь в том, что вы понимаете их значение.

	Данное изделие предназначено только для работы в помещении.
	Прочитайте руководство по эксплуатации.
	ДВОЙНАЯ ИЗОЛЯЦИЯ
	Избегайте короткого замыкания аккумулятора.
	Не допускайте попадания на аккумулятор воды или дождя.
	Сжигать аккумулятор запрещено.
	Утилизируйте аккумулятор путем его переработки.
	
	Не наступайте на устройство.



Только для стран ЕС

В связи с наличием в оборудовании опасных компонентов отходы электрического и электронного оборудования, аккумуляторы и батареи могут оказывать негативное влияние на окружающую среду и здоровье человека. Не выбрасывайте электрические и электронные устройства или батареи вместе с бытовыми отходами! В соответствии с директивой ЕС по отходам электрического и электронного оборудования, по аккумуляторам, батареям и отходам аккумуляторов и батарей, а также в соответствии с ее адаптацией к национальному законодательству, отходы электрического оборудования, батареи и аккумуляторы следует хранить отдельно и доставлять на пункт раздельного сбора коммунальных отходов, работающий с соблюдением правил охраны окружающей среды. Это обозначено символом в виде перечеркнутого мусорного контейнера на колесах, нанесенным на оборудование.

► Рис.1

► Рис.2



Зарядка (0 - 100 %).



Зарядка завершена.



Аккумулятор неисправен.



Эффективная процедура зарядки.



Эффективная процедура зарядки.

ВНИМАНИЕ

1. **СОХРАНИТЕ ЭТУ ИНСТРУКЦИЮ** – Настоящее руководство содержит важные инструкции по технике безопасности и эксплуатации зарядного кейса для аккумуляторов.
2. Перед использованием зарядного кейса для аккумуляторов прочитайте все инструкции и предупреждающие надписи на (1) зарядном кейсе для аккумуляторов, (2) зарядном устройстве, (3) аккумуляторе и (4) изделии, работающем от аккумулятора.
3. **ВНИМАНИЕ!** Во избежание травм заряжайте только аккумуляторы Makita. При попытке зарядить другие аккумуляторы они могут взорваться и нанести травмы и ущерб имуществу.
4. Этот зарядный кейс для аккумуляторов не позволяет заряжать непerezаряжаемые батареи.
5. Используйте источник питания, напряжение которого соответствует указанному на идентификационной табличке зарядного устройства.
6. Не заряжайте блок аккумулятора в присутствии легковоспламеняющихся жидкостей или газов.
7. Защищайте зарядное устройство от дождя, снега и влаги.
8. Запрещается переносить зарядное устройство за шнур или рывком отключать его от розетки.
9. После зарядки или перед началом очистки или технического обслуживания зарядного устройства его следует отсоединить от источника питания. При отключении зарядного устройства от розетки следует тянуть не за шнур, а за штепсель.
10. Следите за тем, чтобы шнур находился в безопасном месте, где на него нельзя будет наступить или зацепиться за него, чтобы исключить механическую нагрузку на шнур или его повреждение.
11. Запрещается использовать зарядное устройство с поврежденным шнуром или штепселем. В случае повреждения шнура или штепселя зарядного устройства свяжитесь с авторизованным сервисным центром Makita для замены поврежденного элемента.

12. Запрещается использовать или разбирать зарядное устройство после его падения, сильного удара или других повреждений; устройство должен осмотреть квалифицированный техник. Неправильное использование или повторная сборка устройства могут стать причиной удара током или пожара.
13. Не заряжайте блок аккумулятора, если температура в помещении НИЖЕ 10 °C (50 °F) или ПРЕВЫШАЕТ 40 °C (104 °F). При низкой температуре процесс зарядки может не начаться.
14. Запрещается использовать в качестве источника питания повышающий трансформатор, двигатель-генератор или розетку постоянного тока.
15. Следите за тем, чтобы ничто не закрывало и не засоряло вентиляционные отверстия зарядного устройства.
16. Запрещается вставлять штепсель в розетку, выдергивать его из розетки и вставлять и вынимать аккумулятор влажными руками.
17. Запрещается использовать для очистки зарядного устройства бензин, растворители, спирт и другие подобные жидкости. Это может привести к обесцвечиванию, деформации и трещинам.
18. Не храните в устройстве материалы, содержащие горючие жидкости, газы или пыль.
19. Не используйте данное устройство для каких-либо целей, кроме зарядки и переноски.

Подходящее зарядное устройство

- DC4002

⚠ОСТОРОЖНО: Используйте только указанное выше зарядное устройство. Использование других зарядных устройств может привести к травме и/или пожару.

Переноска устройства

⚠ВНИМАНИЕ: При переноске устройства крепко держите его за ручки обеими руками. Падение устройства приводит к поломке и получению травм.

⚠ВНИМАНИЕ: Для предотвращения падения устройства при переноске обязательно держите ручки в сухом и чистом состоянии во избежание проскальзывания рук.

⚠ВНИМАНИЕ: Не переносите данное устройство в то время, когда оно подключено к зарядному устройству.

⚠ВНИМАНИЕ: Не переносите данное устройство, если его крышка не зафиксирована защелкой.

⚠ВНИМАНИЕ: При переноске устройства блоки аккумуляторов должны быть вставлены плотно. Падение блоков аккумуляторов приводит к поломке и получению травмы.

⚠ВНИМАНИЕ: Не переносите устройство с чем-либо, кроме находящихся внутри него блока аккумулятора и подходящего зарядного устройства.

⚠ВНИМАНИЕ: При значительном весе данного устройства используйте тележку для перемещения МАКРАС (дополнительная принадлежность) или тележку для перевозки МАКРАС (дополнительная принадлежность). Устройство является чрезмерно тяжелым для переноски, когда в него вставлены блоки аккумуляторов. Небезопасная переноска приводит к несчастным случаям или травмам.

⚠ВНИМАНИЕ: Складывайте ручки, когда они не используются.

Используйте ручки при переноске устройства.

► Рис.3: 1. Ручка

Подробная информация об использовании тележки для перемещения МАКРАС представлена в разделе "Тележка для перемещения МАКРАС".

Подробная информация об использовании тележки для перевозки МАКРАС представлена в разделе "Тележка для перевозки МАКРАС".

Открытие и закрывание крышки

⚠ВНИМАНИЕ: При закрывании крышки плотно заблокируйте ее защелкой.

⚠ВНИМАНИЕ: Соблюдайте осторожность, чтобы не прищемить пальцы при открывании или закрывании крышки.

⚠ВНИМАНИЕ: Не прикладывайте усилий при открывании крышки, не сняв защелку. Такие действия могут привести к поломке защелки.

⚠ВНИМАНИЕ: Не прикладывайте усилий к крышке, когда крышка открыта. Такие действия могут привести к поломке крышки.

⚠ВНИМАНИЕ: Не открывайте крышку, если на крышке что-либо лежит или устройство находится в неустойчивом положении. Такие действия могут привести к поломке и получению травмы.

Открытие крышки

Отпустите защелку, как показано стрелкой, и откройте крышку.

► Рис.4: 1. Крышка 2. Защелка

Закрывание крышки

Выполните процедуру открывания в обратном порядке.

Зарядка

⚠ВНИМАНИЕ: В случае крепления чего-либо под устройством убедитесь в том, что устройство надежно прикреплено, прежде чем заряжать аккумулятор.

Данное устройство может заряжать четыре блока аккумуляторов одновременно.

1. Откройте заглушку и вставьте разъем зарядного устройства в данное устройство до щелчка. Вставьте штепсельную вилку зарядного устройства в сетевую розетку. Индикаторная лампа зарядки загорается приблизительно на 10 секунд, а затем гаснет.

► Рис.5: 1. Заглушка 2. Разъем

► Рис.6: 1. Индикаторная лампа зарядки

2. Откройте крышку устройства и вставьте блок аккумулятора. Вставляйте блок до упора, чтобы он зафиксировался с легким щелчком. Если виден красный индикатор, как показано на рисунке, то блок не зафиксирован полностью. Индикаторная лампа зарядки мигает синим в начале зарядки, горит зеленым по окончании зарядки.

3. После зарядки извлеките блок аккумулятора из данного устройства и отключите зарядное устройство от розетки.
Для снятия блока аккумулятора сдвиньте его с данного устройства, сдвигая кнопку на лицевой стороне блока.
- ▶ **Рис.7:** 1. Красный индикатор 2. Кнопка 3. Блок аккумулятора
4. Выньте разъем зарядного устройства из данного устройства, нажав на кнопку блокировки, а затем закройте заглушку.
- ▶ **Рис.8:** 1. Кнопка блокировки 2. Заглушка 3. Разъем

ПРИМЕЧАНИЕ: Время зарядки зависит от температуры (10°C (50°F)–40°C (104°F)) и состояния блока аккумулятора, в частности является ли он новым или не использовался в течение длительного периода времени.

ПРИМЕЧАНИЕ: Индикаторная лампа зарядки не горит в то время, когда блоки аккумуляторов не заряжаются.

ПРИМЕЧАНИЕ: При подсоединении блока аккумулятора к устройству с последующим хранением убедитесь в том, что блок аккумулятора достаточно подзаряжен. В противном случае возможно сокращение срока службы блока аккумулятора.

Технические характеристики аккумулятора				Время зарядки (мин)			
Напряжение	Литий-ионный блок аккумулятора	Число элементов	Емкость (А/ч)	BCC01		BCC02	
				Четыре блока аккумуляторов одновременно	Все аккумуляторы	Четыре блока аккумуляторов одновременно	Все аккумуляторы
40 В (макс.)	BL4020	10	2	75	150	75	225
	BL4025	10	2,5	90	180	90	270
	BL4040 / BL4040F	10	4	145	290	145	435
	BL4050F	20	5	175	350	- *	
	BL4080F	20	8	280	560	- *	

* BCC02 не применяется к следующим блокам аккумуляторов: BL4050F / BL4080F

ПРИМЕЧАНИЕ: Зарядный кейс для аккумуляторов предназначен для зарядки блоков аккумуляторов Makita. Категорически запрещается использовать его для других целей или для зарядки аккумуляторов других производителей.

ПРИМЕЧАНИЕ: Если индикаторная лампа зарядки не горит, зарядка может не начинаться в связи с состоянием, описанным ниже:

- Блок аккумулятора извлечен из только что использовавшегося инструмента или долгое время находился на солнце.
- Блок аккумулятора долгое время находился на холоде.
- Блок аккумулятора, ожидающий зарядки. Если какой-либо аккумулятор заряжается в том же самом ряду, то другой аккумулятор не заряжается.

ПРИМЕЧАНИЕ: Если индикаторная лампа зарядки меняется на мигающую красным, зарядка недоступна. Возможно, клеммы данного устройства или блока аккумулятора забиты пылью либо блок аккумулятора выработал свой ресурс или поврежден.

Эффективная процедура зарядки

Данное устройство имеет четыре ряда зарядки (A – D), и каждый ряд независим. Когда блоки аккумуляторов вставляются в каждый ряд, устройство может заряжать до четырех блоков аккумуляторов одновременно.

Если вставить блоки аккумуляторов в один и тот же ряд, то блоки аккумуляторов заряжаются в том порядке, в котором они вставляются, независимо от их положения (I , II или III).

Для эффективной зарядки вставляйте блоки аккумуляторов, как показано стрелкой на рисунке.

BCC01
▶ Рис.9

BCC02
▶ Рис.10

ПРИМЕЧАНИЕ: Если блоки аккумуляторов вставляются до подключения зарядного устройства к электрической сети, то порядок зарядки всегда устанавливается как I – II – III в каждом ряду.

Снятие и установка крышки

ВНИМАНИЕ: При снятии или установке крышки помещайте устройство на горизонтальную, устойчивую и нескользящую поверхность.

ВНИМАНИЕ: Не используйте снятую крышку для других целей, в частности как полку или контейнер.

Крышка может сниматься и устанавливаться.

Снятие крышки

1. Переместите сцепляющие штифты в направлении стрелки, как показано на рисунке, до момента их касания крышки.
- **Рис.11:** 1. Сцепляющий штифт 2. Крышка
2. Полностью откройте крышку.
 3. Выньте сцепляющие штифты один за другим, поддерживая крышку рукой.
 4. Снимите крышку и установите сцепляющие штифты в их первоначальные положения.
- **Рис.12:** 1. Крышка 2. Сцепляющий штифт

ПРИМЕЧАНИЕ: Когда сцепляющий штифт не двигается и вынимается с трудом, выньте его с использованием шлицевой отвертки, монеты или аналогичного приспособления, как показано на рисунке.

- **Рис.13:** 1. Сцепляющий штифт 2. Шлицевая отвертка

Установка крышки

1. Выньте стопорные штифты.
2. Установите крышку в полностью открытом положении, поддерживая ее рукой. Затем поочередно вставьте стопорные штифты до упора.

ПРИМЕЧАНИЕ: При установке сцепляющего штифта обязательно вставляйте его плотно до щелчка.

Размещение устройства

ВНИМАНИЕ: При установке данного устройства убедитесь в том, что шнур зарядного устройства не пережимается данным устройством или стеной.

ВНИМАНИЕ: Устанавливайте устройство на устойчивую и нескользящую поверхность. Если в месте установки имеются препятствия, уклон или скользкие поверхности, то устройство может упасть и причинить травму.

ВНИМАНИЕ: Не оставляйте на устройстве ничего, кроме кейса МАКРАС на крышке. В противном случае может произойти падение.

ВНИМАНИЕ: При горизонтальном размещении данного устройства не размещайте его таким образом, чтобы петля крышки была обращена вниз. Равновесие становится неустойчивым, и это может вызвать повреждение устройства или причинение травмы.

ВНИМАНИЕ: При горизонтальном размещении нескольких устройств не размещайте устройство поверх другого. Равновесие становится неустойчивым, и это может вызвать причинение травмы.

ВНИМАНИЕ: Вставляя блоки аккумуляторов при горизонтальном размещении устройства, обязательно поддерживайте устройство руками. Для предотвращения падения устройства при установке блоков аккумуляторов закрепляйте ручки веревками.

ВНИМАНИЕ: Не используйте устройство в качестве верстака или табурета-стремянки. В противном случае это может вызвать повреждение или причинение травмы.

При размещении устройства на столе или полке обратите внимание на изложенное выше и расположите устройство в том направлении, в котором его легко использовать.

Вертикальное размещение

- **Рис.14**

Горизонтальное размещение

- **Рис.15:** 1. Петля

ПРИМЕЧАНИЕ: При горизонтальном размещении устройства обязательно снимайте крышку.

Система охлаждения

Это зарядное устройство оснащается вентилятором для охлаждения нагретого зарядного устройства с целью повышения эффективности зарядки. Во время охлаждения слышен звук выходящего воздуха — это не является неисправностью зарядного устройства.

Индикатор зарядного устройства мигает красным с целью предупреждения о выходе за пределы нормального диапазона температур зарядного устройства в следующих случаях.

- Неисправность охлаждающего вентилятора
- Неполное охлаждение зарядного устройства, в частности засоренного пылью

Аккумулятор может заряжаться даже при мигании индикатора зарядного устройства красным. Однако в этом случае зарядка будет производиться дольше обычного. Проверьте звук охлаждающего вентилятора и состояние вентиляционного отверстия зарядного устройства. Вентиляционное отверстие может быть забито пылью или загорожено препятствиями.

Для надлежащего охлаждения поддерживайте вентиляционное отверстие зарядного устройства в чистоте.

- **Рис. 16:** 1. Индикатор зарядного устройства
2. Вентиляционное отверстие

ПРИМЕЧАНИЕ: Располагайте зарядное устройство в таком месте, где вентиляционные отверстия не загромождаются препятствиями.

ПРИМЕЧАНИЕ: Если индикатор зарядного устройства не мигает красным, система охлаждения работает нормально даже при отсутствии звука от охлаждающего вентилятора.

ПРИМЕЧАНИЕ: Если индикатор зарядного устройства мигает красным даже при чистых вентиляционных отверстиях, проведите сервисное обслуживание устройства в ближайшем сервисном центре Makita.

Отверстие для навесного замка

Устройство имеет отверстие для навесного замка. Запирание устройства с помощью покупного навесного замка помогает предотвратить его кражу.

- **Рис. 17:** 1. Отверстие для навесного замка

Установка кейсов МАКРАС

Дополнительные принадлежности

▲ВНИМАНИЕ: Убедитесь в том, что устройство надежно прикреплено к кейсу МАКРАС четырьмя крепежными защелками. В противном случае может произойти падение с нанесением травмы.

▲ВНИМАНИЕ: При разблокировании крепежной защелки плотно прижимайте ее пальцем. В противном случае палец может неожиданно соскользнуть с крепежной защелки с причинением травмы.

Устройство может прикрепляться к верхней или нижней поверхности кейса МАКРАС, как показано на рисунке.

- **Рис. 18:** 1. Кейс МАКРАС

Тележка МАКРАС

Дополнительные принадлежности

▲ВНИМАНИЕ: Убедитесь в том, что устройство надежно прикреплено к тележке для перемещения МАКРАС. В противном случае устройство может соскочить с тележки для перемещения МАКРАС с возможным падением.

▲ВНИМАНИЕ: При наличии ступеней двигайте тележку для перемещения МАКРАС осторожно и без спешки. В противном случае падение может причинить ущерб или травму.

▲ВНИМАНИЕ: Не нагружайте на тележку для перемещения МАКРАС более 100 кг. В противном случае может произойти несчастный случай или повреждение.

Устройство может легко перемещаться, если оно прикреплено к тележке для перемещения МАКРАС. При использовании тележки для перемещения МАКРАС прикрепите к ней устройство, как показано на рисунках.

- **Рис. 19:** 1. Тележка для перемещения МАКРАС
2. Крепежная защелка

ПРИМЕЧАНИЕ: Заблокируйте стопор, если не собираетесь перемещать тележку МАКРАС.

- **Рис. 20:** 1. Стопор

▲ВНИМАНИЕ: При переноске устройства, прикрепленного к кейсу МАКРАС тележкой для перемещения МАКРАС, располагайте устройство вниз. В противном случае равновесие становится неустойчивым, что приводит к несчастному случаю.

- **Рис. 21:** 1. Кейс МАКРАС

Тележка для перевозки МАКРАС

Дополнительные принадлежности

ВНИМАНИЕ: При перемещении по лестнице соблюдайте осторожность и двигайтесь без спешки. В противном случае это может привести к повреждению или травме в результате падения.

ВНИМАНИЕ: Не становитесь поверх устройства и не кладите на него какие-либо предметы, кроме кейса МАКРАС. В противном случае это может вызвать падение, несчастный случай или повреждение.

Устройство может легко перемещаться, если оно прикреплено к тележке для перевозки МАКРАС. Прикрепляйте устройство к тележке для перевозки МАКРАС надлежащим образом, как показано на рисунке. Прочтите руководство по эксплуатации, поставляемое в комплекте с тележкой для перевозки МАКРАС, чтобы ознакомиться с порядком крепления устройства к тележке для перевозки МАКРАС.

ВНИМАНИЕ: При установке устройства на тележку для перевозки МАКРАС устанавливайте устройство таким образом, чтобы логотип Makita был отвернут от колес тележки для перевозки МАКРАС, как показано на рисунке. В противном случае равновесие становится неустойчивым, что приводит к несчастному случаю.

► Рис.22: 1. Тележка для перевозки МАКРАС

ВНИМАНИЕ: При переноске устройства, прикрепленного к кейсу МАКРАС тележкой для перевозки МАКРАС, располагайте устройство внизу. В противном случае равновесие становится неустойчивым, что приводит к несчастному случаю.

► Рис.23: 1. Кейс МАКРАС

Замена лотка

Лотки ВСС01 и ВСС02 могут заменяться. При желании заменить лоток обращайтесь в ближайший сервисный центр Makita.

► Рис.24: 1. Лоток ВСС01 2. Лоток ВСС02

ДОПОЛНИТЕЛЬНЫЕ ПРИНАДЛЕЖНОСТИ

ВНИМАНИЕ: Данные принадлежности или приспособления рекомендуются для использования с инструментом Makita, указанным в настоящем руководстве. Использование других принадлежностей или приспособлений может привести к получению травмы. Используйте принадлежность или приспособление только по указанному назначению.

Если вам необходимо содействие в получении дополнительной информации по этим принадлежностям, свяжитесь с вашим сервис-центром Makita.

- Кейс МАКРАС
- Тележка для перемещения МАКРАС
- Тележка для перевозки МАКРАС









ПРИМЕЧАНИЕ: Некоторые элементы списка могут входить в комплект инструмента в качестве стандартных приспособлений. Они могут отличаться в зависимости от страны.

ЕСКЕРТУ

Бұл құрылғыны 8 және одан жоғары жастағы балалардың және физикалық, сенсорлық немесе ақыл-ой қабілеті төмен немесе тәжірибесі мен білімі жетіспейтін адамдардың оларға құрылғыны қауіпсіз пайдалану туралы нұсқаулар беріліп, бақыланған және қауіп-қатерді түсінген жағдайда пайдалануына болады. Балалардың құрылғымен ойнауына жол бермеңіз. Тазалау және техникалық қызмет көрсету жұмыстарын балаларға ересектердің бақылауынсыз орындауға болмайды.

Белгілер

Төменде жабдықта пайдаланылуы мүмкін белгілер көрсетілген. Пайдалану алдында олардың мағынасын түсініп алыңыз.

	Тек бөлме ішінде пайдалануға арналған.
	Пайдалану жөніндегі нұсқаулықты оқып шығыңыз.
	ҚОС ҚАБАТТЫ ОҚШАУЛАУ
	Аккумулятордың қысқа тұйықталуына жол бермеңіз.
	Аккумуляторды суға тигізбеңіз немесе жаңбыр астында қалдырмаңыз.
	Аккумуляторды отқа тастамаңыз.
	Аккумуляторды әрдайым қайта өңдеуге жіберіңіз.
	Құрылғының үстіне шығуға болмайды.



Li-ion

Тек ЕО елдеріне арналған
Жабдықта қауіпті құрамдас­тардың болуына байланысты, электрлік және электрондық жабдықтардың, аккумуляторлар мен батареялардың қалдықтары қоршаған ортаға және адам денсаулығына кері әсерін тигізуі мүмкін. Электрлік және электрондық құрылғыларды немесе батареяларды тұрмыстық қалдықтармен бірге тастауға болмайды!
Электрлік және электрондық жабдықтардың қалдықтары және аккумуляторлар мен батареялар және аккумуляторлар мен батареялардың қалдықтары, сондай-ақ олардың ұлттық заңнамаға бейімделуі туралы Еуропалық директиваға сәйкес, электрлік жабдықтардың, батареялардың және аккумуляторлардың қалдықтары бөлек жиналуы және қоршаған ортаны қорғау ережелеріне сәйкес жұмыс істейтін тұрмыстық қалдықтарды жинау пунктіне жеткізілуі керек.
Бұл жабдыққа орналастырылған айқас сызықпен сызылған деңгелекті қоқыс жәшігінің белгісі арқылы көрсетіледі.

► **Сурет1**

► **Сурет2**



Зарядталып жатыр (0-100%).



Зарядтау аяқталды.



Ақаулы аккумулятор.



Тиімді зарядтау процедурасы.



Тиімді зарядтау процедурасы.

САҚ БОЛЫҢЫЗ

1. **ОСЫ НҰСҚАУЛАРДЫ САҚТАП ҚОЙЫҢЫЗ** – бұл нұсқаулықта көп портты зарядтағыштың қауіпсіздігіне және пайдаланылуына қатысты маңызды нұсқаулар берілген.
2. Көп портты зарядтағышты пайдаланбай тұрып, барлық нұсқауды және (1) көп портты зарядтағыштағы, (2) зарядтау құралындағы және (3) аккумулятордағы және (4) аккумуляторды пайдаланатын өнімдегі ескерту белгілерін оқып шығыңыз.
3. **САҚ БОЛЫҢЫЗ** – жарақат алу қаупін азайту үшін, тек Makita өнімі түріндегі қайта зарядталатын аккумуляторларды ғана зарядтаңыз. Аккумуляторлардың басқа түрлері жарылуы мүмкін, бұл дене жарақатын алуға және зақымдануға себеп болады.
4. Зарядталмайтын аккумуляторлар бұл көп портты зарядтағышпен зарядталмайды.
5. Қуат көзін зарядтау құрылғысының паспорттық деректері бар фирмалық тақтайшасында көрсетілген көрнеумен пайдаланыңыз.
6. Аккумулятор картриджін тез тұтанатын сұйықтықтар немесе газдар бар жерде зарядтауға болмайды.
7. Зарядтау құрылғысын жаңбыр, қар немесе ылғалды жағдай әсерінде қалдырмаңыз.
8. Зарядтау құрылғысын ешқашан сымынан ұстап тасымалдамаңыз немесе розеткадан суыру үшін жұлқа тартпаңыз.
9. Зарядтап болғаннан кейін немесе техникалық қызмет көрсету не тазалауға әрекеттенбес бұрын, зарядтау құрылғысын қуат көзінен ажыратыңыз. Зарядтау құрылғысын ажыратқан кезде сымынан емес, ашасынан тартыңыз.
10. Сымды басып не оған сүрініп кетпейтіндей немесе оның зақымдалып, жүктеме түспейтіндей етіп орналастырылғанына көз жеткізіңіз.
11. Зарядтау құрылғысын сымы немесе ашасы зақымдалған күйде пайдалануға болмайды. Егер сымы немесе ашасы зақымдалған болса, қауіпті жағдай орын алмас үшін Makita өкілетті қызмет көрсету орталығына барып, ауыстырып беруін сұраңыз.

12. Зарядтау құрылғысына қатты соққы тиген, жерге түсіріп алған немесе басқаша зақымдалған жағдайда пайдаланбаңыз немесе бөлшектемеңіз; оны білікті қызмет көрсету маманына апарыңыз. Дұрыс пайдаланбау немесе қайта құрастыру нәтижесінде электр тогының соғуы немесе өрт шығу қаупі туындауы мүмкін.
13. Аккумулятор картриджін белме температурасы 10°C (50°F) ТӨМЕН немесе 40°C (104°F) ЖОҒАРЫ болған кезде зарядтамаңыз. Суық температура жағдайында зарядтау іске қосылмауы мүмкін.
14. Арттырушы трансформаторды, қозғалтқыш генераторын немесе ТТ розеткасын пайдалануға әрекеттенбеңіз.
15. Зарядтау құрылғысының желдеткіші саңылауларының кез келген затпен жабылуы немесе бітеліп қалуына жол бермеңіз.
16. Су қолыңызбен сымды жалғауға немесе ажыратуға және аккумуляторды салуға немесе алуға болмайды.
17. Зарядтау құрылғысын тазалау үшін жанармайды, бензинді, сұйылтқышты, спиртті немесе соған ұқсас заттарды ешқашан пайдаланбаңыз. Нәтижесінде түссіздену, бүлуін немесе жарықтар пайда болуы мүмкін.
18. Құрамында жанатын сұйықтықтар, газдар немесе шаң бар материалдарды сақтамаңыз.
19. Бұл құрылғыны тек зарядтау немесе тасу үшін пайдаланыңыз.

Қолданылатын зарядтау құрылғысы

- DC4002

⚠️ ЕСКЕРТУ: Тек жоғарыда аталған зарядтау құрылғысын пайдаланыңыз. Зарядтау құрылғыларының басқа түрлерін пайдалану жарақат алу/немесе өрт шығу қаупін тудыруы мүмкін.

Құрылғыны тасу

▲САҚ БОЛЫҢЫЗ: құралды тасыған кезде тұтқаларды екі қолыңызбен мықтап ұстаңыз. Құрылғы құласа, сынады және сізді жарақаттайды.

▲САҚ БОЛЫҢЫЗ: тасыған кезде құрылғы құлап кетпеуі үшін, тұтқалар міндетті түрде қолыңыздан сырғып кетпейтіндей құрғақ және таза болуы тиіс.

▲САҚ БОЛЫҢЫЗ: зарядтау құрылғысы құрылғыға қосылып тұрған кезде, құрылғыны тасымаңыз.

▲САҚ БОЛЫҢЫЗ: құрылғыны тасыған кезде, оның қақпағы ілмекпен бекітілген болуы тиіс.

▲САҚ БОЛЫҢЫЗ: құрылғыны тасығанда аккумулятор картридждері жақсылап орнатылған болуы тиіс. Аккумулятор картридждері құласа, сынады және сізді жарақаттайды.

▲САҚ БОЛЫҢЫЗ: ішінде аккумулятор картриджі мен тиісті зарядтау құрылғысынан басқа кез келген нәрсе салынған құрылғыны тасымаңыз.

▲САҚ БОЛЫҢЫЗ: құрылғы ауыр болса, МАКРАС арбасын (қосымша аксессуар) немесе МАКРАС қоларбасын пайдаланыңыз. Аккумулятор картридждері салынған кезде құрылғы өте ауыр. Тасу кезінде қауіпсіздік техникасын сақтамаасаңыз, жазатайым оқиғалар орын алады немесе жарақат аласыз.

▲САҚ БОЛЫҢЫЗ: қолданбаған кезде тұтқаларды қайырып қойыңыз.

Құрылғыны тұтқалардың көмегімен тасыңыз.

► **Сурет3:** 1. Тұтқа

МАКРАС арбасын пайдалану туралы мәліметтерді "МАКРАС арбасы" бөлімінен қараңыз. МАКРАС қоларбасын пайдалану туралы мәліметтерді "МАКРАС қоларбасы" бөлімінен қараңыз.

Қақпақты ашу және жабу

▲САҚ БОЛЫҢЫЗ: қақпақты жапқанда, оны ілмекпен мықтап бекітіңіз.

▲САҚ БОЛЫҢЫЗ: қақпақты ашқанда және жапқанда саусақтарыңызды қысып алмаңыз.

▲САҚ БОЛЫҢЫЗ: ілмекті шешпей қақпақты күшке салып ашпаңыз. Өйтпесе ілмек сынуы мүмкін.

▲САҚ БОЛЫҢЫЗ: қақпақ ашық тұрғанда оған күш түсірмеңіз. Өйтпесе қақпақ сынуы мүмкін.

▲САҚ БОЛЫҢЫЗ: қақпақ үстінде бір нәрсе тұрса немесе құрылғы тұрақсыз жерде тұрса, қақпақты ашпаңыз. Өйтпесе ол сынуы немесе жарақаттануыңыз мүмкін.

Қақпақты ашу

Көрсеткіде көрсетілгендей ілмекті шешіп, қақпақты ашыңыз.

► **Сурет4:** 1. Қақпақ 2. Ілмек

Қақпақты жабу

Ашу процедурасын керісінше орындаңыз.

Зарядтау

▲САҚ БОЛЫҢЫЗ: құрылғының астына бір нәрсе тағылған болса, аккумуляторды зарядтау алдында құрылғының мықтап бекітілгеніне көз жеткізіңіз.

Бұл құрылғы төрт аккумулятор картриджін бірге зарядтай алады.

1. Қақпақты ашып, зарядтау құрылғысының жалғағышын сырт еткенше құрылғыға кіргізіңіз. Зарядтау құрылғысының штекерін розеткаға жалғаңыз.

Зарядтау индикатор шамы 10 секундтай жанады, содан кейін сөнеді.

► **Сурет5:** 1. Қалпақ 2. Жалғағыш

► **Сурет6:** 1. Зарядтау индикатор шамы

2. Құрылғының қақпағын ашып, аккумулятор картриджін салыңыз. Сырт еткен дыбыс естілгенше, орнына итеріп салыңыз. Суретте көрсетілгендей қызыл индикатордың көрініп тұруы оның толық құлыпталмағанын білдіреді. Зарядтала басталған кезде, индикатор шамы көк түсті болып жыпылықтайды, ал зарядтап болған кезде, жасыл түсті болып жанады.

3. Зарядтап болған соң, аккумулятор картриджін құрылғыдан шығарып, зарядтау құрылғысын ажыратыңыз. Аккумулятор картриджін шығару үшін картридждің алдыңғы жағындағы түймешікті сырғытып тұрып, өзін құрылғыдан сырғытып шығарыңыз.

► **Сурет7:** 1. Қызыл индикатор 2. Түйме
3. Аккумулятор картриджі

4. Құлыптау түймешігін басып тұрып, зарядтау құрылғысының жалғағышын құрылғыдан шығарыңыз, содан кейін қалпағын жабыңыз.

- **Сурет8:** 1. Құлыптау түймешігі 2. Қалпақ
3. Жалғағыш

ЕСКЕРТПЕ: Зарядтау уақыты температураға (10-40°C (50-104°F) және аккумулятор картриджінің жағдайларына (мысалы, жаңа немесе ұзақ уақыт бойы пайдаланылмаған) байланысты өртүрлі болады.

ЕСКЕРТПЕ: Аккумулятор картридждері зарядталмаған кезде зарядтау индикатор шамы өшеді.

ЕСКЕРТПЕ: Аккумулятор картриджін құрылғыға жалғап, құрылғыны сақтасаңыз, аккумулятор картриджінің жеткілікті қуаты барын тексеріңіз. Әйтпесе аккумулятор картриджінің қызмет ету мерзімі қысқаруы мүмкін.

Аккумулятордың техникалық сипаттамалары				Зарядтау уақыты (минут)			
Кернеу	Литий-ионды аккумулятор картриджі	Элементтер саны	Сыйымдылығы (Асағ)	BCC01		BCC02	
				Төрт аккумулятор картриджі бірге	Барлық аккумулятор	Төрт аккумулятор картриджі бірге	Барлық аккумулятор
40 В (макс.)	BL4020	10	2	75	150	75	225
	BL4025	10	2,5	90	180	90	270
	BL4040 / BL4040F	10	4	145	290	145	435
	BL4050F	20	5	175	350	- *	
	BL4080F	20	8	280	560	- *	

* BCC02 мына аккумулятор картридждеріне қолданылмайды: BL4050F / BL4080F

HAZAP САЛЫҢЫЗ: көп портты зарядтағыш Makita компаниясының аккумулятор картриджін зарядтауға арналған. Оны басқа мақсаттар немесе басқа өндірушінің аккумуляторлары үшін мүлде пайдаланбаңыз.

ЕСКЕРТПЕ: Зарядтау индикатор шамы өшіп тұрса, төмендегі жағдайға байланысты зарядтау басталмауы мүмкін:

- Аккумулятор картриджі жаңа жұмыс істеген құралдан алынған немесе аккумулятор картриджі тікелей күн сәулесінің астында ұзақ уақыт тұрған.
- Салқын жерде ұзақ уақыт қалдырылған аккумулятор картриджі.
- зарядтауды күтіп тұрған аккумулятор картриджі. Бір қатарда аккумулятор зарядталып жатса, сол қатардағы басқа аккумулятор зарядталмайды.

ЕСКЕРТПЕ: Зарядтау индикатор шамы қызыл түсті болып жыпылықтаса, зарядтау мүмкін емес. Құрылғыдағы немесе аккумулятор картриджіндегі клеммаларда шаң жиналған, не болмаса аккумулятор картриджі тозған немесе зақымдалған болуы мүмкін.

Тиімді зарядтау процедурасы

Бұл құрылғының төрт зарядтау қатары (A-D) бар және әр қатар бір-біріне байланысты емес. Аккумулятор картридждерін әр қатарға салғанда, құрылғы бірге төрт аккумулятор картриджін зарядтай алады. Аккумулятор картридждерін бір қатарға салсаңыз, аккумулятор картридждері орнына қарамастан (I , II немесе III) салыну ретімен зарядталады. Тиімді зарядтау үшін аккумулятор картридждерін суреттегі көрсеткіде көрсетілгендей салыңыз.

BCC01

► Сурет9

BCC02

► Сурет10

ЕСКЕРТПЕ: Аккумулятор картридждері зарядтау құрылғысын розеткаға қоспай тұрып салынса, әр қатардағы зарядтау реті міндетті түрде I - II - III болады.

Қақпақты шешіп алу және орнату

▲САҚ БОЛЫҢЫЗ: қақпақты шешіп алған немесе орнатқан кезде құрылғыны көлденең, тұрақты және тайғақ емес жерге қойыңыз.

▲САҚ БОЛЫҢЫЗ: алынған қақпақты сөре немесе контейнер сияқты басқа мақсат үшін пайдаланбаңыз.

Қақпақты шешіп алуға және орнатуға болады.

Қақпақты шешіп алу

1. Бекіткіш штифтерді суретте көрсетілгендей көрсеткі бағытында қақпаққа тигенше жылжытыңыз.

► **Сурет11:** 1. Бекіткіш штифт 2. Қақпақ

2. Қақпақты толық ашыңыз.
3. Қақпақты қолыңызбен ұстап тұрып, бекіткіш штифтерді бір-бірден алыңыз.
4. Қақпақты алып, бекіткіш штифтерді бастапқы орындарына салып қойыңыз.

► **Сурет12:** 1. Қақпақ 2. Бекіткіш штифт

ЕСКЕРТПЕ: Бекіткіш штифт жылжымаса және қиын алынса, суретте көрсетілгендей жалпақ ұшты бұрауыш, тиын, т.б. зат көмегімен бекіткіш штифтіні алыңыз.

► **Сурет13:** 1. Бекіткіш штифт 2. Жалпақ ұшты бұрауыш

Қақпақты орнату

1. Бекіту штифтерін шығарып алыңыз.
2. Қақпақты қолыңызбен ұстап тұрып, қақпақты толықтай ашық күйге орнатыңыз. Содан кейін бекіту штифтерін бір-бірден толық орнатыңыз.

ЕСКЕРТПЕ: Бекіткіш штифтіні орнатқанда, ол сырт етіп салынғанша, штифтіні мықтап кіргізіңіз.

Құрылғыны орналастыру

▲САҚ БОЛЫҢЫЗ: құрылғыны орнатқан кезде зарядтау құрылғысының кабелін құрылғы немесе ол қабырғаға қысылып қалмағанына көз жеткізіңіз.

▲САҚ БОЛЫҢЫЗ: құрылғыны тұрақты және тайғақ емес жерге қойыңыз. Орнату орнында кедергілер, шығыңқы жерлер, еңіс немесе тайғақ беттер болса, құрылғы құлап, адамды жарақаттауы мүмкін.

▲САҚ БОЛЫҢЫЗ: құрылғы үстінде ештеңе қалдырмаңыз. Қақпақтың үстіне МАКРАС жөшігін ғана қоюға болады. Әйтпесе ол зат құлап кетуі мүмкін.

▲САҚ БОЛЫҢЫЗ: құрылғыны көлденең қойғанда, қақпақтың топсасын төмен қаратуға болмайды. Тепе-теңдік бұзылып, құрылғы зақымдалуы немесе адам жарақаттануы мүмкін.

▲САҚ БОЛЫҢЫЗ: бірнеше құрылғыны көлденең қойғанда, құрылғыларды бірінің үстіне бірін қоймаңыз. Тепе-теңдік бұзылып, адам жарақаттануы мүмкін.

▲САҚ БОЛЫҢЫЗ: құрылғы көлденең қойылғанда және аккумулятор картридждері салынғанда, құрылғыны қолыңызбен ұстаңыз. Аккумулятор картридждерін салған кезде құрылғы құлап кетпеуі үшін, тұтқаларды жіппен байлап бекітіңіз.

▲САҚ БОЛЫҢЫЗ: құрылғыны жұмыс үстелі немесе орындық ретінде пайдаланбаңыз. Әйтпесе ол бір нәрсені зақымдауы немесе адамды жарақаттауы мүмкін.

Құрылғыны үстелге немесе сөреге қойғанда, жоғарыдағы сақтық шараларын орындаңыз және құрылғыны қолдануға ыңғайлы бағытта орналастырыңыз.

Тігінен орналастыру

► **Сурет14**

Көлденеңінен орналастыру

► **Сурет15:** 1. Топса

ЕСКЕРТПЕ: құрылғыны көлденең қойғанда қақпақты міндетті түрде алып тастаңыз.

Суыту жүйесі

Бұл зарядтау құрылғысы зарядтау тиімділігін жақсарту үшін қызған зарядтау құрылғысын салқындату желдеткішімен жабдықталған. Суытқан кезде ауаның дыбысы естіледі. Бұл зарядтау құрылғысында ақау бар екендігін білдірмейді.

Зарядтау құрылғысының шамы төмендегі жағдайларда зарядтау құрылғысының температурасы әдеттен тыс екенін ескерту үшін қызыл түсті болып жыпылықтайды:

- Суыту желдеткішіндегі ақау
- зарядтау құрылғысының толық суымауы (мысалы, шаң толып қалуына байланысты)

Зарядтау құрылғысының шамы қызыл түсті болып жыпылықтаса да, аккумуляторды зарядтауға болады. Бірақ бұл жағдайда зарядтау уақыты әдеттегіден ұзақ болады. Салқындату желдеткішінің дыбысын және зарядтау құрылғысының желдету тесігін тексеріңіз. Желдету тесігін шаң бітеп немесе кедергілер жауып тастаған болуы мүмкін.

Салқындату үшін зарядтау құрылғысындағы желдету тесігін міндетті түрде таза ұстаңыз.

- **Сурет16:** 1. Зарядтау құрылғысының шамы
2. Желдету тесігі

ЕСКЕРТПЕ: Зарядтау құрылғысын желдету тесіктерін кедергілер жауып тастамайтын жерге қойыңыз.

ЕСКЕРТПЕ: Зарядтау құрылғысының шамы қызыл түсті болып жыпылықтамаса, салқындату желдеткішінен дыбыс естілмесе де, салқындату жүйесі әдеттегідей жұмыс істеп тұр.

ЕСКЕРТПЕ: Зарядтау құрылғысының желдету тесіктері таза болып, зарядтау құрылғысының шамы сонда да қызыл түсті болып жыпылықтаса, құрылғыны Makita компаниясының жергілікті сервистік орталығына апарып жөндетіңіз.

Құлып тесігі

Құрылғының құлып тесігі бар. Құрылғыны сатылатын құлыппен құлыптау ұрлықтың алдын алуға көмектеседі.

- **Сурет17:** 1. Құлып тесігі

МАКРАС орнату

Қосымша керек-жарақ

▲САҚ БОЛЫҢЫЗ: құрылғыны МАКРАС жәшігіне төрт бекіту ілмегімен мықтап бекіту керек. Әйтпесе құрылғы құлап, адамды жарақаттауы мүмкін.

▲САҚ БОЛЫҢЫЗ: орнату тиегін ашқан кезде оны саусағыңызбен мықтап басыңыз. Әйтпесе саусағыңыз абайсызда орнату тиегін сырғып кетіп, жарақат алуыңыз мүмкін.

Құрылғыны суретте көрсетілгендей МАКРАС жәшігінің үстіңгі немесе астыңғы жағына бекітуге болады.

- **Сурет18:** 1. МАКРАС

МАКРАС арбасы

Қосымша керек-жарақ

▲САҚ БОЛЫҢЫЗ: құрылғыны МАКРАС арбасына мықтап бекіту керек. Құрылғы МАКРАС арбасынан шығып кетіп, құлап қалуы мүмкін.

▲САҚ БОЛЫҢЫЗ: баспалдақ бар болса, МАКРАС арбасын абайлап және ақырын жүргізіңіз. Әйтпесе құрал құлап, зақымдалуы немесе жарақаттауы мүмкін.

▲САҚ БОЛЫҢЫЗ: МАКРАС арбасына 100 кг-нан артық жүк салмаңыз. Әйтпесе келеңсіз оқиға орын алуы немесе бір нәрсе зақымдалуы мүмкін.

Құрылғыны МАКРАС арбасына бекітіп оңай тасуға болады.

МАКРАС арбасын пайдаланған кезде, құрылғыны МАКРАС арбасына суреттерде көрсетілгендей бекітіңіз.

- **Сурет19:** 1. МАКРАС арбасы 2. Бекіту ілмегі

▲САҚ БОЛЫҢЫЗ: МАКРАС арбасын қозғамаған кезде, стопорды бекітіңіз.

- **Сурет20:** 1. Стопор

▲САҚ БОЛЫҢЫЗ: МАКРАС жәшігіне бекітілген құрылғыны МАКРАС арбасымен тасығанда, құрылғыны астыңғы жаққа қойыңыз. Әйтпесе тепе-теңдік бұзылып, келеңсіз жағдай орын алады.

- **Сурет21:** 1. МАКРАС

МАКРАС қоларбасы

Қосымша керек-жарақ

▲САҚ БОЛЫҢЫЗ: баспалдақтан абайлап және ақырын өтіңіз. Әйтпесе құрал құлап, зақымдалуы немесе жарақаттауы мүмкін.

▲САҚ БОЛЫҢЫЗ: құрылғының үстін басып тұрмаңыз және үстіне МАКРАС жәшігінен басқа заттарды қоймаңыз. Әйтпесе одан құлап, келеңсіз жағдай немесе зақым орын алуы мүмкін.

Құрылғыны МАКРАС қоларбасына бекітіп оңай тасуға болады.

Құрылғыны МАКРАС қоларбасына суреттерде көрсетілгендей дұрыс бекітіңіз.

Құрылғыны МАКРАС қоларбасына бекіту жолын МАКРАС қоларбасымен бірге берілген нұсқаулықтан қараңыз.

▲САҚ БОЛЫҢЫЗ: құрылғыны МАКРАС қоларбасына орнатқан кезде, құрылғыны суретте көрсетілгендей Makita логотипін МАКРАС қоларбасының шиналарына қаратып орнатыңыз. Әйтпесе тепе-теңдік бұзылып, келеңсіз жағдай орын алады.

► **Сурет22:** 1. МАКРАС қоларбасы

▲САҚ БОЛЫҢЫЗ: МАКРАС жәшігіне бекітілген құрылғыны МАКРАС қоларбасымен тасығанда, құрылғыны астыңғы жаққа қойыңыз. Әйтпесе тепе-теңдік бұзылып, келеңсіз жағдай орын алады.

► **Сурет23:** 1. МАКРАС

Науаны ауыстыру

BCC01 және BCC02 науаларын ауыстыруға болады. Науаны ауыстырғыңыз келсе, Makita компаниясының жергілікті сервистік орталығына хабарласып сұраңыз.

► **Сурет24:** 1. BCC01 науасы 2. BCC02 науасы

ҚОСЫМША КЕРЕК-ЖАРАҚТАР

▲САҚ БОЛЫҢЫЗ: Бұл керек-жарақтар мен қондырмалар осы нұсқаулықта көрсетілген Makita құралымен бірге пайдалануға ұсынылады. Кез келген басқа керек-жарақтар мен қондырмаларды пайдалану адамдардың жарақаттануына әкелуі мүмкін. Керек-жарақты немесе қондырманы тек өз мақсатында ғана қолданыңыз.

Осы керек-жарақтар туралы қосымша мәлімет алу үшін көмек қажет болса, жергілікті Makita қызмет көрсету орталығына хабарласыңыз.

- МАКРАС
- МАКРАС арбасы
- МАКРАС қоларбасы

ЕСКЕРТПЕ: Тізімдегі кейбір элементтер стандартты керек-жарақтар ретінде құралдың қаптамасында болуы мүмкін. Олар елге байланысты әртүрлі болуы мүмкін.

警告

在有人监督或接受安全操作指导并清楚可能存在的危险后, 8岁以上的儿童以及体力、感觉及心智不健全或原本缺乏经验和相关知识的人员可操作本工具。请勿让儿童玩耍本工具。在无人监督的情况下, 请勿让儿童单独进行清洁和保养工作。

符号

以下显示本设备可能会使用的符号。在使用工具之前, 请务必理解其含义。





	仅室内使用。
	阅读使用说明书。
	II类工具
	不得使电池短路。
	不得将电池置于水中或使其淋雨。
	不得烧损电池。
	始终循环使用。
	
	请勿踩踏本工具。



仅限于欧盟国家
由于本设备中包含有害成分, 因此废弃的电气和电子设备、蓄电池和普通电池可能会对环境和人体健康产生负面影响。请勿将电气和电子工具或电池与家庭普通废弃物放在一起处置!
根据欧洲关于废弃电气电子设备、蓄电池和普通电池的指令及其国家层面的修订法案, 废弃的电气设备、普通电池和蓄电池应当单独存放并递送至城市垃圾收集点, 根据环保法规进行处置。
此规定由标有叉形标志的带轮垃圾桶符号表示。

▶ 图片1

▶ 图片2

	充电中 (0-100%)。
	充电完成。
	故障电池。
	高效的充电过程。
	高效的充电过程。

小心

1. 请妥善保管此说明书一本说明书包含电池充电箱的重要安全注意事项和操作说明。
2. 在使用电池充电盒之前，请阅读（1）电池充电箱、（2）充电器、（3）电池和（4）使用电池的产品上的所有说明和警告标记。
3. 小心一为降低引起人身伤害的危险，仅可对Makita（牧田）型可充电电池进行充电。对其他类型的电池充电可能会引起电池爆裂，从而导致人身伤害。
4. 不得使用此电池充电箱对不可充电电池进行充电。
5. 请使用符合充电器铭牌所示额定电压的电源。
6. 请勿在易燃液体或气体附近给电池组充电。
7. 请勿将电池暴露于雨雪或潮湿环境中。
8. 切勿拖着导线移动充电器，或拉导线拔出插头等。
9. 充电后或进行保养或清洁之前，请断开充电器电源。断开充电器电源时，请使用插头而非导线。
10. 布置电源线时确保其不被踩踏、绊倒或受到其他损坏或压力。
11. 请勿使用损坏的导线或插头操作充电器。如果导线或插头受损，应请Makita（牧田）授权的维修服务中心更换以避免发生危险。
12. 如果充电器掉落、受到剧烈的冲击或其他任何损坏，则请勿操作或拆卸充电器，将其送至专业维修人员处维修。不正确的使用或重新组装可能会导致触电或起火。
13. 请勿在室温低于10°C（50°F）或高于40°C（104°F）的条件下给电池组充电。低温条件下，可能无法充电。
14. 请勿试图使用升压变压器、引擎发电机或直流电源插座。
15. 请勿使任何物体覆盖或阻碍充电器通风孔。
16. 请勿用湿手插拔电源线以及插入或取下电池。
17. 切勿使用汽油、苯、稀释剂、酒精或类似物品清洁充电器。否则可能会导致变色、变形或出现裂缝。
18. 请勿在本工具内存放含有可燃液体、气体或灰尘的材料。

19. 请勿将本工具用于充电或携带以外的任何目的。

适用充电器

- DC4002

警告： 请仅使用以上所列充电器。使用其他类型的充电器可能会导致人身伤害和/或起火。

搬运工具

小心： 搬运本工具时，请用双手牢牢握住手柄。工具掉落会导致破损和人身伤害。

小心： 为防止搬运时工具掉落，请始终保持手柄干燥和清洁，以免其从手中滑落。

小心： 请勿在本工具连接了充电器的情况下搬运工具。

小心： 请勿在工具封盖未用闩锁锁住的情况下搬运工具。

小心： 搬运工具时，请务必将电池组牢牢插入。电池组掉落会导致破损和人身伤害。

小心： 除电池组和适用的充电器外，请勿在本工具内有任何其他物品的情况下搬运工具。

小心： 如果工具较重，请使用MAKPAC推车（选购附件）或MAKPAC手推车（选购附件）。插入电池组后，工具会太重而难以搬运。不安全的搬运会导致事故或人身伤害。

小心： 不使用时请扣上手柄。

搬运工具时，请使用手柄。

▶ **图片3：1. 手柄**

有关使用MAKPAC推车的详细信息，请参阅“MAKPAC推车”部分。

有关使用MAKPAC手推车的详细信息，请参阅“MAKPAC手推车”部分。

打开和关闭封盖

⚠小心： 关闭封盖时，用门锁将盖子牢牢锁住。

⚠小心： 打开和关闭封盖时请小心，不要夹到手指。

⚠小心： 请勿在未取下门锁的情况下强行打开封盖。否则可能会导致门锁损坏。

⚠小心： 请勿对打开的封盖施力。否则可能会导致封盖破裂。

⚠小心： 如果封盖上有东西或工具不稳定，请勿打开封盖。否则可能会导致破损和人身伤害。

打开封盖

如箭头所示松开门锁并打开封盖。

► **图片4：** 1. 封盖 2. 门锁

关闭封盖

按打开步骤相反的顺序进行操作。

充电

⚠小心： 当工具下方连接有物品时，请确保工具已牢固连接，然后再为电池充电。

本工具可同时为四个电池组充电。

1. 打开盖子，将充电器的连接器插入工具，直至听到咔嚓声为止。将充电器的插头插入插座。

充电指示灯亮起约10秒，然后熄灭。

► **图片5：** 1. 盖子 2. 连接器

► **图片6：** 1. 充电指示灯

2. 打开工具封盖并插入电池组。将其完全插入，直至其锁定到位并发出轻微卡嗒声为止。若能看到图示中的红色指示器，则说明未完全锁紧。

充电开始时充电指示灯呈蓝色闪烁，充电完成时呈绿色亮起。

3. 充电后，从工具中取出电池组并拔下充电器。

要拆卸电池组时，滑动电池组前侧的按钮，同时将电池组从工具中滑出。

► **图片7：** 1. 红色指示器 2. 按钮 3. 电池组

4. 按下锁定按钮，同时从工具上拔下充电器的连接器，然后盖上盖子。

► **图片8：** 1. 锁定按钮 2. 盖子 3. 连接器

注： 充电时间因温度（10°C (50°F)–40°C (104°F)）和电池组的状况（如新电池组或长期未使用的电池组）而异。

注： 未给电池组充电时，充电指示灯熄灭。

注： 如果将电池组连接至工具后存放，请确保电池组已充足电。否则会缩短电池组的使用寿命。

电池规格				充电时间 (分钟)			
				BCC01		BCC02	
电压	锂离子电池组	电池数量	容量 (Ah)	同时为四个电池组充电	所有电池	同时为四个电池组充电	所有电池
40 V (最大值)	BL4020	10	2	75	150	75	225
	BL4025	10	2.5	90	180	90	270
	BL4040 / BL4040F	10	4	145	290	145	435
	BL4050F	20	5	175	350	- *	- *
	BL4080F	20	8	280	560	- *	- *

* BCC02不适用于以下电池组。： BL4050F / BL4080F

注意： 本电池充电箱用于给Makita（牧田）电池组充电。不得用于其他用途或用于其他制造商的电池。

注： 如果充电指示灯不亮，则可能是由于以下情况而无法开始充电：

- 电池组从刚停止运转的工具上取下，或电池组长时间暴露在直射阳光下。
- 电池组长时间置于寒冷位置。
- 电池组等待充电。如果同一排中有一块电池正在充电，则另一块电池不会充电。

注： 如果充电指示灯变为红色闪烁，则表示无法充电。工具或电池组上的端子可能被灰尘堵塞，或电池组可能磨损或受损。

高效的充电过程

本工具有四个充电排（A至D），每排都是独立的。将电池组插入每排时，工具最多可以同时为四个电池组充电。

如果将电池组插入同一排，则无论其位置如何（I、II或III），都会按照电池组插入的顺序为其充电。

为实现高效充电，请按图中箭头所示插入电池组。

BCC01

► 图片9

BCC02

► 图片10

注： 如果在插入充电器之前插入电池组，则每排的充电顺序始终为 I - II - III。

拆卸和安装封盖

小心： 拆卸或安装封盖时，请将工具放置在水平、稳定且防滑的地方。

小心： 请勿将拆下的封盖用于其他用途，例如架子或容器。

封盖可以拆卸和安装。

拆卸封盖

1. 按图示沿箭头方向移动锁销，直至其触及封盖。

► 图片11: 1. 锁销 2. 封盖

2. 完全打开封盖。
3. 用手托住封盖，将锁销逐一拆下。
4. 拆下封盖并将锁销放回原来的位置。

► 图片12: 1. 封盖 2. 锁销

注： 当锁销无法移动且难以拆卸时，请使用一字螺丝刀、硬币等将锁销拆下，如图所示。

► 图片13: 1. 锁销 2. 一字螺丝刀

安装封盖

1. 拆下锁销。
2. 在用手支撑封盖的同时，将封盖安装在完全打开的位置。然后，逐一将锁销全部安装好。

注： 安装锁销时，请务必将锁销插入到位，直至其发出咔嚓声为止。

工具放置

小心： 安装本工具时，确保充电器线没有被工具或墙壁挤压。

小心： 将工具放置在稳定且防滑的表面上。如果安装位置有障碍物、凸起、斜坡或光滑的表面，工具可能会掉落并造成人身伤害。

小心： 除盖子上的MAKIPAC外，请勿在工具上留下任何东西。否则可能会发生掉落事故。

小心： 水平放置本工具时，请勿将工具的盖铰链朝下放置。平衡会变得不稳定，从而可能导致损坏或人身伤害。

小心： 水平放置多个工具时，请勿将工具叠置。平衡会变得不稳定，从而可能导致人身伤害。

小心： 当水平放置工具并插入电池组时，请务必用手支撑工具。插入电池组时，为防止工具掉落，请用绳子固定手柄。

小心： 请勿将本工具用作工作台或踏脚凳。否则可能会造成损坏或人身伤害。

将本工具放置在桌子或架子上时，请遵循上述注意事项，并将工具按易于使用的方向放置。

垂直放置

► 图片14

水平放置

► 图片15: 1. 铰链

注：水平放置本工具时，请务必取下封盖。

冷却系统

该充电器为加热充电器配备了冷却风扇，以提高充电性能。冷却时会发出气流声音，并不表示充电器故障。

在以下情况下，充电器指示灯会呈红色闪烁，以警告充电器温度异常。

- 冷却风扇故障

- 充电器未完全冷却，如被灰尘堵塞即使充电器指示灯呈红色闪烁，电池也可以充电。但在此情况下，充电时间将较正常时间更长。检查冷却风扇和充电器上通风口的声音。通风口可能被灰尘堵塞或被障碍物阻挡。

务必保持充电器通风口清洁以达到冷却目的。

► 图片16: 1. 充电器指示灯 2. 通风口

注：将充电器放置在通风口不受障碍物阻挡的位置。

注：如果充电器指示灯不呈红色闪烁，则说明即使冷却风扇没有声音，冷却系统也正常工作。

注：如果充电器通风口干净，但充电器指示灯仍呈红色闪烁，请将工具送至当地的Makita（牧田）维修中心进行维修。

挂锁孔

本工具配有一个挂锁孔。使用商用挂锁来锁定本工具有助于防止工具被盗。

► 图片17: 1. 挂锁孔

安装MAKPAC

选购附件

⚠️小心：确保本工具通过四个安装闩锁牢固地安装至MAKPAC。否则，可能会引发掉落事故并造成人身伤害。

⚠️小心：解锁安装闩锁时，将手指紧紧放在安装闩锁上。否则，手指可能会从安装闩锁上意外滑落，造成伤害。

如图所示，本工具可安装至MAKPAC的顶部或底部。

► 图片18: 1. MAKPAC

MAKPAC推车

选购附件

⚠️小心：确保将本工具牢固地安装至MAKPAC推车上。工具可能会从MAKPAC推车上脱落并发生掉落事故。

⚠️小心：如果有台阶，请小心、安静地移动MAKPAC推车。否则，可能会发生掉落事故，从而造成损坏或受伤。

⚠️小心：MAKPAC推车上的装载量不得超过100 kg。否则可能会发生事故或造成损坏。

将本工具安装至MAKPAC推车时，可以轻松地搬运工具。

使用MAKPAC推车时，如图所示将工具安装至MAKPAC推车。

► 图片19: 1. MAKPAC推车 2. 安装闩锁

注意：不移动MAKPAC推车时，请锁定止动器。

► 图片20: 1. 止动器

⚠️小心：通过MAKPAC推车搬运安装至MAKPAC的工具时，请将工具放在底部。否则，平衡会变得不稳定并导致事故。

► 图片21: 1. MAKPAC

MAKPAC手推车

选购附件

⚠️小心：跨越台阶时要小心，动作要安静。否则可能会因坠落而造成损坏或受伤。

⚠️小心：请勿站在工具顶部或放置MAKPAC以外的任何物品。否则可能会导致坠落、事故或损坏。

将本工具安装至MAKPAC手推车时，可以轻松搬运工具。

如图所示，将本工具正确安装至MAKPAC手推车上。

请阅读MAKPAC手推车随附的说明书，以确保了解如何将工具安装至MAKPAC手推车上。

⚠️小心：将工具安装至MAKPAC手推车上时，应将Makita徽标远离MAKPAC手推车轮胎的方向，如图所示。否则，平衡会变得不稳定并导致事故。

► 图片22: 1. MAKPAC手推车

⚠️小心：通过MAKPAC手推车搬运安装至MAKPAC的工具时，请将工具放在底部。否则，平衡会变得不稳定并导致事故。

► 图片23: 1. MAKPAC

更换托盘

BCC01和BCC02的托盘可以更换。如果您想更换托盘，请咨询当地的Makita（牧田）维修服务中心。

► 图片24: 1. BCC01托盘 2. BCC02托盘

选购附件

⚠️小心：这些附件或装置专用于本说明书所列的Makita（牧田）工具。如使用其他厂牌附件或装置，可能导致人身伤害。仅可将附件或装置用于规定目的。

如您需要了解更多关于这些选购附件的信息，请咨询当地的Makita（牧田）维修服务中心。

- MAKPAC
- MAKPAC推车
- MAKPAC手推车

注：本列表中的一些部件可能作为标准配件包含于工具包装内。它们可能因销往国家之不同而异。

警告

8 歲以上兒童及身體、感官或精神缺陷者，或缺乏使用經驗與知識者，需在人員監督或指導器具安全使用方式，並了解可能產生之危險的情況下使用本器具。兒童不得把玩本器具。在未經監督的情況下，不得讓兒童進行清潔及使用維護。

符號

以下顯示本設備可能使用的符號。在使用工具前，請務必理解其涵義。



僅供室內使用。



請仔細閱讀使用說明書。



雙重絕緣



請勿使電池短路。



請勿將電池暴露於水或雨中。



請勿用火銷毀電池。



請務必將電池回收。



請勿踩踏器具。



僅用於歐盟國家

由於本設備中存有危險組件，廢棄電氣與電子設備、蓄電池與電池可能會對環境與人體健康產生負面影響。

請勿將電氣與電子器具或電池和家庭廢棄物一同處理！

根據針對廢棄電氣與電子設備、蓄電池與電池及廢棄蓄電池與電池制訂的歐洲指令及其對本國法律的修改版，應依照環境保護法規個別存放廢棄電氣設備、電池與蓄電池，並將其送至都市垃圾獨立回收點。

這類設備會在設備上以打叉的滑輪垃圾桶作為符號標示。

► 圖片1

► 圖片2



充電中 (0 - 100 %)。



充電完成。



電池故障。



有效率充電程序。



有效率充電程序。

小心

- 妥善保存此說明—本手冊含電池充電箱的重要安全及操作說明。
- 使用電池充電箱之前，請閱讀：**(1) 電池充電箱、(2) 充電器、(3) 電池和 (4) 使用電池之產品**的所有指示說明和注意標示。
- 小心—為降低人員受傷風險，僅可為 **Makita (牧田)** 款式的可充電電池充電。其他電池類型可能會爆炸而造成人員受傷及物品損壞。
- 非充電式電池不可使用本電池充電箱進行充電。
- 請使用符合充電器銘牌上指定電壓的電源。
- 請勿在存有易燃液體或氣體的環境下為電池組充電。
- 請勿將充電器暴露於雨、雪或潮濕環境中。
- 切勿拿取充電器的電線部分，或猛力將電線從插座拔起。
- 充電後或嘗試進行任何保養或清潔前，請將充電器從電源拔起。拔除充電器電線時，請握住插頭而非電線。
- 確認電線位置不會被踩到、使人絆倒，或以其他方式受損或遭到拉扯。
- 請勿以受損的電線或插頭操作充電器。若電線或插頭受損，請洽詢 **Makita (牧田)** 授權維修服務中心要求更換，以免發生危險。
- 若充電器受到重擊、摔落或有其他方面的受損，請將其交予合格維修人員，不得自行操作或拆解。錯誤使用或重新組裝可能會導致觸電或起火風險。
- 室溫低於 **10°C (50°F)** 或高於 **40°C (104°F)** 時，請勿為電池組充電。若溫度過低，可能不會開始充電。
- 請勿嘗試使用升壓變壓器、引擎發電機或 **DC** 電源插座。
- 請勿使任何物品覆蓋或堵住充電器通風口。
- 雙手潮濕時，請勿插拔電線，並插入或取出電池。
- 切勿使用汽油、苯、稀釋劑、酒精或類似物品清潔充電器。否則可能會導致變色、變形或出現裂縫。
- 切勿在器具中儲藏含可燃液體、氣體或灰塵的材料。
- 切勿為任何非充電或搬運的目的而使用本器具。

適用的充電器

- DC4002

 **警告：**務必使用上述的充電器。使用任何其他充電器可能會導致人員受傷和／或火災。

搬運器具

 **小心：**搬運本器具時，請用雙手緊握把手。讓器具掉落會導致斷裂和人身傷害。

 **小心：**為了防止器具在搬運時掉落，務必讓把手保持乾燥和清潔，以避免從手中滑落。

 **小心：**切勿於充電器與器具連接時搬運器具。

 **小心：**如果器具的蓋子沒有用卡榫鎖住，切勿搬運該器具。

 **小心：**確定在搬運器具時插緊電池組。讓電池組掉落會導致斷裂和人身傷害。

 **小心：**切勿搬運內含有任何非電池組和適用充電器的器具。

 **小心：**如果器具很重，請使用 **MAKPAC** 推車（選購配件）或 **MAKPAC** 手推車（選購配件）。插入電池組時器具太重而難以搬運。不安全的搬運會導致事故或人身傷害。

 **小心：**不使用時，請將把手合上。

搬運器具時，請使用把手。

► **圖片3: 1. 把手**

有關使用 **MAKPAC** 推車的詳細資訊，請參閱「**MAKPAC 推車**」一節。

有關使用 **MAKPAC** 手推車的詳細資訊，請參閱「**MAKPAC 手推車**」一節。

開啟和關閉蓋子

- ⚠️ **小心：** 關閉蓋子時，請用卡榫鎖緊蓋子。
- ⚠️ **小心：** 開啟及關閉蓋子時，請小心不要夾傷手指。
- ⚠️ **小心：** 切勿在未拆下卡榫時，強制開啟蓋子。否則可能導致卡榫斷裂。
- ⚠️ **小心：** 切勿在蓋子開啟時對蓋子施力。否則可能導致蓋子斷裂。
- ⚠️ **小心：** 如果有東西在蓋子上，或器具不穩固，切勿開啟蓋子。否則可能會導致斷裂和人身傷害。

開啟蓋子

依箭頭所示釋放卡榫並開啟蓋子。

▶ **圖片4:** 1. 蓋子 2. 卡榫

關閉蓋子

請依照與開啟程序的相反順序進行。

充電

- ⚠️ **小心：** 有東西裝在器具底下時，請確定在為電池充電之前牢固裝好器具。

本器具可同時為四顆電池充電。

1. 開啟蓋子並將充電器的接頭插入器具，直到聽到喀嗒聲卡入定位為止。將充電器插頭插入插座中。
充電指示燈亮起約 10 秒鐘，然後熄滅。
▶ **圖片5:** 1. 蓋子 2. 接頭
▶ **圖片6:** 1. 為電源指示燈充電
2. 開啟器具的蓋子並插入電池組。將其插到底，直到聽見喀嗒聲鎖入定位為止。如果您能看見圖中所示的紅色指示器，則表示尚未完全鎖定。
充電開始時充電指示燈閃爍藍色，充電完成時亮起綠色。
3. 充電後，將電池組從器具取出並拔下充電器插頭。
若要拆卸電池組，請在滑動電池組前方按鈕的同時將其從器具中抽出。
▶ **圖片7:** 1. 紅色指示器 2. 按鈕 3. 電池組
4. 按住鎖定按鈕的同時從器具拔下充電器接頭，然後關閉蓋子。
▶ **圖片8:** 1. 鎖定按鈕 2. 蓋子 3. 接頭

注：充電時間會因溫度 (10°C (50°F)–40°C (104°F)) 以及電池組狀況而異，例如全新或長時間未使用的電池組。

注：電池組沒有在充電時，充電指示燈會熄滅。

注：如果將電池組連接至器具並存放，請確保電池組電量充足。否則電池組壽命可能會縮短。

電池規格				充電時間 (分鐘)			
				BCC01		BCC02	
電壓	鋰離子電池組	電池數	容量 (Ah)	同時四個電池組	所有電池	同時四個電池組	所有電池
40 V (最大)	BL4020	10	2	75	150	75	225
	BL4025	10	2.5	90	180	90	270
	BL4040 / BL4040F	10	4	145	290	145	435
	BL4050F	20	5	175	350	- *	
	BL4080F	20	8	280	560	- *	

* BCC02 不適用於以下電池組。：BL4050F / BL4080F

注意：本電池充電箱為 Makita (牧田) 電池組充電專用。切勿用於其他用途，或為其他製造商電池充電。

注：如果充電指示燈熄滅，可能因為如下狀況而未開始充電：

- 剛操作完工具的電池組，或長時間置於陽光直曝處的電池組。
- 長時間置於冷空氣環境中的電池組。
- 等待充電的電池組。如果同一列有電池正在充電中，則另一顆電池不會充電。

注：如果充電指示燈閃爍紅色，則無法進行充電。器具或電池組上的端子可能堆積灰塵，或電池組可能磨損或受損。

有效率充電程序

本工具有四個充電列（A 到 D）且各列互相獨立。將電池組插入各列時，器具同時可為四個電池組充電。

如果將電池組插入同一列，則電池組會依插入的順序（而非位置）進行充電（I、II 或 III）。

為了有效率充電，請依圖中箭頭所示插入電池組。

BCC01

► 圖片9

BCC02

► 圖片10

注：如果電池組在插上充電器前先行插入，則充電順序一定是每一列中的 I - II - III。

拆下和安裝蓋子

小心： 拆下或安裝蓋子時，將器具放在水平、穩固且不會滑動的地方。

小心： 切勿將拆下的蓋子用於例如作為基座或容器之類的其他用途。

蓋子可以拆下和安裝。

拆下蓋子

1. 依圖示箭頭方向移動鎖銷，直到其觸碰到蓋子。

► 圖片11: 1. 鎖銷 2. 蓋子

2. 完全開啟蓋子。

3. 依次拆下鎖銷，用您的手支撐蓋子。

4. 拆下蓋子並在原來的位置更換鎖銷。

► 圖片12: 1. 蓋子 2. 鎖銷

注：無法移動且很難拆下鎖銷時，請如圖所示使用一字螺絲起子、硬幣等將鎖銷拆下。

► 圖片13: 1. 鎖銷 2. 一字螺絲起子

安裝蓋子

1. 拔下鎖銷。

2. 安裝蓋子時，使其處於完全開啟位置並用手支撐蓋子。然後逐個完整安裝鎖銷。

注：安裝鎖銷時，請確定將鎖銷牢牢插入，直到聽到鎖銷發出喀嗒聲卡入定位為止。

放置器具

小心： 安裝器具時，請確定充電線沒有被器具或牆壁夾壓。

小心： 請將器具置於穩固且不會滑動的表面上。如果安裝地點有障礙物、凸起部分、坡面或會滑動的表面，則器具可能會掉落並導致人身傷害。

小心： 請勿將除了蓋子上 **МАКРАС** 以外的東西遺留在器具上。否則可能會發生掉落事故。

小心： 水平放置器具時，切勿讓蓋子鉸鏈朝下放置器具。否則會變不穩固並可能導致損壞或人身傷害。

小心： 水平放置多台器具時，切勿推疊放置。否則會變不穩固並可能導致人身傷害。

小心： 水平放置器具並插入電池組時，請確定用您的手支撐器具。為了防止器具在插入電池組時掉落，請用繩索固定住把手。

小心： 請勿將本器具作為工作台或階梯凳使用。否則可能會導致損壞或人身傷害。

將器具放置在桌子或架子上時，請遵守前述注意事項，並以易於使用的方向放置本器具。

垂直放置

► 圖片14

水平放置

► 圖片15: 1. 鉸鏈

注：確定在水平放置器具時拆下蓋子。

冷卻系統

本充電器為發熱的充電器配置冷卻風扇，以改善充電效能。冷卻期間會出現空氣的聲音，表示充電器沒有發生問題。

以下情況中，充電器燈會閃爍紅色以警告充電器溫度不正常。

- 冷卻風扇故障
- 充電器沒有完全冷卻，例如受灰塵阻塞即使充電器燈閃爍紅色，電池仍會充電。然而，此時充電時間會比平常更長。檢查冷卻風扇的聲音和充電器上的通風口。通風口可能受到灰塵阻塞或被障礙物堵住。

充電器上的通風口務必保持乾淨，以利冷卻。

► 圖片16: 1. 充電器燈 2. 通風口

注： 將充電器放在通風口沒有被障礙物堵住的地方。

注： 如果充電器燈沒有閃爍紅色，則表示冷卻系統有正常運作，即使冷卻風扇沒有發出聲音。

注： 即使充電器通風口很乾淨，若充電器依然閃爍紅色，請將器具送到您所在地區的 Makita 服務中心維修。

掛鎖孔

本器具具有掛鎖孔。用市售掛鎖鎖住本器具有助於防盜。

► 圖片17: 1. 掛鎖孔

安裝 MAKPAC

選購配件

小心： 確保已使用四支安裝卡榫，將器具確實裝在 MAKPAC 上。否則可能發生掉落事故而造成人身傷害。

小心： 解鎖安裝卡榫時，將手指牢牢放在安裝卡榫上。否則，您的手指可能會從安裝卡榫上意外滑落並導致受傷。

如圖所示，器具可安裝至 MAKPAC 的上方或下方。

► 圖片18: 1. MAKPAC

MAKPAC 推車

選購配件

小心： 確保將器具確實裝在 MAKPAC 推車上。器具可能會從 MAKPAC 推車上掉落並導致墜落事故。

小心： 如果有階梯，請小心、安靜地移動 MAKPAC 推車。否則掉落事故可能導致損壞或受傷。

小心： 切勿在 MAKPAC 推車上裝載超過100 kg。否則可能發生事故或損壞。

本器具於器具裝在 MAKPAC 推車上時可輕易搬運。

使用 MAKPAC 推車時，請如下圖所示，將器具裝在 MAKPAC 推車上。

► 圖片19: 1. MAKPAC 推車 2. 安裝卡榫

注意： 不移動 MAKPAC 推車時，請鎖定擋桿。

► 圖片20: 1. 擋桿

小心： 用 MAKPAC 推車搬運裝在 MAKPAC 推車上的器具時，請將器具放置於底部。否則可能變不穩固並導致事故。

► 圖片21: 1. MAKPAC

MAKPAC 手推車

選購配件

小心： 在階梯上移動時請小心，並安靜地移動。否則可能因掉落導致損壞或受傷。

小心： 切勿站在器具的頂面及放置非 MAKPAC 以外的東西。否則可能會造成掉落、事故或損壞。

本器具於器具裝在 MAKPAC 手推車上時可輕易搬運。

如圖所示，將本器具正確裝在 MAKPAC 手推車上。

閱讀隨 MAKPAC 手推車所附的說明手冊，確定如何將器具裝在 MAKPAC 手推車上。

小心： 將本器具安裝在 MAKPAC 手推車上時，請如圖所示，將有 Makita 商標的一面背對 MAKPAC 手推車輪胎來放置本器具。否則可能變不穩固並導致事故。

► 圖片22: 1. MAKPAC 手推車

 **小心：**用**MAKPAC**推車搬運裝在**MAKPAC**手推車上的器具時，請將器具放置於底部。否則可能變不穩固並導致事故。

► **圖片23: 1. MAKPAC**

更換托盤

BCC01 和 BCC02 的托盤可以更換。如果您想要更換托盤，請詢問您所在地區的 **Makita** 服務中心。

► **圖片24: 1. BCC01 的托盤 2. BCC02 的托盤**

選購附件

 **小心：**這些附件或裝置建議使用於本說明書所指定的**Makita**（牧田）工具。如使用其他廠牌附件或裝置，可能導致傷人的危險。僅可將選購附件或裝置用於規定目的。

如您需要瞭解更多關於這些選購附件的信息，請諮詢當地的**Makita**（牧田）維修服務中心。

- **MAKPAC**
- **MAKPAC 推車**
- **MAKPAC 手推車**

注：本列表中的一些部件可能作為標準配件包含於工具包裝內。規格可能因銷往國家之不同而異。

چرخ دستی MAKPAC

وسیله جانبی اختیاری

سینی های BCC01 و BCC02 قابل تعویض است. اگر می خواهید سینی را عوض کنید به مرکز خدمات محلی ماکیتا در خواست بدهید.
◀ شکل 24: 1. سینی BCC01، 2. سینی BCC02

لوازم جانبی اختیاری

احتیاط: این لوازم جانبی با متعلقات برای استفاده با ابزار ماکیتای شرح داده شده در این دفترچه راهنما مناسب هستند. استفاده از لوازم جانبی یا متعلقات متفرقه، خطر بروز جراحت برای افراد را به دنبال خواهد داشت. لوازم جانبی و یا متعلقات را فقط برای کاربری تعیین شده آنها استفاده کنید.

اگر دربار هریک از این لوازم جانبی به اطلاعات بیشتری نیاز داشتید، با مرکز محلی خدمات ماکیتا تماس بگیرید.

- MAKPAC
- چرخ دستی MAKPAC
- ترولی MAKPAC

توجه: برخی از اقلام فیزست ممکن است بعنوان وسایل و متعلقات استاندارد در بسته ابزار قرار داده شده باشند. اینها ممکن است بر حسب کشور محل عرضه محصول متفاوت باشند.

احتیاط: اطمینان حاصل کنید که دستگاه محکم به چرخ دستی MAKPAC متصل باشد. امکان دارد وسیله از چرخ دستی MAKPAC جدا شده و حادثه افتادن رخ دهد.

احتیاط: اگر پله وجود دارد، چرخ دستی MAKPAC را با دقت و بیصدا جابجا کنید. در غیر اینصورت ممکن است حادثه افتادن رخ داده و باعث بروز خسارت یا جراحت شود.

احتیاط: بیشتر از 100 kg بار روی چرخ دستی MAKPAC قرار ندهید. در غیر اینصورت امکان بروز حادثه یا خسارت وجود خواهد داشت.

هنگامی که دستگاه به چرخ دستی MAKPAC وصل باشد براحته می توان دستگاه را حمل کرد.

هنگام استفاده از چرخ دستی MAKPAC، وسیله را مطابق شکل ها به چرخ دستی MAKPAC وصل کنید.

◀ شکل 19: 1. چرخ دستی MAKPAC، 2. چفت سوار کردن

تذکر: موقعی که چرخ دستی MAKPAC حرکت نمی کند، متوقف کننده را قفل کنید.

◀ شکل 20: 1. متوقف کننده

احتیاط: موقع حمل دستگاه متصل به MAKPAC با چرخ دستی MAKPAC، دستگاه را در زیر قرار دهید. در غیر اینصورت ممکن است تعادل بهم خورده و باعث حادثه شود.

◀ شکل 21: 1. MAKPAC

ترولی MAKPAC

وسیله جانبی اختیاری

احتیاط: هنگام حرکت از روی پله ها مراقب باشید و بی صدا حرکت کنید. در غیر اینصورت ممکن است به دلیل افتادن باعث بروز خسارت یا جراحت شود.

احتیاط: در بالای دستگاه نایستید و هیچ چیز دیگری غیر از MAKPAC را قرار ندهید. در غیر اینصورت ممکن است باعث افتادن، حادثه یا خسارت شود.

هنگامی که دستگاه به ترولی MAKPAC وصل باشد براحته می توان دستگاه را حمل کرد.

مطابق شکل دستگاه را بطور صحیح به ترولی MAKPAC وصل کنید. دفترچه راهنمای ارائه شده همراه با ترولی MAKPAC را مطالعه کنید تا از روش درست وصل کردن دستگاه به ترولی MAKPAC آگاه شوید.

احتیاط: هنگام نصب دستگاه روی ترولی MAKPAC، دستگاه را در حالتی نصب کنید که آرم ماکیتا مطابق شکل دور از چرخ های ترولی MAKPAC باشد. در غیر اینصورت ممکن است تعادل بهم خورده و باعث حادثه شود.

◀ شکل 22: 1. ترولی MAKPAC

احتیاط: موقع حمل دستگاه متصل به MAKPAC با ترولی MAKPAC، دستگاه را در زیر قرار دهید. در غیر اینصورت ممکن است تعادل بهم خورده و باعث حادثه شود.

◀ شکل 23: 1. MAKPAC

درپوش را می توان برداشت و نصب کرد.

برداشتن درپوش

1. بین های قفل کن را مطابق شکل در جهت پیکان حرکت دهید تا درپوش را لمس کنید.
 2. **شکل 11:** 1. بین قفل کن 2. درپوش
 2. درپوش را کامل باز کنید.
 3. بین های قفل کن را یک به یک برداشته و همزمان درپوش را با دست خود بگیرید.
 4. درپوش را برداشته و بین های قفل کن را در جای اصلی شان قرار دهید.
- ◀ **شکل 12:** 1. درپوش 2. بین قفل کن

توجه: اگر بین قفل کن را نتوان جابجا کرد و برداشتن آن دشوار است، از یک پیچ گروشتی تخت، سکه یا غیره برای برداشتن بین قفل کن مطابق شکل استفاده کنید.

◀ **شکل 13:** 1. بین قفل کن 2. پیچ گروشتی تخت

نصب درپوش

1. بین های قفل کن را بردارید.
2. در حالیکه درپوش را با دست خود حائل کرده اید درپوش را در وضعیت کاملاً باز نصب کنید. و سپس، بین های قفل کن را یک به یک بطور کامل نصب کنید.

توجه: هنگام نصب بین قفل کن باید حتماً بین قفل کن را محکم قرار دهید تا بین قفل کن کلیک کند.

سیستم خنک کننده

این شارژر مجهز به یک فن خنک کننده برای شارژر گرم شده است تا راندمان شارژر را بهبود ببخشد. در طول خنک کردن صدای هوا شنیده می شود که به معنی مشکل برای شارژر نیست.

چراغ شارژر در شرایط زیر برای هشدار دادن دماهای غیر عادی شارژر به رنگ قرمز چشمک خواهد زد.

- مشکل در فن خنک کننده
 - خنک شدن ناص شارژر، مانند گرفتگی با گرد و خاک
- حتی اگر چراغ شارژر را به رنگ قرمز چشمک بزند می توان باتری را شارژ کرد. اما در این حالت، زمان شارژ از حالت عادی بیشتر خواهد بود. صدای فن خنک کننده و مجرای تهویه روی شارژر را چک کنید. امکان دارد مجرای تهویه با گرد و غبار دچار گرفتگی شده یا با موانع مسدود شده باشد. برای خنک سازی باید همیشه مجرای تهویه روی شارژر را تمیز نگه دارید.
- ◀ **شکل 16:** 1. چراغ شارژر 2. مجرای تهویه

توجه: شارژر را در محلی قرار دهید که مجراهای آن با موانع مسدود نشوند.

توجه: اگر چراغ شارژر به رنگ قرمز چشمک نمی زند، سیستم خنک کننده حتی اگر صدای فن خنک کننده نیاید کارکرد عادی دارد.

توجه: اگر چراغ شارژر علیرغم تمیز بودن مجراهای تهویه شارژر به رنگ قرمز چشمک می زند، دستگاه را برای سرویس به مرکز خدمات محلی ماکیتا ببرید.

سورخ قفل

دستگاه دارای یک سورخ قفل است. قفل کردن دستگاه با قفل های رایج در بازار می تواند جلوی دزدیده شدن آن را بگیرد.

◀ **شکل 17:** 1. سورخ قفل

نصب МАКРАС

وسيله جانبی اختیاری

احتیاط: اطمینان حاصل کنید که دستگاه محکم با چهار چفت سوار کردن به МАКРАС متصل باشد. در غیر اینصورت ممکن است حادثه افتادن رخ داده و باعث بروز جراحت شخصی شود.

احتیاط: هنگام باز کردن قفل چفت سوار کردن، انگشت خود را محکم روی چفت سوار کردن قرار دهید. در غیر اینصورت امکان دارد انگشت شما ناخواسته از روی چفت سوار کردن لغزیده و باعث جراحت شود.

دستگاه را می توان مطابق شکل به بالا یا پایین МАКРАС وصل کرد.

◀ **شکل 18:** 1. МАКРАС

قرار دهی دستگاه

احتیاط: هنگام نصب دستگاه باید مطمئن شوید که سیم شارژر به دستگاه یا دیوار گیر نمی کند.

احتیاط: دستگاه را روی سطحی متعادل و غیر لیز قرار دهید. اگر محل نصب دارای موانع، پیش آمدگی ها، شیب یا سطوح لیز باشد، امکان دارد دستگاه بیافتد و باعث جراحت شخصی شود.

احتیاط: روی دستگاه هیچ چیزی غیر از МАКРАС روی درپوش قرار ندهید. در غیر اینصورت ممکن است حادثه افتادن رخ دهد.

احتیاط: هنگام قرار دادن افقی دستگاه نباید دستگاه را در حالتی که لولای درپوش رو به پایین است قرار دهید. امکان بهم خوردن تعادل وجود دارد و ممکن است باعث خسارت یا جراحت شخصی شود.

احتیاط: هنگام قرار دادن چند دستگاه بطور افقی، نباید دستگاه ها را روی همدیگر قرار دهید. امکان بهم خوردن تعادل وجود دارد و ممکن است باعث جراحت شخصی شود.

احتیاط: هنگامیکه دستگاه بصورت افقی قرار داده شده و کارتریج های باتری را قرار می دهید باید حتماً دستگاه را با دست های خود بگیرید. برای جلوگیری از افتادن دستگاه موقع قرار دادن کارتریج های باتری، دسته ها را با طناب ببندید.

احتیاط: از دستگاه بعنوان میز کار یا چهارپایه استفاده نکنید. در غیر اینصورت باعث خسارت یا جراحت شخصی خواهد شد.

هنگام قرار دادن دستگاه روی یک میز یا در قفسه، باید توصیه احتیاطی فوق را رعایت کرده و دستگاه را در جهتی قرار دهید که استفاده از آن آسان باشد.

قرار دهی عمودی

◀ **شکل 14:**

قرار دهی افقی

◀ **شکل 15:** 1. لولا

توجه: موقع قرار دادن دستگاه بصورت افقی باید درپوش را حتماً بردارید.

شارژ کردن

⚠ احتیاط: زمانی که چیزی زیر دستگاه وصل شده است باید قبل از شارژ کردن باتری مطمئن شوید که دستگاه محکم وصل شده باشد.

این دستگاه می تواند چهار کارتریج باتری را همزمان شارژ کند.
1. در را باز کرده و رابط شارژر را به دستگاه بزنید تا کلیک کند.
دوشاخه شارژر را به یک پریز وصل کنید.
چراغ نشانگر شارژ برای حدود 10 ثانیه روشن شده و سپس خاموش می شود.

◀ شکل 5: 1. در ، 2. رابط

◀ شکل 6: 1. چراغ نشانگر شارژ

2. درپوش دستگاه را باز کرده و کارتریج باتری را قرار دهید. آنرا تا انتها وارد کنید تا با یک صدای کلیک خفیف در جای خود قفل شود. اگر نشانگر قرمز را مطابق شکل می بینید بدین معنی است که بطور کامل قفل نشده است.
موقع شروع شارژ، چراغ نشانگر شارژ به رنگ آبی چشمک می زند و وقتی شارژ کردن به پایان رسید به رنگ سبز درخواهد آمد.
3. بعد از شارژ، کارتریج باتری را از دستگاه خارج ساخته و شارژر را از برق بکشید.
برای برداشتن کارتریج باتری، در حالی که دکمه جلوی کارتریج را کشیده این آنرا از دستگاه بیرون بکشید.
- ◀ شکل 7: 1. نشانگر قرمز 2. دکمه 3. کارتریج باتری
4. در حین اینکه کلید قفل را فشار می دهید رابط شارژر را از دستگاه جدا کنید و سپس در را ببندید.
- ◀ شکل 8: 1. کلید قفل 2. در ، 3. رابط

توجه: زمان شارژ بسته به دما (10°C (50°F) - 40°C (104°F) و شرایط کارتریج باتری، مانند نوع بودن یا استفاده نشدن برای مدت خیلی طولانی تغییر خواهد کرد.

توجه: موقعی که کارتریج های باتری شارژ نمی شوند، چراغ نشانگر شارژ خاموش است.

توجه: اگر کارتریج باتری را به دستگاه وصل کرده و آن را در محل نگهداری قرار می دهید، اطمینان حاصل کنید که کارتریج باتری دارای شارژ کافی باشد. در غیراینصورت، عمر کارتریج باتری کوتاه خواهد شد.

مدت زمان شارژ (دقیقه)		مشخصات فنی باتری					
BCC02		BCC01		ظرفیت (Ah)	تعداد سلول ها	کارتریج باتری یون-لیتیوم	ولتاژ (حداکثر)
همه باتری ها	چهار کارتریج باتری بطور همزمان	همه باتری ها	چهار کارتریج باتری بطور همزمان				
225	75	150	75	2	10	BL4020	40 V (حداکثر)
270	90	180	90	2.5	10	BL4025	
435	145	290	145	4	10	/ BL4040 BL4040F	
- *		350	175	5	20	BL4050F	
- *		560	280	8	20	BL4080F	

* BCC02 در مورد کارتریج های باتری زیر صدق نمی کند: BL4080F / BL4050F

تذکر: این کیف شارژکننده باتری برای شارژ کردن کارتریج باتری ماکینا می باشد. هرگز از آن برای هیچ منظور دیگر و یا شارژ کردن باتری های سازندگان دیگر استفاده نکنید.

توجه: اگر چراغ نشانگر شارژ خاموش شد، امکان دارد شارژ کردن به دلیل شرایط زیر شروع نشود:
— کارتریج باتری ابزاری که همین حالا از آن استفاده شده است یا کارتریج باتری که برای مدت طولانی در مکانی زیر تابش مستقیم نور خورشید قرار داشته است.
— کارتریج باتری که برای مدت طولانی در مکانی در معرض هوای سرد قرار داشته است.
— یک کارتریج باتری منتظر شارژ شدن است. اگر در همان ردیف یک باتری دیگر در حال شارژ باشد، باتری دیگر شارژ نخواهد شد.
توجه: اگر چراغ نشانگر شارژ به قرمز چشمک زن تغییر کرد، شارژ کردن در دسترس نیست. پایانه های دستگاه یا کارتریج باتری ممکن است با گرد و غبار کثیف شده و یا کارتریج باتری فرسوده یا آسیب دیده باشد.

توجه: اگر کارتریج های باتری قبل از وصل کردن شارژر قرار داده شده باشند، ترتیب شارژ همیشه I - II - III در هر ردیف است.

برداشتن و نصب درپوش

⚠ احتیاط: موقع برداشتن یا نصب درپوش باید دستگاه را در مکانی افقی، متعادل و غیر نیز قرار دهید.

⚠ احتیاط: از درپوش برداشته شده برای هیچ منظور دیگری مانند قفسه یا ظرف استفاده نکنید.

فرایند شارژ مؤثر

این دستگاه دارای چهار ردیف شارژ کردن (A تا D) است و هر ردیف مستقل می باشد. موقعی که کارتریج های باتری را در هر ردیف قرار می دهید، دستگاه می تواند تا همزمان چهار کارتریج باتری را شارژ کند. اگر کارتریج های باتری را در ردیف یکسانی قرار دهید، کارتریج های باتری بدون توجه به موقعیت شان (I ، II ، یا III) به ترتیبی که قرار داده شده اند شارژ می شوند.
برای شارژ کردن مؤثر، کارتریج های باتری را همانطور که با پیکان در شکل نشان داده شده است قرار دهید.

BCC01
◀ شکل 9

BCC02
◀ شکل 10

حمل دستگاه

1. **احتیاط:** موقع حمل دستگاه باید دسته ها را محکم با هر دو دست بگیرد. افتادن دستگاه منجر به شکستن و جراحت شخصی می شود.
2. **احتیاط:** برای جلوگیری کردن از افتادن دستگاه موقع حمل باید همیشه دسته ها را خشک و تمیز نگه دارید تا از لیز خوردن آنها از دست شما جلوگیری شود.
3. **احتیاط:** زمانیکه شارژر به دستگاه وصل است نباید دستگاه را حمل کنید.
4. **احتیاط:** اگر درپوش با چفت قفل نشده است نباید دستگاه را حمل کنید.
5. **احتیاط:** موقع حمل دستگاه باید حتماً کارتريج های باتری را محکم قرار دهید. افتادن کارتريج های باتری منجر به شکستن و جراحت شخصی می شود.
6. **احتیاط:** دستگاه را با هیچ چیزی غیر از کارتريج باتری و شارژر قابل استفاده در داخل آن حمل نکنید.
7. **احتیاط:** اگر دستگاه سنگین است از چرخ دستی **МАКРАС** (وسيله جانبی اختیاری) یا ترولی **МАКРАС** استفاده نمایند. زمانیکه کارتريج های باتری قرار داده می شوند، دستگاه برای حمل خیلی سنگین خواهد بود. حمل غیر ایمن موجب حوادث یا جراحت شخصی می شود.
8. **احتیاط:** دسته ها را اگر تحت استفاده نیستند ببندید.

موقع حمل دستگاه از دسته ها استفاده کنید.

شکل: 3، 1. دسته

- برای آگاهی بیشتر از جزئیات چرخ دستی **МАКРАС** به بخش «چرخ دستی **МАКРАС**» رجوع کنید.
- برای آگاهی بیشتر از جزئیات ترولی **МАКРАС** به بخش «ترولی **МАКРАС**» رجوع کنید.

باز کردن و بستن درپوش

1. **احتیاط:** موقع بستن درپوش باید درپوش را محکم با چفت قفل کنید.
2. **احتیاط:** مراقب باشید انگشتان شما هنگام باز کردن و بستن درپوش گیر نکنند.
3. **احتیاط:** سعی نکنید بدون باز کردن چفت، درپوش را با توسل به زور باز کنید. این کار می تواند باعث شکستن چفت شود.
4. **احتیاط:** موقعی که درپوش باز است نباید به درپوش با زور فشار وارد کنید. این کار می تواند باعث شکستن درپوش شود.
5. **احتیاط:** اگر چیزی روی درپوش است یا دستگاه در حالت متعادل نیست نباید درپوش را باز کنید. انجام این کار می تواند موجب شکستن و جراحت شخصی شود.

باز کردن درپوش

چفت را مطابق آنچه در پیکان می ببینید آزاد کرده و درپوش را باز کنید.

شکل: 4، 1. درپوش 2. چفت

بستن درپوش

روال باز کردن را در جهت عکس انجام دهید.

8. هرگز شارژر را با گرفتن سیم آن حمل نکرده و یا آنرا برای جدا کردن از پریز نکشید.
9. بعد از شارژ کردن و یا پیش از انجام هرگونه کار نگهداری یا تمیز کردن، شارژر را از منبع تغذیه جدا کنید. برای جدا کردن شارژر، دوشاخه آنرا بکشید و از کشیدن سیم آن خودداری کنید.
10. اطمینان حاصل کنید که سیم در جایی نباشد که زیر پا قرار بگیرد، به پای کسی گیر کند و یا در معرض آسیب دیدن یا کشیده شدن قرار گیرد.
11. اگر سیم یا دوشاخه شارژر آسیب دیده است از آن استفاده نکنید. اگر سیم یا دوشاخه آسیب دیده است، برای جلوگیری از ایجاد خطرات از یک مرکز خدمات مجاز ماکیتا بخواهید آنرا برای شما عوض کنند.
12. اگر ضربه محکمی به شارژر وارد شده، شارژر به زمین افتاده، یا به هر ترتیب دیگری آسیب دیده است نباید با آن کار کنید و یا آنرا باز کنید؛ آنرا نزد یک سرویس کار واجد صلاحیت ببرید. استفاده نادرست یا دوباره جمع کردن قطعات باز شده می تواند باعث بروز خطر برق گرفتگی یا آتش سوزی شود.
13. اگر دمای اتاق زیر 10 درجه سانتیگراد یا بالای 40 درجه سانتیگراد است، از شارژ کردن کارتريج باتری خودداری کنید. عمل شارژ ممکن است در دماهای پایین آغاز نشود.
14. از ترانس های افزاینده یا موتور برق یا پریز برق مستقیم استفاده نکنید.
15. اجازه ندهید هیچ چیز روی منافذ تهویه شارژر را بپوشاند یا آنها را مسدود کند.
16. با دستان خیس نباید دوشاخه را وصل یا جدا کرده و باتری را قرار داده یا بردارید.
17. هرگز از بنزین، بنزن، تینر، الکل و یا مواد مشابه برای تمیز کردن شارژر استفاده نکنید. امکان تغییر رنگ، تغییر شکل و یا ترک خوردگی وجود خواهد داشت.
18. مواد محتوی مایعات، گازها یا گرد و غبارت قابل اشتعال را در داخل دستگاه نگهداری نکنید.
19. از دستگاه برای هیچ منظوری غیر از شارژ کردن یا حمل کردن استفاده نکنید.

شارژر قابل استفاده

DC4002

هشدار: فقط از شارژر ذکر شده در بالا استفاده کنید. استفاده از شارژرهای دیگر می تواند خطر جراحت و/یا آتش سوزی را به دنبال داشته باشد.

هشدار

این دستگاه توسط کودکان از سن 8 سال به بالا و اشخاص دارای توانایی جسمانی، حسی و یا ذهنی محدود و یا افراد فاقد تجربه و دانش بشرطی قابل استفاده می باشد که به روشی ایمن درباره طرز کار دستگاه آموزش ببینند و یا تحت نظارت با دستگاه کار کنند و خطرات موجود را درک نمایند. کودکان نباید با دستگاه بازی کنند. تمیز کردن و موارد نگهداری توسط کاربر نبایستی بدون نظارت توسط کودکان انجام شود.

◀ شکل 1
◀ شکل 2

در حال شارژ (0 - 100%)	
شارژ تکمیل شده است.	
باتری اشکال دارد.	
فرایند شارژ مؤثر.	
فرایند شارژ مؤثر.	

علائم و نشانه ها

در اینجا علائم و نشانه هایی را مشاهده خواهید کرد که ممکن است برای این دستگاه بکار رفته باشند. پیش از استفاده باید حتماً از معنی آنها آگاه باشید.

قطر برای استفاده در داخل ساختمان.	
دفترچه راهنما را مطالعه کنید.	
عایق دوئل	
باتری را اتصال کوتاه نکنید.	
باتری را در معرض آب یا باران قرار ندهید.	
باتری را در آتش نیندازید.	
همیشه باید باتری را بازیافت کنید.	
روی دستگاه پا نگذارید.	

احتیاط

1. این دستورالعمل ها را نگهداری کنید - این دفترچه راهنما حاوی اطلاعات مهم ایمنی و دستورالعمل های کاری برای کیف شارژ کننده باتری است.
2. پیش از اینکه از کیف شارژ کننده باتری استفاده کنید، کلیه دستورالعمل ها و علائم هشداردهنده روی (1) کیف شارژ کننده باتری، (2) شارژر، (3) باتری و (4) دستگاه استفاده کننده از باتری را مطالعه نمایید.
3. احتیاط - به منظور کاستن از خطر جراثیم، فقط باتری های قابل شارژ ماکیتا را شارژ کنید. امکان دارد سایر باتری ها منفجر شده و باعث جراثیم فردی و یا خسارت شوند.
4. امکان شارژ کردن باتری های غیر قابل شارژ با این کیف شارژ کننده باتری وجود ندارد.
5. ولتاژ منبع تغذیه مورد استفاده باید با آنچه که روی پلاک شارژر نوشته شده است برابر باشد.
6. در مکان هایی که مایعات یا گاز های قابل اشتعال وجود دارد از شارژ کردن کارت ریچ باتری خودداری کنید.
7. شارژر را در معرض باران، برف یا محیط های خیس قرار ندهید.

قطر برای کشورهای عضو اتحادیه اروپا (EU) به دلیل وجود اجزای خطرناک در این دستگاه، لوازم مستعمل الکتریکی و الکترونیکی، انباره ها و باتری ها می توانند بر محیط زیست و سلامتی انسانها اثر منفی داشته باشند.
لوازم الکتریکی و الکترونیکی ها را باتری ها را همراه با ضایعات و زباله های خانگی دور نیندازید!
در تطابق با مصوبه اروپایی درباره لوازم مستعمل الکتریکی و الکترونیکی و انباره ها و باتری ها و انباره ها و باتری های مستعمل، و اجرای آنها با توجه به مقررات و قوانین کشوری، لوازم مستعمل الکتریکی و انباره ها و باتری ها و انباره ها و باتری های مستعمل باید جداگانه نگهداری شده و به یک محل جمع آوری مجزا برای ضایعات شهری که مطابق با قوانین و مقررات محافظت از محیط زیست کار می کند، تحویل شوند.
این موضوع با علامت سطل زباله چرخدار ضربه زورده روی دستگاه مشخص گردیده است.

الملحقات الاختيارية

⚠تنبيه: يوصى باستعمال هذه الملحقات أو المستلزمات مع أداة Makita المحددة في هذا الدليل. فاستعمال أية ملحقات أو مستلزمات أخرى قد يعرض الأشخاص لخطر الإصابة. ولا تستعمل أية ملحقات أو مستلزمات إلا للعرض المعين لها.

إذا كنت بحاجة إلى أي مساعدة للحصول على مزيد من التفاصيل حول هذه الملحقات، فالرجاء الاستفسار من مركز خدمة Makita المحلي.

- وحدة MAKPAC
- عربة MAKPAC
- ترولي MAKPAC

ملاحظة: قد تكون بعض العناصر الواردة بهذه القائمة مرفقة داخل عبوة الأداة كملحقات قياسية. وقد تختلف من بلد لآخر.

عربة MAKPAC

ملحق اختياري

⚠تنبيه: تأكد من تثبيت الجهاز بإحكام في عربة MAKPAC. قد يخرج الجهاز من عربة MAKPAC وتقع حادثة سقوط.

⚠تنبيه: إذا كانت هناك سلام، فحرك عربة MAKPAC بحرص وبهدوء. وإلا فقد تقع حادثة سقوط وتسبب في حدوث تلف أو إصابة جسدية.

⚠تنبيه: لا تقم بتحميل أكثر من 100 kg على عربة MAKPAC. وإلا فقد تقع حادثة أو تتعرض للتلوث.

يمكن حمل الجهاز بسهولة عند تركيبه في عربة MAKPAC. عند استخدام عربة MAKPAC، ركب الجهاز في عربة MAKPAC كما هو موضح في الأشكال.

الشكل 19: 1. عربة MAKPAC 2. مزلاج التثبيت

إشعار: أقل المصد عند عدم تحريك عربة MAKPAC.

الشكل 20: 1. المصد

⚠تنبيه: عند حمل الجهاز المثبت في وحدة MAKPAC من خلال عربة MAKPAC، ضع الجهاز في الأسفل. وإلا قد يصبح التوازن غير مستقر ويتسبب في وقوع حادثة.

الشكل 21: 1. وحدة MAKPAC

ترولي MAKPAC

ملحق اختياري

⚠تنبيه: كن حذرًا عند التحرك على السلاالم وتحرك بهدوء. وإلا فقد يتسبب ذلك في حدوث تلف أو التعرض لإصابة جسدية بسبب السقوط.

⚠تنبيه: لا تقف أعلى الجهاز، ولا تضع فوقه أي عنصر بخلاف وحدة MAKPAC. وإلا فقد يتسبب ذلك في السقوط أو وقوع حادثة أو تلف.

يمكن حمل الجهاز بسهولة عند تركيبه في ترولي MAKPAC. اربط الجهاز في ترولي MAKPAC بشكل صحيح كما هو موضح في الشكل. اقرأ دليل الإرشادات المقدم مع ترولي MAKPAC للتأكد من كيفية تركيب الجهاز في ترولي MAKPAC.

⚠تنبيه: عند تركيب الجهاز على ترولي MAKPAC، ركب الجهاز بحيث يكون شعار Makita بعيدًا عن إطارات ترولي MAKPAC كما هو موضح في الشكل. وإلا قد يصبح التوازن غير مستقر ويتسبب في وقوع حادثة.

الشكل 22: 1. ترولي MAKPAC

⚠تنبيه: عند حمل الجهاز المثبت في وحدة MAKPAC باستخدام ترولي MAKPAC، ضع الجهاز في الأسفل. وإلا قد يصبح التوازن غير مستقر ويتسبب في وقوع حادثة.

الشكل 23: 1. وحدة MAKPAC

استبدال الدرج

يمكن تغيير أدرج BCC01 و BCC02. يرجى الرجوع إلى مركز الخدمة المحلي التابع لـ Makita إذا كنت ترغب في تغيير الدرج.

الشكل 24: 1. درج BCC01 2. درج BCC02

نظام التبريد

هذا الشاحن مزود بمروحة تبريد للشاحن الساخن لضمان تحسين أداء الشاحن. يخرج صوت هواء مروحة التبريد أثناء التبريد ليشير إلى عدم وجود أي مشكلات في الشاحن.

يوميض مصباح الشاحن باللون الأحمر للتحذير من درجات حرارة غير طبيعية في الحالات التالية.

- وجود مشكلة في مروحة التبريد
- عدم اكتمال عملية تبريد الشاحن بسبب انسداده بالغيبار مثلاً
- يمكن شحن البطارية حتى إذا كان مصباح الشاحن وامضاً باللون الأحمر. ولكن ستستغرق عملية الشحن وقتاً أطول عن المعتاد في هذه الحالة. تخفّض من صوت مروحة التبريد وفتحة التهوية الموجودة بالشاحن. قد تكون فتحة التهوية مسدودة بالأتربة أو العوائق.

حافظ على نظافة فتحة التهوية الموجودة بالشاحن حتى يتم تبريده.
الشكل 16: 1. مصباح الشاحن 2. فتحة التهوية

ملاحظة: ضع الشاحن في مكان لا يسمح بسد فتحات التهوية بالعوائق.

ملاحظة: إذا لم يوميض مصباح الشاحن باللون الأحمر، فهذا يعني أن نظام التبريد يعمل بشكل طبيعي حتى لو لم تصدر مروحة التبريد صوتاً.

ملاحظة: تتبني صيانة الجهاز لدى مركز خدمة محلي تابع لـ Makita إذا كان مصباح الشاحن وامضاً باللون الأحمر حتى وإن كانت فتحات تهوية الشاحن نظيفة.

فتحة القفل

توجد فتحة قفل في الجهاز. يساعد قفل الجهاز باستخدام قفل تجاري في حمايته من السرقة.

الشكل 17: 1. فتحة القفل

تركيب MAKPAC

ملحق اختياري

تنبيه: تأكد من تثبيت الجهاز بإحكام في وحدة MAKPAC باستخدام أربعة مزلاج تركيب. وإلا فقد يسقط ويتسبب في إصابة جسدية.

تنبيه: ضع إصبعك بقوة على مزلاج التثبيت عند فتح قفل مزلاج التثبيت. وإلا فقد ينزلق إصبعك من مزلاج التثبيت بشكل مفاجئ ويتسبب في إصابتك.

يمكن ربط الجهاز بالجانب العلوي أو السفلي من وحدة MAKPAC، كما هو موضح في الشكل.

الشكل 18: 1. وحدة MAKPAC

ملاحظة: عند تعذر تحريك مسمار التثبيت ومواجهة صعوبة في إزالته، يمكنك استخدام مفك براغي مسطح الرأس أو عملة نقدية، أو ما إلى ذلك، لإزالة مسمار التثبيت كما هو موضح في الشكل.

الشكل 13: 1. مسمار التثبيت 2. مفك براغي مسطح الرأس

تركيب الغطاء

1. أزل مسامير التثبيت.
2. ركب الغطاء في وضع الفتح الكامل مع سند الغطاء بيدك. وبعد ذلك، ركب مسامير التثبيت كلها وأحداً تلو الآخر.

ملاحظة: عند تركيب مسمار التثبيت، تأكد من ربطه بإحكام حتى تسمع صوت قفزة.

وضع الجهاز

تنبيه: عند تركيب الجهاز، تأكد من أن الجهاز أو الحائط لا يضغطان على سلك الشاحن.

تنبيه: ضع الجهاز على سطح مستقر ومضاد للانزلاق. إذا كانت هناك عوائق أو نتوءات أو انحدار أو أسطح منزلقة في مكان التركيب، فقد يسقط الجهاز مسبباً إصابة جسدية.

تنبيه: لا تترك أي شيء على الجهاز، باستثناء وحدة MAKPAC الموجودة على الغطاء. وإلا فقد تقع حادثة سقوط.

تنبيه: عند وضع الجهاز في وضع أفقي، لا تضعه بحيث تكون مفصلة الغطاء متجهة لأسفل. يصبح التوازن غير مستقر وقد يؤدي ذلك إلى وقوع تلف أو إصابة جسدية.

تنبيه: عند وضع عدة أجهزة في وضع أفقي، لا تضع الجهاز فوق جهاز آخر. يصبح التوازن غير مستقر، وقد يؤدي ذلك إلى وقوع إصابة جسدية.

تنبيه: عند وضع الجهاز في وضع أفقي مع تركيب صناديق البطارية، تأكد من سند الجهاز بيدك. لتجنب سقوط الجهاز عند تركيب صناديق البطارية، اربط المقابض بالحوال.

تنبيه: لا تستخدم الجهاز كطاوله عمل أو سلم. وإلا فقد يتسبب ذلك في حدوث تلف أو والتعرض إلى إصابة جسدية.

عند وضع الجهاز على مكتب أو رف، اتبع الإنذار أعلاه وضع الجهاز في الاتجاه الذي يتيح استخدامه بسهولة.

الوضع الرأسي

الشكل 14

الوضع الأفقي

الشكل 15: 1. المفصلة

ملاحظة: تأكد من إزالة الغطاء عند وضع الجهاز في وضع أفقي.

⚠تنبيه: عند تركيب شيء أسفل الجهاز، تأكد من تثبيت الجهاز جيداً قبل شحن البطارية.

2. افتح غطاء الجهاز وركب صندوق البطارية. ركبته كله حتى يتم تنسقر في مكانه مع صدور صوت طقطقة بسيط. إذا كنت تستطيع رؤية العلامة الحمراء، كما في الشكل، فهذا يعني أنه لم يستقر مكانه بشكل كامل.
يومض مصباح مؤشر الشحن باللون الأزرق عندما يبدأ الشحن، ويضيء باللون الأخضر عند اكتمال الشحن.
3. بعد انتهاء عملية الشحن، أزل صندوق البطارية من الجهاز وافصل الشاحن.
لإزالة صندوق البطارية، حرّكه لإخراجه من الجهاز أثناء تحريك الزر الموجود في مقدمة صندوق البطارية.
- الشكل 7: 1. العلامة الحمراء 2. الزر 3. صندوق البطارية
4. أزل موصل الشاحن من الجهاز بينما تضغط على زر النقل، ثم أغلق الغطاء.
- الشكل 8: 1. زر النقل 2. الغطاء 3. الموصل

- بإمكان هذا الجهاز شحن أربعة صناديق بطارية في آن واحد.
1. افتح الغطاء وركب موصل الشاحن في الجهاز حتى تسمع صوت نقرة. ركب قابس الشاحن في المقبس.
يضيء مصباح مؤشر الشحن لمدة 10 ثوانٍ، ثم ينطفئ.
 - الشكل 5: 1. الغطاء 2. الموصل
 - الشكل 6: 1. مصباح مؤشر الشحن

ملاحظة: تختلف مدة الشحن وفقاً لدرجة الحرارة (10°C (50°F) - 40°C (104°F)) وحالة صندوق البطارية، سواء كان جديداً أو لم يُستخدم منذ فترة طويلة.
ملاحظة: ينطفئ مصباح مؤشر الشحن عند عدم شحن صناديق البطارية.
ملاحظة: في حالة توصيل صندوق البطارية بالجهاز وتخزينه، تأكد من أن صندوق البطارية مشحونة بشكل كافٍ. وإلا فقد يصبح عمر صندوق البطارية قصيراً.

مدة الشحن (بالدقائق)		مواصفات البطارية					
BCC02		BCC01		السعة (Ah)	عدد الخلايا	صندوق بطارية ليثيوم أيون	الفولطية (الحد الأقصى)
جميع البطاريات	أربعة صناديق بطارية في آن واحد	جميع البطاريات	أربعة صناديق بطارية في آن واحد				
225	75	150	75	2	10	BL4020	40 V (الحد الأقصى)
270	90	180	90	2.5	10	BL4025	
435	145	290	145	4	10	/ BL4040 BL4040F	
*	-	350	175	5	20	BL4050F	
*	-	560	280	8	20	BL4080F	

* لا يمكن استخدام BCC02 مع صناديق البطارية التالية: BL4080F / BL4050F

إشعار: علبة شحن البطارية مخصصة لشحن صناديق البطاريات المقدمة من Makita. تجنب استخدامها لأي أغراض أخرى أو لشحن بطاريات من جهات تصنيع أخرى.

ملاحظة: في حالة انطفاء مصباح مؤشر الشحن، قد لا يبدأ الشحن بسبب حالة الموضحة أدناه:
— صندوق بطارية كان في أداة كانت تعمل منذ لحظات، أو صندوق البطارية ترك في مكان معرضاً لأشعة الشمس المباشرة لمدة طويلة.
— صندوق البطارية ترك في مكان معرضاً للهواء البارد لمدة طويلة.
— صندوق البطارية المنتظر شحنه. إذا كانت هناك بطارية يتم شحنها في الصف ذاته، فلن يتم شحن البطارية الأخرى.
ملاحظة: إذا تغير مصباح مؤشر الشحن إلى الموميض باللون الأحمر، فالشحن غير متاح. ربما تكون أطراف التوصيل في الجهاز أو صندوق البطارية مسدودة بالتراب، أو ربما يكون صندوق البطارية تالفاً أو متأكلاً.

إزالة الغطاء وتركيبه

⚠تنبيه: ضع الجهاز على سطح أفقي ومستقر ومضاد للانزلاق عند إزالة الغطاء أو عند تركيبه.

⚠تنبيه: لا تستخدم الغطاء الذي تمت إزالته لأغراض أخرى، كاستخدامه مثلاً كرف أو حاوية.

يمكن إزالة الغطاء وتركيبه.

إزالة الغطاء

1. حرّك مسامير التثبيت في اتجاه السهم، كما هو موضح في الشكل، بحيث تتم ملامستها بالغطاء.
- الشكل 11: 1. مسامير التثبيت 2. الغطاء
2. افتح الغطاء بشكل كامل.
3. أزل مسامير التثبيت واحداً تلو الآخر، مع سند الغطاء بيدك.
4. أزل الغطاء وأعد مسامير التثبيت في أماكنها الأصلية.
- الشكل 12: 1. الغطاء 2. مسامير التثبيت

إجراء شحن فعال

يحتوي هذا الجهاز على أربعة صفوف شحن (A إلى D) وكل صف مستقل. عند تركيب صناديق البطارية في كل صف، يمكن للجهاز شحن ما يصل إلى أربعة صناديق بطارية في آن واحد.
إذا تم تركيب صناديق البطارية في الصف ذاته، سيتم شحن صناديق البطارية بنفس ترتيب تركيبها، بغض النظر عن مكانها (I أو II أو III).
للاستمتاع بتجربة شحن فعالة، ركب صناديق البطارية كما هو موضح بالسهم في الشكل.

BCC01

الشكل 9

BCC02

الشكل 10

ملاحظة: إذا تم تركيب صناديق البطارية قبل توصيل الشاحن، فيسكون دائماً ترتيب الشحن هو I - II - III في كل صف.

الشاحن المناسب

DC4002

⚠ تحذير: لا تستخدم إلا الشاحن المذكورة أعلاه. قد يؤدي استخدام أي شواحن أخرى إلى وقوع إصابة و/أو نشوب حريق.

الشحن (% 100 - 0).



اكتملت عملية الشحن.



بطارية معيبة.



إجراء شحن فعال.



إجراء شحن فعال.



حمل الجهاز

⚠ تنبيه: أمسك المقابض بإحكام بكلتا يديك عند حمل الجهاز. يؤدي سقوط الجهاز إلى كسره ووقوع إصابة جسدية.

⚠ تنبيه: لتجنب سقوط الجهاز عند حمله، أبق مقابضه جافة ونظفها لتجنب انزلاقه من يديك.

⚠ تنبيه: لا تحمل الجهاز عند توصيل الشاحن بالجهاز.

⚠ تنبيه: لا تحمل الجهاز إذا لم يتم إغلاق الغطاء بالمزلاج.

⚠ تنبيه: تأكد من تركيب صناديق البطارية بإحكام عند حمل الجهاز. يؤدي سقوط صناديق البطارية إلى كسرها ووقوع إصابة جسدية.

⚠ تنبيه: لا تحمل الجهاز وبداخله أي شيء آخر غير صندوق البطارية والشاحن المخصص له.

⚠ تنبيه: استخدم عربة MAKPAC (ملحق اختياري) أو ترولي MAKPAC (ملحق اختياري) إذا كان الجهاز ثقيلًا. يكون الجهاز ثقيلًا جدًا أثناء الحمل عندما يتم تركيب صناديق البطارية. يؤدي حمل الجهاز بطريقة غير آمنة إلى وقوع حوادث أو إصابة جسدية.

⚠ تنبيه: أغلق المقابض عند عدم استخدامه.

استخدم المقابض عند حمل الجهاز.

الشكل 3: 1. المقبض

ارجع إلى قسم "عربة MAKPAC" للاطلاع على تفاصيل حول استخدام عربة MAKPAC.

ارجع إلى قسم "ترولي MAKPAC" للاطلاع على تفاصيل حول استخدام ترولي MAKPAC.

فتح الغطاء وإغلاقه

⚠ تنبيه: أغلق الغطاء بالمزلاج بإحكام عند إغلاق الغطاء.

⚠ تنبيه: احرص على عدم تعرض أصابعك للقرص عند فتح الغطاء وإغلاقه.

⚠ تنبيه: لا تفتح الغطاء بقوة بدون إزالة المزلاج. وقد يؤدي ذلك إلى كسر المزلاج.

⚠ تنبيه: لا تضغط بقوة على الغطاء عندما يكون مفتوحًا. قد يؤدي ذلك إلى كسر الغطاء.

⚠ تنبيه: لا تفتح الغطاء في حالة وضع شيء عليه، أو إذا كان الجهاز غير ثابت. وقد يؤدي ذلك إلى كسره ووقوع إصابة جسدية.

فتح الغطاء

حزّر المزلاج، كما هو موضح بالسهم، وافتح الغطاء.

الشكل 4: 1. الغطاء 2. المزلاج

إغلاق الغطاء

اتبع إجراء الفتح بترتيب معكوس.

إنذار

1. احتفظ بهذه الإرشادات – يتضمن هذا الدليل إرشادات التشغيل والسلامة المهمة الخاصة ببطية شحن البطارية.
2. قبل استخدام علب شحن البطارية، اقرأ جميع الإرشادات وتعرّف على الرموز التحذيرية الموجودة على (1) علب شحن البطارية و(2) شاحن البطارية و(3) البطارية و(4) المنتج الذي يستخدم البطارية.
3. إنذار – لا تشحن سوى بطاريات MAKITA القابلة لإعادة الشحن وذلك لتقليل خطر الإصابة. قد تفجر البطاريات الأخرى مما يتسبب في وقوع الإصابات والتلف.
4. يتعدى شحن البطاريات غير القابلة لإعادة الشحن باستخدام علب شحن البطارية هذه.
5. استخدم مصدر تيار يعمل بالفولتية المحددة الموضحة على لوحة بيانات الشاحن.
6. لا تشحن صندوق البطارية في وجود سوائل أو غازات قابلة للاشتعال.
7. لا تعرّض هذا الشاحن للمطر أو الثلج أو البهل.
8. لا تحمل الشاحن عن طريق الإمسك بالسلك أو تنزعه لفصله من مقبس التيار الكهربى.
9. أفضل الشاحن عن مصدر الإمداد بالتيار الكهربى بعد انتهاء الشحن أو قبل محاولة إجراء أي أعمال صيانة أو تنظيف. وأفضل الشاحن عن طريق سحب جسم القابس بدلاً من سحب السلك.
10. احرص على تحديد موضع السلك لتفادي الوقوف عليه أو التعرّض فيه أو تعرضه للتلف أو الاضرار.
11. تجنب تشغيل الشاحن بواسطة سلك أو قابس تالفين. وإذا كان السلك أو القابسين تالفين، فاستبدلها لدى أحد مراكز الخدمة المعتمدة من MAKITA لتفادي التعرّض للخطر.
12. تجنب تشغيل الشاحن أو تفكيكه إذا اصطدم بقوة، أو سقط، أو تعرّض لأي أنواع تلف أخرى بأي طريقة، وانقله لأحد فنيي الخدمة المؤهلين. فقد يؤدي الاستخدام أو التجميع غير الصحيحين للشاحن إلى خطر التعرّض لصدمة كهربية أو اندلاع حريق.
13. لا تشحن صندوق البطارية عندما تكون درجة حرارة الغرفة أقل من 10°C (50°F) أو أكثر من 40°C (104°F). قد لا يبدأ الشحن في درجة الحرارة الباردة.
14. لا تحاول استخدام محول لرفع الفولتية أو مولد محرك أو مقبس تيار مباشر.
15. لا تدع أي شيء يغطّي فتحات تهوية الشاحن أو يسدّها.
16. لا تقم بتوصيل سلك أو فصله وتركيب بطارية أو إزالته ويدك مبتلتان.
17. تجنب استخدام الجازولين أو البنزين أو النتر أو الكحول، وما إلى ذلك، لتنظيف الشاحن. فقد ينتج عن ذلك تغير لون الجهاز أو تشوه شكله أو تشققه.
18. لا تحزّن في الجهاز مواد بها أتربة أو سوائل أو غازات قابلة للاشتعال.

تحذير

يمكن للأطفال ابتداءً من 8 سنوات فأكثر والأشخاص ذوي القدرات العقلية أو الحسية أو البدنية المحدودة أو من يفتقرون إلى الخبرة والمعرفة استخدام هذا الجهاز إذا تم توفير الإشراف والإرشادات المتعلقة باستخدام الجهاز بطريقة آمنة لهم وفهموا المخاطر المتعلقة بالأمر. ينبغي ألا يعيب الأطفال بهذا الجهاز. كذلك، ينبغي ألا يقوم الأطفال بالتنظيف والصيانة التي يمكن للمستخدم القيام بها دون الإشراف عليهم.

تجنب التخلص من البطارية عن طريق القائها في النهب.	
أعد تدوير البطارية دالماً.	
لا تضغط بقدمك على الجهاز.	
خاص بدول الاتحاد الأوروبي فقط بسبب وجود مكونات خطيرة في المعدات، قد يكون لنفايات المعدات الكهربائية والإلكترونية والمراكمات والبطاريات تأثير سلبي على البيئة وصحة الإنسان. ولا تتخلص من الأجهزة الكهربائية والإلكترونية أو البطاريات مع النفايات المنزلية! وفقاً للتوجيه الأوروبي حول نفايات المعدات الكهربائية والإلكترونية والمراكمات والبطاريات وتوافقها مع القانون الوطني، يجب تجميع نفايات المعدات الكهربائية والإلكترونية والبطاريات والمراكمات على نحو منفصل وتسليمها إلى نقطة تجميع نفايات البلدية، التي تعمل وفقاً للوائح حماية البيئة. ويُشار إلى هذا يرمز سلة ذات عجلات عليها علامة X موضوعة على المعدات.	

الرموز

فيما يلي عرض للرموز التي يمكن استخدامها مع هذا الجهاز. فتأكد من فهم معناها قبل الاستعمال.

للاستخدام في الأماكن الداخلية فقط.	
اقرأ دليل الإرشادات.	
عزل مزدوج	
تجنب إحداث دائرة قصر في البطارية.	
لا تعرض البطارية للماء أو المطر.	

Makita Europe N.V.

Jan-Baptist Vinkstraat 2, 3070 Kortenberg, Belgium

Makita Corporation

3-11-8, Sumiyoshi-cho, Anjo, Aichi 446-8502 Japan

www.makita.com



885A76A901
EN, FR, DE, IT, NL,
ES, PT, DA, EL,
TR, SV, NO, FI, LV,
LT, ET, PL, HU, SK,
CS, SL, SQ, BG,
HR, MK, SR, RO,
UK, RU, KK, ZHCN,
ZHTW, FA, AR
20240531